

► T8DEE48S

<b>МК</b>	Упатство за ракување	2
	Машина за сушење	
<b>UK</b>	Інструкція	32
	Сушильний барабан	

# USER MANUAL



**AEG**

## СОДРЖИНА

1. БЕЗБЕДНОСНИ ИНФОРМАЦИИ.....	3
2. БЕЗБЕДНОСНИ УПАТСТВА.....	5
3. ОПИС НА ПРОИЗВОДОТ.....	8
4. КОНТРОЛНА ПЛОЧА.....	9
5. ПРОГРАМА.....	10
6. ОПЦИИ.....	13
7. ПРЕД ПРВАТА УПОТРЕБА.....	14
8. СЕКОЈДНЕВНА УПОТРЕБА.....	16
9. ПОМОШ И СОВЕТИ.....	19
10. НЕГА И ЧИСТЕЊЕ.....	20
11. РЕШАВАЊЕ ПРОБЛЕМИ.....	23
12. ТЕХНИЧКИ ПОДАТОЦИ.....	26
13. ДОДАТОЦИ.....	27
14. КРАТКО УПАТСТВО.....	28
15. ИНФОРМАТИВЕН ЛИСТ ЗА ПРОИЗВОД ВО ВРСКА СО РЕГУЛТИВАТА НА ЕУ 1369/2017.....	30

## ЗА СОВРШЕНИ РЕЗУЛТАТИ

Ви благодариме што го избравте овој производ на АЕГ. Го создадовме за да ви обезбедиме долгогодишна беспрекорна работа, со иновативни технологии кои го прават животот поедноставен - функции што можеби нема да ги најдете кај обичните апарати. Ве молиме одвојте неколку минути за читање за да го добиете најдоброто од овој апарат.

Посетете ја нашата веб-страница за да:



Добијте совети за користење, брошури, водич за решавање проблеми, информации за сервисирање и поправка:

**[www.aeg.com/support](http://www.aeg.com/support)**



Регистрирајте го вашиот производ за подобро сервисирање:

**[www.registeraeg.com](http://www.registeraeg.com)**



Купувајте дополнителен прибор, потрошни материјали или оригинални резервни делови за вашиот апарат:

**[www.aeg.com/shop](http://www.aeg.com/shop)**

## ГРИЖА И УСЛУГА ЗА КОРИСНИЦИ

Секогаш користете оригинални резервни делови.

Кога ќе контактирате со нашиот овластен сервисен центар, погрижете се да ги имате на располагање следниве податоци: Модел, број на производот, сервиски број.

Информациите можете да ги најдете на плочката со спецификации.

 Предупредување / Внимание - Безбедносни информации

 Општи информации и совети

 Информации за животната средина

Можноста за промени е задржана.

## 1. БЕЗБЕДНОСНИ ИНФОРМАЦИИ

Пред монтажата и употребата на овој апарат, внимателно прочитајте ги доставените упатства. Производителот не сноси одговорност за направена повреда или штета кои се резултат на неправилна монтажа или употреба. Секогаш чувајте ги упатствата на сигурно и безбедно место за подоцнежна употреба.



- Прочитајте ги приложените упатства.

### 1.1 Безбедност на деца и ранливи лица



**ПРЕДУПРЕДУВАЊЕ!**

Ризик од задушвање, повреда или траен инвалидитет.

- Овој апарат можат да го користат деца над 8 години и лица со намалени физички, сетилни или ментални способности или лица без искуство и знаење доколку тоа го прават под надзор или им биле дадени упатства како безбедно да го употребуваат апаратот и ги разбираат опасностите поврзани со него.
- Апаратот не смее да биде во дофат на деца меѓу 3 и 8 годишна возраст и лица со многу обемни и сложени пречки во развојот освен ако не се под постојан надзор.
- Апаратот не смее да биде во дофат на деца помали од 3 години освен ако не се под постојан надзор.
- Деца не смеат да играат со апаратот.
- Држете ја амбалажата подалеку од деца и фрлете ја соодветно.
- Чувајте ги сите детергенти настрана од дофат на деца.
- Држете ги децата и миленичињата подалеку од апаратот кога вратата е отворена.

- Ако апаратот има уред за заштита на деца, треба да вклучи.
- Децата не треба да го чистат или да го оддржуваат апаратот без надзор.

## 1.2 Општа безбедност

- Не менувајте ги спецификациите на овој апарат.
- Ако машината за сушење е ставена врз машината за перење, користете го приборот за мesteње. Комплетот за мesteње, достапен кај вашиот овластен продавач, може да се користи само со уредот наведен во упатството испорачано со приборот. Прочитајте го внимателно пред монтажата (погледнете во Летокот за монтажа).
- Апаратот може да се постави самостојно или под кујнска работна површина со правилен простор (погледнете во летокот за монтажа).
- Не монтирајте го апаратот зад врата што може да се заклучува, лизгачка врата или врата со шарки на спротивната страна, што би го спречило целосното отворање на вратата на апаратот.
- Отворите за вентилација во основата не смеат да бидат попречени од таписон, килим или било каков покривач за под.
- **ВНИМАНИЕ:** Апаратот не смее да биде доставен преку надворешен уред за прекинување, како на пример тајмер или да биде поврзан на струја кога се гаси и пали постојано со помош на уред.
- Поврзете го приклучокот за струја со штекерот на крајот од монтажата. Погрижете се, по монтирањето да можете да пријдете до приклучокот за струја.
- Доколку се оштети кабелот за напојување, тој треба да биде заменет од страна на производителот, негов Овластен сервисен центар или слично квалификувани лица за да се избегне опасност.

- Почитувајте ја максималната количина на полнење од 8,0 kg (погледнете во поглавјето „Табела со програми“).
- Не го користете апаратот ако предметите се извалкани со индустриски хемикалии.
- Исчистете ги влакенцата или сите остатоците од амбалажата кои се насобрале околу апаратот.
- Не користете го апаратот без филтер. Исчистете го филтерот со влакненца пред или после секоја употреба.
- Не сушете неисправни предмети во машината за сушење.
- Предметите извалкани со материји како што се масло за готвење, ацетон, нафта, керозин, средства за чистење дамки, терпентин, восоци и средства за отстранување восок треба да се измијат во топла вода со повеќе детергент пред да се сушат во машината за сушење.
- Предмети од гумена пена (пена од латекс), капи за туширање, водоотпорни ткаенини, предмети со гумена подлога и облека или перници со подлошки од гумена пена не смеат да се сушат во машината за сушење.
- Омекнувачите за ткаенини или сличните производи треба да се користат како што е определено во упатството на омекнувачот.
- Извадете ги сите предмети од алиштата кои може да предизвикаат пожар како запалки или кибрит.
- ПРЕДУПРЕДУВАЊЕ: Не прекинувајте ја машината за сушење алишта пред крајот на циклусот за сушење освен ако сите предмети не се отстранат брзо и распостелат за да се испушти топлината.
- Пред одржување, исклучете го апаратот и извадете го штекерот за струја од приклучницата.

## 2. БЕЗБЕДНОСНИ УПАТСТВА

### 2.1 Монтажа

- Извадете ја целата амбалажа.

- Немојте да монтирате ниту да користите оштетен апарат.

- Следете ги инструкциите за монтирање дадени со апаратот.
- Секогаш внимавјте кога го пренесувате апаратот затоа што е тежок. Секогаш носете заштитни ракавици и приложените обувки.
- Не монтирајте го и не употребувајте го апаратот онаму каде што температурата е под 5°C или повисока од 35°C.
- Вклучете ја рерната.
- Проверете дали има циркулација на воздух меѓу апаратот и подот.
- Секогаш држете го апаратот во вертикална положба кога го преместувате.
- Задната површина на апаратот мора да се постави кон ѕидот.
- Кога апаратот е поставен во неговата постојана позиција, проверете дали е правилно порамнет со помош на либела. Ако не е, приспособете ги ногарките додека не се порамни.

## 2.2 Поврзување на струјата



### ПРЕДУПРЕДУВАЊЕ!

Ризик од пожар и струен удар.

- Поврзете го приклучокот за струја со штекерот на крајот од монтажата. Проверете дали приклучокот за струја е пристапен по монтирањето.
- Апаратот мора да биде заземјен.
- Проверете дали параметрите на плочката со спецификации се компатибилни со електричната моќност на мрежата на електрична енергија.
- Секогаш користете правилно монтиран штекер отпорен на струјни удари.
- Не користете адаптери со повеќе приклучоци и продолжни кабли.
- Не влечете го кабелот за да го исклучите апаратот од струја. Секогаш повлекувајте го приклучокот за струја.
- Не допирајте го кабелот за струја или приклучокот со влажни раце.

## 2.3 Употреба



### ПРЕДУПРЕДУВАЊЕ!

Опасност од повреди, струен удар, пожар, изгореници или оштетување на апаратот.

- Овој апарат е само за домашна употреба.
- Не сушете ги оштетените алишта (искинати, излижани) кои содржат постава или полнење.
- Ако алиштата биле испрани со отстранувач за дамки, пуштете уште еден циклус на плакнење пред да започне циклусот на сушење.
- Сушете само ткаенини што можат да се сушат во машина за сушење. Следете ги упатствата на етикетата на секое парче од облеката.
- Немојте да пиете или да подготвувате храна со кондензирана/дестилирана вода. Таа може да предизвика здравствени проблеми кај луѓето и животните.
- Немојте да седите или да стоите на вратата од апаратот.
- Не сушете неисцедени влажни алишта во апаратот.

## 2.4 Внатрешна светилка



### ПРЕДУПРЕДУВАЊЕ!

Ризик од повреда.

- Во однос на светилите во внатрешноста на овој производ и резервните светилки што се продаваат посебно: Овие светилки се предвидени да издржат екстремни физички услови во апаратите за домаќинство, како што се температура, вибрации, влажност или се предвидени за давање сигнали за работната состојба на апаратот. Тие не се предвидени да се користат за други намени и не се погодни за осветлување простории во домот.
- Видливо ЛЕД-зрачење, не гледајте директно во зракот.

- За да го замените внатрешното светло, контактирајте со Овластениот сервисен центар.

## 2.5 Нега и чистење



### ПРЕДУПРЕДУВАЊЕ!

Ризик од повреда или оштетување на апаратот.

- Не користете воден спреј и пареа за чистење на апаратот.
- Чистете го апаратот со мека, влажна крпа. Користете само неутрални детергенти. Не користете абразивни производи, абразивни сунгери за чистење, растворувачи или метални предмети.
- За да го спречите оштетувањето на системот за ладење внимавајте кога го чистите апаратот.

## 2.6 Компресор



### ПРЕДУПРЕДУВАЊЕ!

Опасност од оштетување на апаратот.

- Компресорот и неговиот систем во машината за сушење е полн со

специјален агенс кој не содржи флуоро-хлоро-јаглеводороди. Овој систем мора да остане прицврстен. Оштетувањето на системот може да доведе до протекнување.

## 2.7 Сервисирање

- За да го поправите апаратот контактирајте го Овластениот сервисен центар.
- Користете само оригинални резервни делови.

## 2.8 Расходување



### ПРЕДУПРЕДУВАЊЕ!

Ризик од повреда или задушнување.

- Исклучете го апаратот од струја и вода.
- Извадете го електричниот кабел блиску до апаратот и фрлете го.
- Извадете ја кваката на вратата за да спречите затварање на деца или миленици во барабанот.
- Фрлете го апаратот во согласност со условите за фрлање на Искористена електрична и електронска опрема (ИЕЕО).

### 3. ОПИС НА ПРОИЗВОДОТ

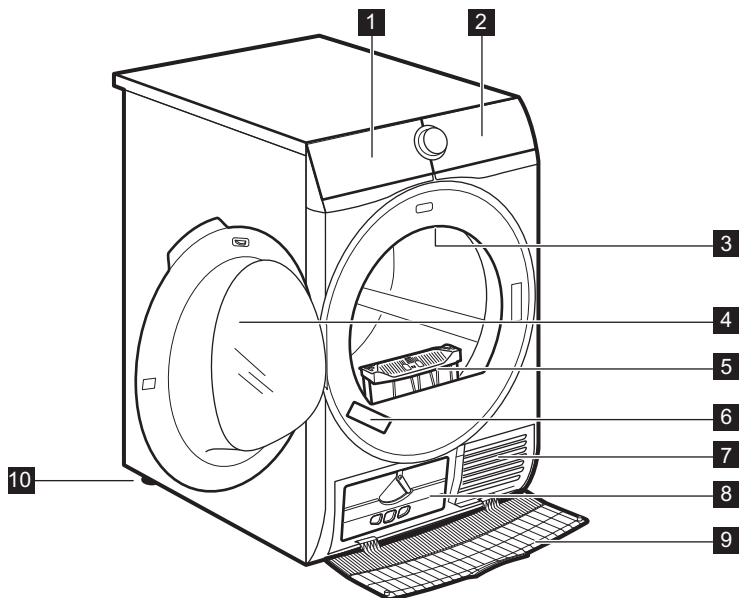

- 1** Резервоар
- 2** Контролна плоча
- 3** Внатрешна светилка
- 4** Врата на апаратот
- 5** Филтр
- 6** Плочка со спецификации

- 7** Отвори за проток на воздух
- 8** Поклопец за кондензаторот
- 9** Капак на кондензаторот
- 10** Ногарки за нивелирање



Вратата е двострана за полесно полнење на алишта или за полесно монтирање. (видете ја посебната брошура).



## 4. КОНТРОЛНА ПЛОЧА

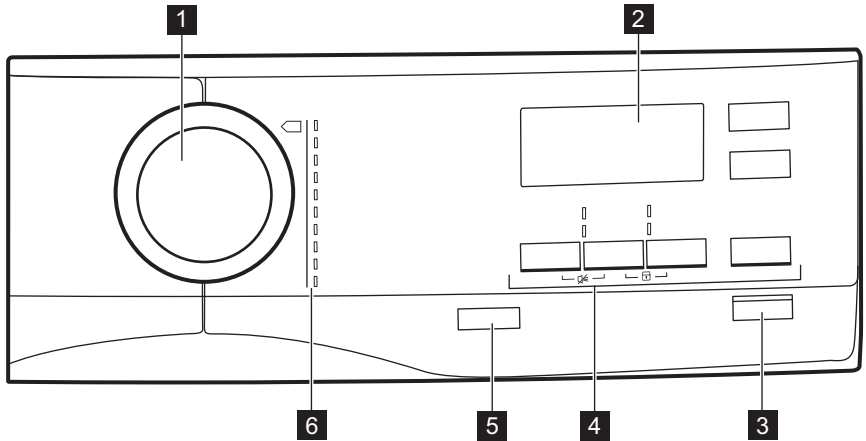





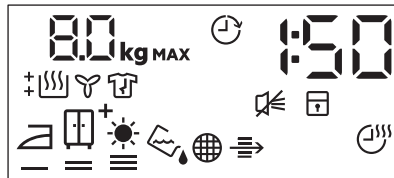





- 1** Бирање програма
- 2** Екран
- 3** ►|| копче Почеток/Пауза
- 4** Опции
- 5** ⌚ "О" (искл.) копче со *Автоматско исклучување* функција
- 6** Програми



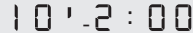



### 4.1 Екран















Симбол на екранот	Описи на симболите
<b>8.0 kg MAX</b>	максимално полнење на алишта
⌚	вклучена опција за одложување
<b>30' - 20h</b>	избор на одложување (30 мин. - 20 ч.)
<b>1 : 50</b>	покажување на времето на циклусот
🔇	исклучен аларм

Симбол на екранот	Описи на симболите
	вклучена блокада за деца
	сувост на алиштата: пеглање, плакар, плакар +, екстра суви
	индикатор: <i>исцедете го резервоарот</i>
	индикатор: <i>исчистете го филтерот</i>
	индикатор: <i>проверете го кондензаторот</i>
	вклучена опција за време на сушење
	избор на временска програма (10 мин. -2 ч.)
	индикатор: <i>фаза на сушење</i>
	индикатор: <i>фаза против туткање</i>
	индикатор: <i>фаза на ладење</i>

## 5. ПРОГРАМА



Програма	Полнење <sup>1)</sup>	Карактеристики / Ознака на ткаенината <sup>2)</sup>
 <sup>3)</sup> Памучни	<b>8,0 kg</b>	Памучни ткаенини. / 
 Синтетика	<b>3,5 kg</b>	Синтетички и мешани ткаенини. / 
 Екстра кратко мешани	<b>3 kg</b>	Памучни и синтетички ткаенини. / 

Програма	Полнење <sup>1)</sup>	Карактеристики / Ознака на ткаенината <sup>2)</sup>
 Волна 	1 kg	<p>Волнени ткаенини. Нежно сушење на волнени ткаенини што се перат. Веднаш извадете ги алиштата по завршување на програмата.</p> <div data-bbox="580 260 958 501" style="border: 1px solid black; padding: 5px; text-align: center;">   <p><b>WOOL HAND WASH SAFE</b></p> </div> <p>Циклусот на сушење волна со оваа машина е тестирано и одобрено од компанијата The Woolmark Company за сушење волнена облека означена со „рачно перење“ под услов облеката да се суши според инструкциите издадени од производителот на оваа машина. Следете ги инструкциите на етикетата за друг вид алишта. M1525 Симболот Woolmark е сертифициран бренд во многу земји.</p>
 Свила 	1 kg	<p>Нежно сушење на свилени ткаенини што се перат на рака. / ☺☹☹</p>
 Лесно	1 kg (или 5 кошули)	<p>Ткаенини кои лесно се одржуваат и за кои е потребно минимално пеглање. Резултатите од сушењето може да се разликуваат во зависност од ткаенината. Протресете ги алиштата пред да ги ставите во апаратот. Кога ќе заврши програмата, веднаш извадете ги алиштата и ставете ги на сушалка. / ☺☹☹</p>
 Постелнина	3 kg	<p>Постелнина како на пример единечни и двојни чаршафи, навлаки, покривки, тешки покривки. / ☺☹☹</p>
 Спортски	2 kg	<p>Спорски, тенки и лесни ткаенини, микрофибер, полиестер. / ☺☹☹</p>



Програма	Полнење <sup>1)</sup>	Карактеристики / Ознака на ткаенината <sup>2)</sup>
 Отворено	2 kg	За сушење парчиња облека за надвор, технички, спортски, влакнести ткаенини, водоотпорни и пропустливи палта, јакни со волнена постава што се вади или со внатрешна изолација. Погодни за сушење во машина за сушење на алишта. 
 Јоргани	3 kg	За сушење единечни или двојни јоргани и перници (со полнење од пердуви или синтетичко полнење). 







1) Максималната тежина се однесува на суви алишта.

2) За значењето на фабричката ознака видете го поглавјето *СЕКОЈДНЕВНА УПОТРЕБА: Подготвување на алиштата.*

3) Програмата  Памучни ЕСО во комбинација со изборот *плакар*  Сува плус е „Стандардна програма за памучни“ според Регулативната комисија на ЕУ бр. 392/2012. Погодна е за сушење на нормално влажни памучни алишта и е најефикасна програма за потрошувачка на енергија за сушење на влажни памучни алишта.

## 5.1 Програми и избор на опции

Програми <sup>1)</sup>	Опции				
	 Сува плус	 Екстра тивок	 Анти-гужвање	 Освежување	 Време
 Памучни	■	■	■	■	■
 Синтетика	■	■	■	■	■
 Екстра кратко мешани			■	■	■
 Волна 					■ 2)
 Свила 			■		
 Лесно			■		
 Постелнина			■		
 Спортски			■		
 Отворено					

Опции					
Програми <sup>1)</sup>	 Сува плус	 Екстра тивок	 Анти-гужвање	 Освежув ање	 Време
 Јоргани					

1) Заедно со програмата, може да поставите 1 или повеќе опции.

2) Видете во поглавје ОПЦИИ: Време на програма Волна

## 5.2 Потрошувачка

Програма	Вртење при / заостаната влажност	Траење на сушењето <sup>1)</sup>	Потрошувачка на енергија <sup>2)</sup>
Памучни ЕСО8,0 kg			
 плакар	1400 врт/мин. 50%	130 мин	1,67 kWh
	1000 врт/мин. 60%	154 мин	1,99 kWh
 пеглање	1400 врт/мин. 50%	97 мин	1,21 kWh
	1000 врт/мин. 60%	118 мин	1,51 kWh
Памучни ЕСО 4,0 kg			
 плакар	1400 врт/мин. 50%	78 мин	0,92 kWh
	1000 врт/мин. 60%	89 мин	1,07 kWh
Синтетика 3,5 kg			
 плакар	1200 врт/мин. 40%	55 мин	0,60 kWh
	800 врт/мин. 50%	67 мин	0,75 kWh

1) За нецелосни полнења, времето на циклусот е помало и апаратот користи помалку енергија.



2) Несоодветна собна температура и/или слабо центрифугирање на алиштата може да го зголеми времето на циклусот и потрошувачката на енергија.



## 6. ОПЦИИ



### 6.1 Сува плус



Оваа опција помага да се добијата потребната сувост на алиштата.

Можни селекции:

  - за пеглање- ниво пеглање.

  - за складирање - ниво плакар - стандардно одбирање кое е поврзано со програмата.

  - за складирање - ниво плакар +.

 -  - за складирање - ниво екстра.

## 6.2 Екстра тивок

Апаратот работи со ниска бучава без да има ефект врз квалитетот на сушењето. Апаратот работи бавно со подолго времетраење на циклусот.

## 6.3 ECO

Оваа опција е секогаш вклучена со сите програми.

Потрошувачката на енергија е на минимално ниво.

## 6.4 Анти-гужвање

Ја зголемува фазата за заштита од туткање за (30 минути) на крајот на циклусот за сушење до 120 минути. После фазата на сушење барабанот се врти одвреме навреме за да го спречи гужвањето на алиштата. Алиштата може да се извадат во текот на фазата за заштита од туткање.

## 6.5 Освежување

Освежување на ткаенини кои биле складирани. Максималното полнење не смее да надмине 1 kg.

## 6.6 Време

За памучни, синтетика и мешани. Му овозможува на корисникот да постави време на програма за сушење од минимум 10 мин. до максимум 2 часа (во чекори од 10 мин.). Кога оваа опција е со максимално полнење исчезнува показното светло.

## 6.7 Време на програма Волна



Опција достапна за Волна прилагодување на последното ниво на сушење на посуво или помалку суво.

## 6.8 Одложување

 Овозможува одложување на почетокот на програма за сушење за од минимум 30 минути до максимум 20 часа.

1. Поставете ја програмата за сушење и опциите.
2. Притискајте на копчето  Одложување повторно и повторно.

Времето на одложување (на пр. 1 2  **H** ако програмата мора да почне после 12 часа.)

3. За да ја активирате опцијата  Одложување, притиснете на копчето  Почеток/Пауза. Времето на почеток се намалува на екранот.

## 6.9 Сигнализатор

Се слуша звук на крај на:

- на крајот на циклусот
- на почетокот и крајот на фазата против туткање

Стандардно, опцијата на сигнализаторот е секогаш вклучена. Оваа опција може да ја искористите за вклучување ии исклучување на звукот.

# 7. ПРЕД ПРВАТА УПОТРЕБА

 Бравата на задниот барабан се вади автоматски кога машината за сушење се вклучува за првпат. Можно е да се слушне некаква бучава.

**За да ги отворите задните брави на барабанот:**

1. Вклучете го апаратот.
2. Поставете било која програма.
3. Притиснете го копчето Старт/ Пауза.

Барабанот почнува да ротира. Бравите на задните барабани автоматски се исклучуваат.

**Пред да го користите апаратот за д сушите алишта:**

- Исчистете го барабанот за сушење со влажна крпа.
- Стартувајте програма од 1 час со влажни алишта.

**i** На почетокот на циклусот на сушење (првите 3 - 5 мин.) може да се слушне малку посилен звук. Тоа е заради стартувањето на компресорот. Ова е нормално кај апарати кои се снабдуваат со енергија со компресор како што се фрижидери и замрзнувачи.

**7.1 Необичен мирис**

Апаратот е цврсто спакуван.

Откако ќе го отпакувате производот, може да почувствувате необичен мирис. Ова е нормално за нови неотпакувани производи.

Апаратот е направен од неколку различни видови на материјали кои заедно може да испуштаат необичен мирис.

Со текот на употреба, после неколку циклуси на сушење, необичниот мирис постепено исчезнува.

**7.2 Шумови**

**i** Различни шумови може да се слушнат во различно време за време на циклусот на сушење. Тие се совршено нормални звуци на работа.

**Барабан кој ротира.**

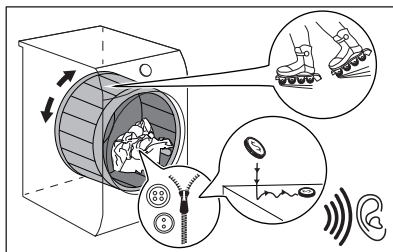

**Вентилатори кои ротираат.**

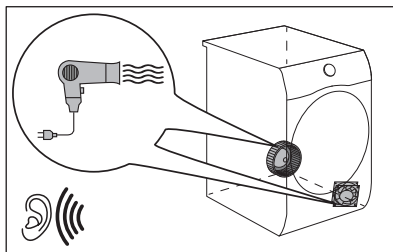

**Работна пумпа и пренесување на кондензација во резервоарот.**

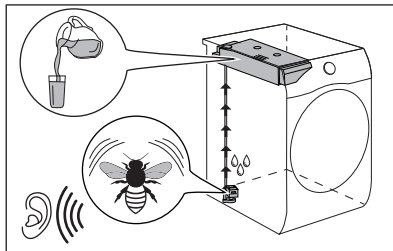

**Работен компресор.**

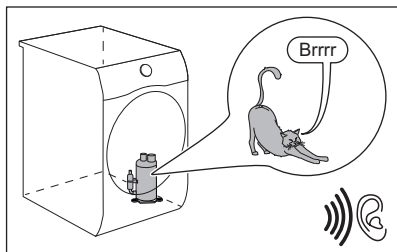

## 8. СЕКОЈДНЕВНА УПОТРЕБА

### 8.1 Подготвување на алиштата



Многу често алиштата после циклусот на перење се измешани и испреплетени заедно. Сушењето на измешани и испреплетени алишта е неефикасно. За да се обезбеди правилен проток на воздух, па дури и сушење, се препорачува да се тресат и алиштата да се ставаат едно по едно во машината за сушење на алишта.

Да се обезбеди правилен процес на сушење:

- Затворете ги патентите.
- Затворете ги патентите на прекривките за јорган.
- Вратоврските или украсните ленти (на пр. лентите од престилка) не треба да се сушат. Врзете ги пред да започнете некоја програма.
- Извадете ги сите предмети од џебовите.
- Завртете ги наопаку алиштата чиј внатрешен слој е направен од

памук. Памучниот слој мора да биде свртен нанадвор.

- Секогаш поставете ја програмата соодветна за типот на алиштата што се перат.
- Не ставајте светли и темни алишта заедно.
- Користете соодветна програма за памучни, жерсе и трикотажа за да се намали стеснување.
- Немојте да ја надминете максималното полнење кое поставено во поглавјето со програми или прикажано на екранот.
- Сушете само алишта кои се погодни за сушење во машина за сушење на алишта. Видете ја фабричката етикета на алиштата.
- Немојте да ги сушите големите и малите алишта заедно. Малите алишта може да се заглават во поголемите и да останат неисушени.
- Протресете ја големите алишта, ткаенини пред да ги ставите во машина за сушење на алишта. Тоа е да се избегнат влажни места во внатрешноста на ткаенината по циклусот на сушење.

Фабричка етикета	Опис
	Алиштата се погодни за сушење во машина за сушење на алишта.
	Алиштата се погодни за сушење во машина за сушење на алишта.
	Алиштата се погодни за сушење во машина за сушење на алишта само на ниска температура.
	Алиштата не се погодни за сушење во машина за сушење на алишта.



## 8.2 Полнење на алиштата



### ВНИМАНИЕ!

Внимавајте алиштата да не се зафатат меѓу вратата на апаратот и пластичната заптивка.

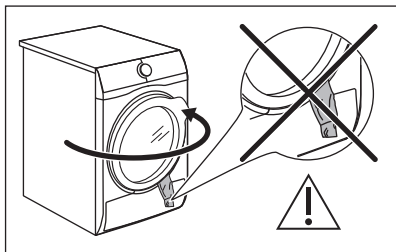

1. Повлечете ја вратата на апаратот.
2. Ставајте ги алиштата парче по парче.
3. Затворете ја вратата на апаратот.

## 8.3 Вклучување на апаратот

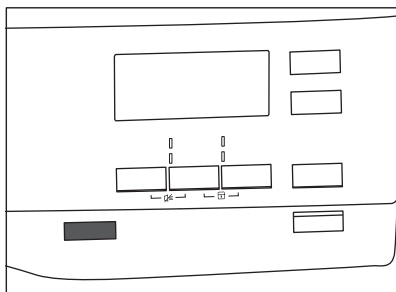

За вклучување на апаратот:

Притиснете го копчето **⓪** "O" (искл.). Ако апаратот е вклучен, на екранот се појавуваат некои показни светла:

## 8.4 функција Автоматско исклучување

За да се намали потрошувачката на енергија, функцијата Автоматско исклучување автоматски го исклучува апаратот:

- ако копчето **▶||** Почеток/Пауза не било допрено за време од 5 минути.
- 5 минути после завршување на циклусот.

Притиснете го копчето **⓪** "O" (искл.) за да го вклучите апаратот. Ако апаратот е вклучен, на екранот се појавуваат некои показни светла.

## 8.5 Поставување програма

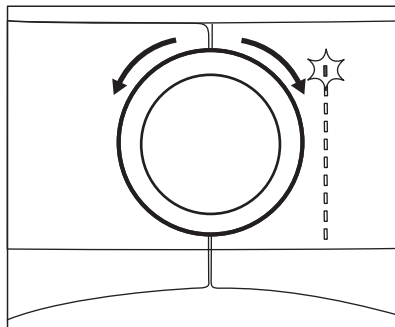

Искористете го копчето за бирање програма за да поставите програма. На екранот се појавува приближното времетраење на програмата.



Вистинското време на сушење зависи од видот на полнењето (количина и состав), температурата на собата и влажноста на вашите алишта после фазата на центрифуга за сушење.

## 8.6 Опции

Заедно со програмата, може да поставите 1 или повеќе специјални опции.

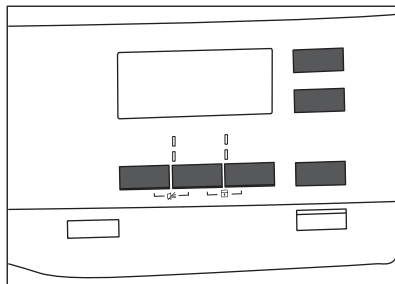

За да ја вклучите или исклучите опцијата допрете го релевантното копче или комбинација од 2 копчиња.



нејзиниот симбол се појавува на екран или светнува соодветното копче над лед копчето.

## 8.7 Опција блокада за деца

Блокадата за деца може да се постави за да се спречат децата да играат со апаратот. Функцијата за блокада за деца ги заклучува сите копчиња и копчето на програматорот (оваа

опција не го заклучува копчето ① "O" (искл.)).

Може да ја активирате функцијата за блокада за деца:

- пред да го притиснете копчето  **Почеток/Пауза** - апаратот не може да стартува
- откако ќе го притиснете копчето  **Почеток/Пауза** - програмите и одбирањето на опција се исклучени.

## Активирање на опцијата блокада за деца:

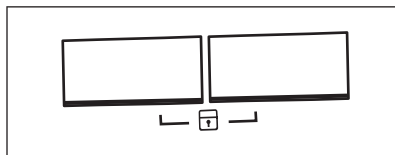

1. Вклучете ја машината за сушење.
2. Одберете 1 од достапните програми.
3. Притискајте ги истовремено и задржете ги 2 копчиња.

Симболот  се појавува на екранот.

4. За да ја исклучите блокада за деца, допрете ги копчињата прикажани горе се додека не исчезне симболот.

## 8.8 Почеток на програма

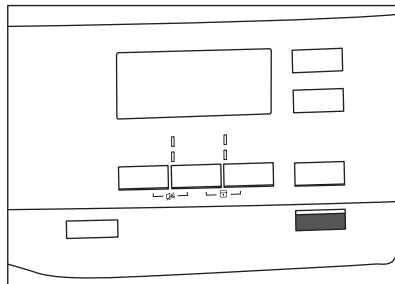

За да почнете со програмата:

Допрете го копчето  **Почеток/Пауза**.

Апаратот стартува и копчето LED над копчето престанува да трепка и останува вклучено.

## 8.9 Промена на програма

За да промените програма:

1. Притиснете го копчето ① "O" (искл.) за да ја исклучите машината.
2. Притиснете го повторно копчето ① "O" (искл.) за да ја вклучите машината.
3. Поставете нова програма.

## 8.10 Крај на програма

 Исклучете го филтерот и исцедете го садот за вода после секој циклус за сушење. (Видете во поглавјето ОДРЖУВАЊЕ И ЧИСТЕЊЕ.)

Кога ќе заврши циклусот за сушење, симболот  се појавува на екранот.

Ако опцијата  Сигнализатор е вклучена, се огласува нерамномерен акустичен сигнал 1 минута.

- i** Ако не го исклучите апаратот, фазата анти-туткање започнува (не се активира кај сите програми). Символот кој трепка  сигнализира извршување на фазата антитуткање. Алиштата може да се извадат во текот на оваа фаза.

За да ги извадите алиштата:

1. Притиснете го копчето  "O" (искл.) на 2 секунди за да ја исклучите машината.

## 9. ПОМОШ И СОВЕТИ

### 9.1 Еколошки практични совети



- Ги центрифугирате алиштата добро пред сушењето
- Немојте да ја надминувате големината на алиштата која е специфицирана во поглавјето со програми.
- Чистете го филтерот по секој циклус на сушење.
- Не користете омекнувач за ткаенини за перење и потоа за сушење. Во машината за сушење, алиштата автоматски стануваат меки.
- Водата од садот за вода може да се користи за пеглање на облеката. Прво, мора да ја филтрирате водата за да ги елиминирате останатите влакненца од облеката (едноставен филтер за кафе е соодветен).
- Отворите за проток на воздух на дното на апаратот секогаш треба да бидат слободни.
- Осигурете се дека има добар проток на воздух кадешто е инсталиран апаратот.

### 9.2 Подесување на почетното ниво на исушеност

За менување на почетното ниво на исушеност:

2. Отворете ја вратата на апаратот.
  3. Извадете ги алиштата.
  4. Затворете ја вратата на апаратот.
- Можни причини за незадоволителни резултати при сушењето:

- Несоодветни стандардни поставувања за нивото на исушеност. Видете во поглавјето *Прилагодување на стандардното ниво на исушеност*
- Температурата во просторијата е многу ниска или многу висока. Оптималната температура на собата е меѓу 18°-25°С.

1. Вклучете го апаратот.
2. Почекајте околу 8 секунди.
3. Одберете 1 од достапните програми.
4. Притискајте ги истовремено и задржете ги копчињата  **Сува плус** и  **Анти-гужвање**.







Еден од символите се појавува на екранот:

 - Максимална исушеност

 - Екстра исушеност

 - Стандардна исушеност

5. Допрете го копчето  **Почеток/ Пауза** неколку пати се додека не го достигнете посакуваното ниво на исушеност.

Ниво на суво	Симбол на екранот	
М аксимална исушеност		
Екстра исушеност		
Стандардна исушеност		

6. За да ја меморизирате поставката допрете и држете ги истовремено

копчињата  **Сува плус** и   
**Анти-гужвање** околу 2 секунди.



### 9.3 Исклучување на показателот за резервоарот







*Показателот за садот за вода е стандардно вклучен. Почнува да свети на крајот од циклусот на сушење или за време на циклусот ако резервоарот за вода е полн. Ако комплетот за цедење е монтиран садот за вода се цеди автоматски и показателот може да биде постајано исклучен.*

За да го исклучите показателот:

1. Вклучете го апаратот.

2. Почекајте околу 8 секунди.
3. Одберете 1 од достапните програми.
4. Притискајте ги истовремено и задржете ги копчињата  **Анти-гужвање** и  **Време**.

Една од 2 конфигурации е можна:

- показателот Резервоар:  е вклучен ако симболот  се појавува - садот за вода е постојано **вклучен**
- показателот Резервоар:  е исклучен ако симболот  се појавува - садот за вода е постојано **исклучен**

## 10. НЕГА И ЧИСТЕЊЕ

### 10.1 Чистење на филтерот

На крајот од секој циклус се појавува симболот  **Филтер** на екранот и тогаш мора да го исчистите филтерот.



Филтерот ја собира мовта за време на циклусот на сушење.



За да постигнете најдобри резултати при сушењето, чистете го редовно филтерот; затнат филтер може да предизвика подолги циклуси и да се зголеми потрошувачката на енергија. Рачно чистете го филтерот и ако е потребно, со правосмукалка.



#### **ВНИМАНИЕ!**

Избегнувајте да употребувате вода за чистење на филтерот. Наместо тоа, фрлете ги влакненцата во канта за губре (избегнувајте дисперзија на пластични влакна во вода).

1. Отворете ја вратата. Извлекете го филтерот.

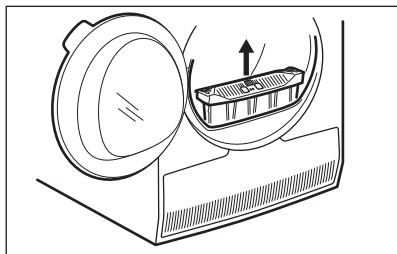

2. Притиснете го копчето за да го отворите филтерот.

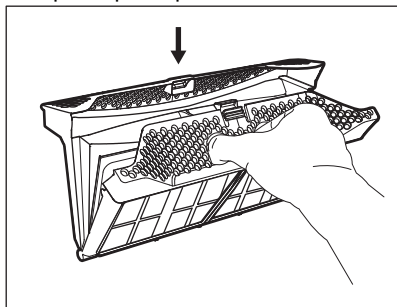

3. Соберете ја мовта со рака од двата внатрешни делови на филтерот.

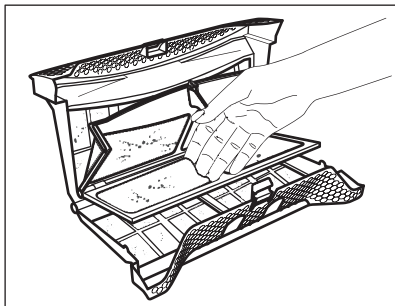

Фрлете ја мовта во кантата за ѓубре.

4. Ако е потребно, исчистете го филтерот со правосмукалка. Затворете го филтерот.
5. Ако е потребно извадете ја мовта од приклучокот за филтерот и дихтунгот. Можете да користите правосмукалка. Ставете го филтерот во приклучокот за филтер.

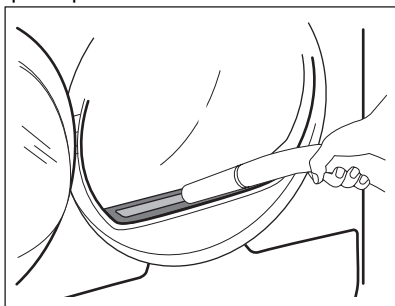

## 10.2 Цедење на садот за вода

Исцедете го садот за кондензирана вода по секој циклус на сушење.

Ако садот за кондензирана вода е полн, програмата автоматски прекинува. Символот  Резервоар е на екранот и мора да го цедите садот за вода.

За празнење на садот за вода:

1. Извлечете го садот за вода и држете го во хоризонтална позиција.

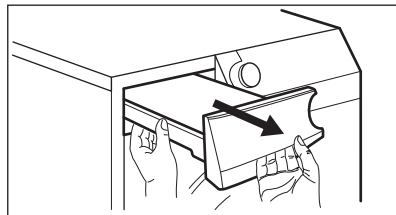

2. Извадете ја пластичната врска и исцедете ја водата во лавабо или во сличен сад.

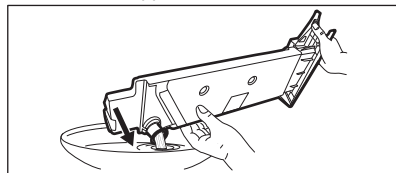

3. Извлечете го нааназад пластичниот приклучок и ставете го садот за вода назад во своја позиција.
4. За да продолжете со програмата притиснете на копчето  Почеток/Пауза.

## 10.3 Чистење на кондензаторот

Ако симболот  Кондензаторот трепка на екранот, проверете ги кондензаторот и неговата преграда. Ако има нечистотија, исчистете ја. Правете проверка на секои 6 месеци.



### ПРЕДУПРЕДУВАЊЕ!

Немојте да ја допирате металната површина со голи раце. Ризик од повреда. Носете заштитни ракавици. Чистете внимателно за да не ја оштетите металната површина.

За да направите проверка:

1. Отворете ја вратата. Извлечете го филтерот.

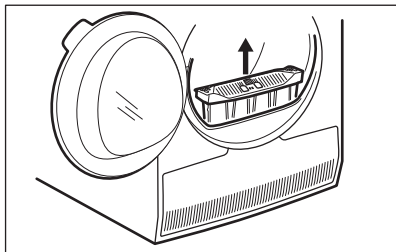

- Отворете го капакот на кондензаторот.

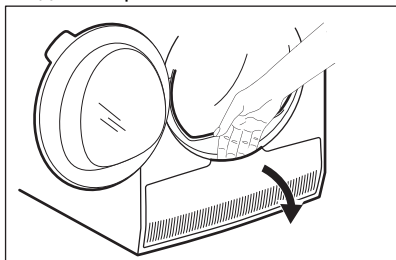

- Свртете ја рачката за да го одблокирате капакот на кондензаторот.

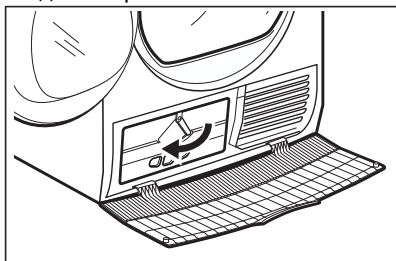

- Слуштете го капакот на кондензаторот.

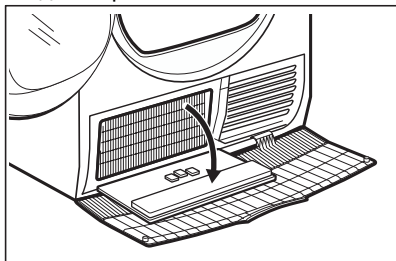

- Ако е потребно, извадете го мовот од кондензаторот и неговата преграда. Можете да користите

влажна крпа и/или правосмукалка со четка.

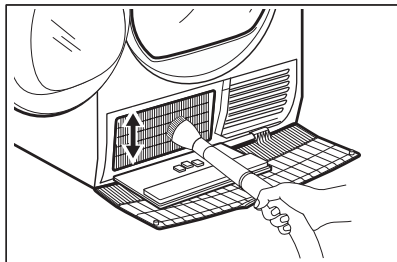

- Затворете го капакот на кондензаторот.
- Свртете ја рачката се додека не се врати на своја почетна позиција.
- Вратете го филтерот на место.

## 10.4 Чистење на сензорот за влажност



### ВНИМАНИЕ!

Ризик од оштетување на сензорот за влажност. Не користете абразивни средства или челична волна за чистење на сензорот.

За да се обезбедат најдобри резултати при сушењето, апаратот е опремен со сензор за влажност на метал. Тој е поставен на внатрешната страна на областа околу вратата.

Со текот на времето на употреба, површината на сензорот може да се извалка со што се намалуваат резултатите од сушењето.

Препорачуваме да го чистите сензорот најмалку 3 или 4 пати или ако забележите наамалување на резултатите од сушењето.

За чистење можете да ја користите погрубата страна на сунѓерот за миење садови и малку оцет или средство за миење за садови.

За чистење на сензорот:

- Отворете ја вратата за полнење.
- Исчистете ги површините на сензорот за влажност неколку пати бришејќи ја металната површина.

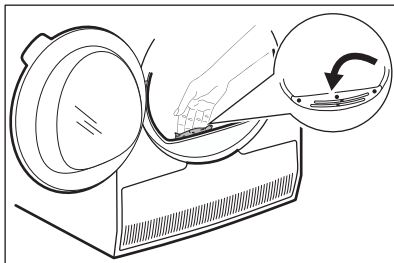

### 10.6 Чистење на контролната табла и куќиштето

Користете стандарден неутрален детергент за чистење на контролната табла и куќиштето.

Користете влажна крпа за чистење. Избришете ги исчистените површини со мека крпа.

### 10.5 Чистење на барабанот



#### ПРЕДУПРЕДУВАЊЕ!

Исклучете го апаратот пред да го чистите.

Користете стандарден неутрален детергент за чистење на внатрешната површина на барабанот и на ребрата на барабанот. Избришете ги исчистените површини со мека крпа.



#### ВНИМАНИЕ!

Не користете абразивни средства или челична жица за чистење на барабанот.







#### ВНИМАНИЕ!

Не користете средства за чистење мебел или средства за чистење што може да предизвикаат корозија.

### 10.7 Чистење на отворите за воздух



Користете правосмукалка за да ги извадите влакненцата од отворите за воздух.

## 11. РЕШАВАЊЕ ПРОБЛЕМИ

Проблем <sup>1)</sup>	Можна причина	Решение
Машината за сушење воопшто не работи.	Машината за сушење не е поврзана на електрично напојување.	Поврзете ја со штекерот. Проверете го осигурувачот во кутијата (домашна инсталација).
	Вратата е оставена отворена.	Затворете ја вратата.
	Копчето  "O" (искл.) не е притиснато.	Притиснете го копчето  "O" (искл.).
	Копчето  Почеток/Пауза не е допрено.	Допрете го копчето  Почеток/Пауза.
	Уредот е во режим на мирување.	Притиснете го копчето  "O" (искл.).

Проблем <sup>1)</sup>	Можна причина	Решение
Лоши резултати од сушењето.	Избрана е погрешна програма.	Изберете соодветна програма. <sup>2)</sup>
	Филтерот е затнат.	Исчистете го филтерот. <sup>3)</sup>
	»»» Сува плус опцијата е поставена на  пеглање. <sup>4)</sup>	Сменете ја опцијата »»» Сува плус на повисоко ниво.
	Полнењето беше преголемо.	Немојте да го надминувате максималното полнење.
	Отворите за воздух се затнати.	Исчистете ги дупките за проток на воздух на дното на апаратот.
	Има нечистотија на сензорот за влажност во барабанот.	Исчистете ја предната површина на барабанот.
	Нивото на сушење не може да биде поставено на посакуваното ниво.	Уредете го нивото на сувост. <sup>5)</sup>
	Кондензаторот е затнат.	Исчистете го кондензаторот. <sup>3)</sup>
Вратата за полнење не се затвора	Филтерот не е блокиран на место.	Ставете го филтерот во правилна положба.
	Алиштата се заглавени меѓу вратата и заптивката.	Извадете ги заглавените алишта и затворете ја вратата.
Програмата или опцијата не може да се сменат.	По започнување циклус, не е можна промена на програма или опција.	Исклучете и вклучете ја машината за сушење. Променете ја програмата или опцијата како што е побарано.
Не може да се зачува опцијата. Се огласува звучен сигнал.	Опцијата што се обидувате да ја одберете не е достапна за избраната програма.	Исклучете ја и вклучете ја машината за сушење. Променете ја програмата или опцијата како што е побарано.
Нема светло во барабанот	Неисправно светло во барабанот.	Повикајте го сервисниот центар за да го заменат светлото во барабанот.
На екранот се појавува неочекувано време на траење.	Времето на сушење се пресметува според големината на полнењето и влажноста.	Ова е автоматски - апаратот работи правилно.



Проблем <sup>1)</sup>	Можна причина	Решение
Програма не е активна.	Резервоарот е полн.	Исцедете го резервоарот, притиснете го копчето  Почеток/Пауза. <sup>3)</sup>
Циклусот на сушење трае премногу кратко.	Полнењето е мало.	Одберете го времето за програмата. Времетраењето мора да биде во сооднос со полнењето. За сушење 1 парче облека или мала количина на алишта ви препорачуваме кратко време на сушење.
	Алиштата се пресуви.	Одберете соодветно време на програма или повисоко ниво на сушење (на пр.  <i>екстра</i> )
Циклусот на сушење трае предолго <sup>6)</sup>	Филтерот е затнат.	Исчистете го филтерот.
	Полнењето со алишта е преголемо.	Немојте да го надминувате максималното полнење.
	Алиштата не се центрифугирани доволно.	Пуштете ги алиштата уште еднаш на центрифуга во машината.
	Многу ниска или висока собна температура - тоа не е дефект на апаратот.	Осигурете се дека собната температура е повисока од +5°C и пониска од +35°C. Оптималната температура за добивање најдобри резултати при сушење е меѓу 18°-25°C.

<sup>1)</sup> Ако има порака за грешка на екранот (на пр. **E51**): Исклучете и вклучете ја машината за сушење. Одберете нова програма. Притиснете го копчето Почеток/Пауза. Ако апаратот не работи, контактирајте со сервисен центар и кажете ја шифрата за грешка.

<sup>2)</sup> Следете го описот на програмата - видете го поглавјето ПРОГРАМИ.

<sup>3)</sup> Видете во поглавјето *ОДРЖУВАЊЕ И ЧИСТЕЊЕ*.

<sup>4)</sup> Само машини за сушење со опцијата Сува плус

<sup>5)</sup> Видете во поглавјето КОРИСНИ ПРЕДЛОЗИ И СОВЕТИ.

<sup>6)</sup> Забелешка: По најмногу 5 часа, циклусот на сушење завршува автоматски.

### 11.1 Можни причини за незадоволителни резултати при сушењето:

- Филтерот е затнат. Затнат филтер го прави сушењето неефикасно.
- Отворите за воздух се затнати.
- Сензорот за влажност е валкан.
- Барабанот е валкан.
- Несоодветни стандардни поставувања за нивото на исушеност. Видете во поглавјето *Прилагодување на стандардното ниво на исушеност*
- Температурата во просторијата е многу ниска или многу висока. Оптималната температура на собата е меѓу 18°-25°C.

## 12. ТЕХНИЧКИ ПОДАТОЦИ

Ширина x Висина x Длабочина	850 x 596 x 638 mm (максимум 663 mm)
Макс. длабочина со отворена врата на апаратот	1108 mm
Макс. ширина со отворена врата на апаратот	958 mm
Проспособлива висина	850 mm (+ 15 mm - регулација на ногалките)
Капацитет на барабанот	118 l
Максимална количина на полнење	<b>8,0 kg</b>
Волтажа	230 V
Фреквенција	50 Hz
Ниво на јачина на звукот	66 dB
Вкупна моќност	900 W
Класа на енергетска ефикасност	<b>A++</b>
Потрошувачка на енергија на стандардна програма за памучни алишта со целосно полнење. <sup>1)</sup>	<b>1,99 kWh</b>
Потрошувачка на енергија на стандардна програма за памучни алишта со делумно полнење. <sup>2)</sup>	<b>1,07 kWh</b>
Годишна потрошувачка на енергија <sup>3)</sup>	234,7 kWh
Лев - вклучен режим на потрошувачка на енергија <sup>4)</sup>	0,13 W
Исклучен режим на потрошувачка на енергија <sup>4)</sup>	0,13 W
Тип на употреба	Домаќинство
Дозволена собна температура	+ 5°C до + 35°C
Ниво на заштита од навлегување тврди честички и влага обезбедено со заштитниот капак, освен кога опремата со низок напон нема заштита од влага	<b>IPX4</b>
Овој производ содржи флуоросцентен гас херметички затворен	
Означување на гас	R134a
Тежина	0,30 kg

Потенцијал за глобално затоплување (GWP) 1430

- 1) Во согласност со EN 61121. 8,0 kg памук и брзина на центрифугата од 1000 rpm.
- 2) Во согласност со EN 61121. 4,0 kg памук и брзина на центрифугата од 1000 rpm.
- 3) Годишна потрошувачка на енергија во kWh, врз основа на 160 циклуси на сушење на стандардна програма за памучни алишта со целосно и делумно полнење, и потрошувачка во режими со мала потрошувачка на енергија. Реалната потрошувачка на енергија во еден циклус зависи од тоа како се користи апаратот (РЕГУЛАТИВА (ЕУ) Бр. 392/2012).
- 4) Со референца до EN 61121.

Информациите дадени во графиконот погоре се во согласност со Регулативата на Европската комисија 392/2012 за имплементирање на Директивата 2009/125/ЕК.

## 13. ДОДАТОЦИ

### 13.1 Комплет за редување

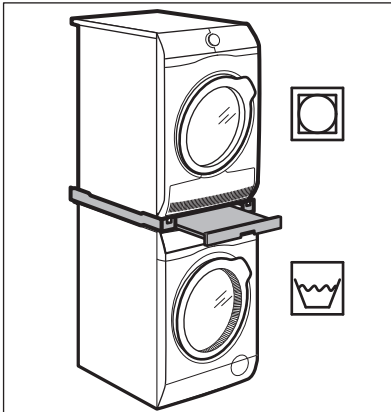

Име на приборот: SKP11GW, STA9GW

Достапен кај вашиот овластен продавач.

Комплетот за редување може да се употреби само со машини за перење и машини за сушење на алишта наведени во брошурата. Видете ја дадената брошура.

Прочитајте го внимателно упатството дадено со додатоките.

### 13.2 Комплет за одвод

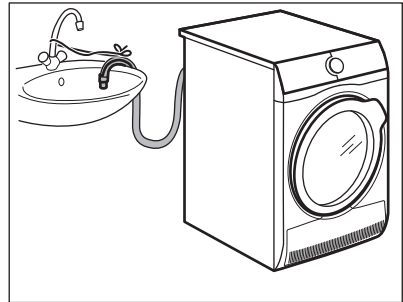

Име на приборот: DK11.

Достапно кај вашиот овластен продавач (може да се додаде на некои типови на машини за сушење)

За темелно цедење на кондензираната вода во базен, сифон, канал итн. По поставувањето, садот за вода се цеди автоматски. Садот за вода мора да остане во апаратот.

Монтажното црево мора да биде минимум 50 cm до максимум 100 cm од нивото на подот. Цревото не може да биде замотано во јамка. Ако е потребно, намалете ја должината на цревото.

Прочитајте го внимателно упатството дадено со додатоките.

### 13.3 Пиедестал со фиока

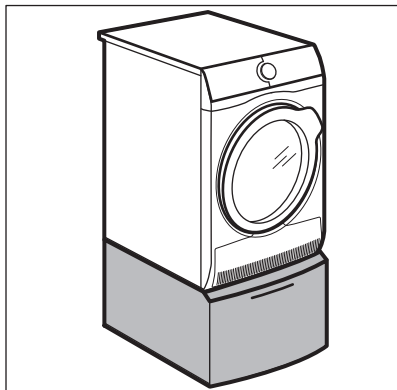

Име на приборот: PDSTP10,  
E6WHPED2.

Достапен кај вашиот овластен  
продавач.

За зголемување на висината на  
апаратот за да се олесни полнењето и  
вадењето на алиштата.

Фиоката може да се користи за  
складирање алишта, на пр.: крпи,  
средства за чистење итн.

Прочитајте го внимателно упатството  
дадено со додатоците.

## 14. КРАТКО УПАТСТВО

### 14.1 Секојдневна употреба

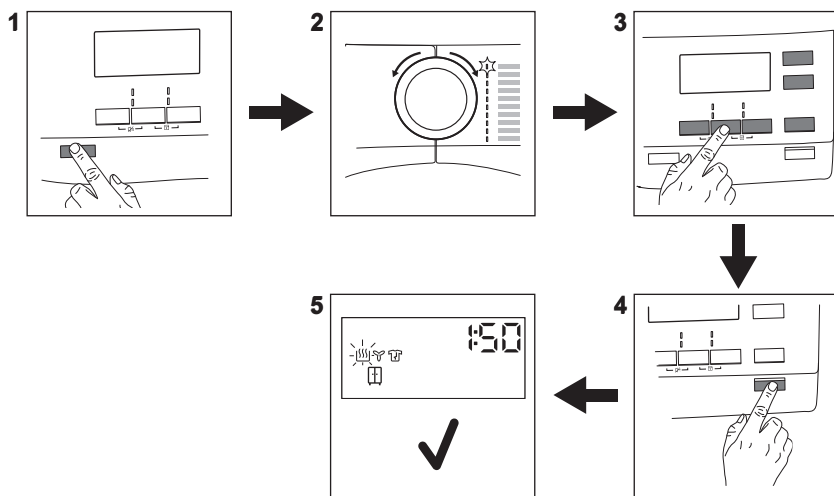



1. Притиснете го копчето **⓪** (искл.) за да го вклучите апаратот.
2. Искористете го копчето за бирање програма за да поставите програма.
3. За да ја вклучите или исклучите опцијата допрете го релевантното

копче или комбинација од 2  
копчиња.

4. Допрете го копчето **▷|| Почеток/ Пауза**.
5. Апаратот започнува да работи.

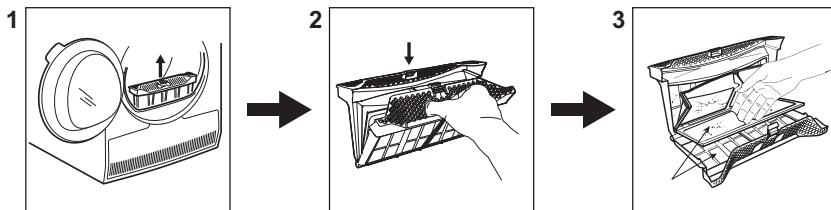
## 14.2 Чистење на филтерот













На крајот од секој циклус се појавува симболот  *Филтер* на екранот и тогаш мора да го исчистите филтерот.

1. Отворете ја вратата. Извлекете го филтерот.
2. Притиснете го копчето за да го отворите филтерот.

3. Соберете ги пердувите со рака од двата внатрешни делови на филтерот. Фрлете ги пердувите во кантата за ѓубре.

## 14.3 Програма

Програма	Полнење <sup>1)</sup>	Карактеристики / Ознака на ткаенината  
 Памучни	8,0 kg	Памучни ткаенини.
 Синтетика	3,5 kg	Синтетички и мешани ткаенини.
 Екстра кратко мешани	3 kg	Памучни и синтетички ткаенини.
 Волна 	1 kg	Волнени ткаенини. Нежно сушење на волнени ткаенини што се перат. Веднаш извадете ги алиштата по завршување на програмата.
 Свила 	1 kg	Нежно сушење на свилени ткаенини што се перат на рака.
 Лесно	1 kg (или 5 кошули)	Ткаенини кои лесно се одржуваат и за кои е потребно минимално пеглање. Резултатите од сушењето може да се разликуваат во зависност од ткаенината. Протресете ги алиштата пред да ги ставите во апаратот. Кога ќе заврши програмата, веднаш извадете ги алиштата и ставете ги на сушалка.
 Постелнина	3 kg	Постелнина како на пример единечни и двојни чаршафи, навлаки, покривки, тешки покривки.

Програма	Полнење <sup>1)</sup>	Карактеристики / Ознака на ткаенината  
 Спортски	2 kg	Спорски, тенки и лесни ткаенини, микрофибер, полиестер.
 Отворено	2 kg	За сушење парчиња облека за надвор, технички, спорски, влакнести ткаенини, водоотпорни и пропусливи палта, јакни со волнена постава што се вади или со внатрешна изолација. Погодни за сушење во машина за сушење на алишта.
 Јоргани	3 kg	За сушење единечни или двојни јоргани и перници (со полнење од пердуви или синтетичко полнење).

<sup>1)</sup> Максималната тежина се однесува на суви алишта.

## 15. ИНФОРМАТИВЕН ЛИСТ ЗА ПРОИЗВОД ВО ВРСКА СО РЕГУЛАТИВАТА НА ЕУ 1369/2017

Информативен лист за производ	
Трговска марка	AEG
Модел	T8DEE48S PNC916097869
Определен капацитет во kg	8,0
Машина за сушење на алишта со вентилатор или кондензатор	Кондензаторот
Класа на енергетска ефикасност	A++
Годишна потрошувачка на енергија годишно во kWh, врз основа на 160 циклуси на сушење на стандардна програма за памучни алишта со целосно и делумно полнење, и потрошувачка во режими со мала потрошувачка на енергија. Моменталната потрошувачка на енергија на циклус ќе зависи од користењето на апаратот.	234,7
Автоматска машина за сушење на алишта или неавтоматска машина за сушење на алишта	Автоматски
Потрошувачка на енергија на стандардна програма на памучни алишта со целосно полнење во kWh	1,99
Потрошувачка на енергија на стандардна програма на памучни алишта со делумно полнење во kWh	1,07
Потрошувачка на енергија во исклучен режим во W	0,13

Потрошувачка на енергија во вклучен режим во W	0,13
Времетраење на вклучениот режим во минути	10
„Стандардната програма за памучни алишта“ користена со целосно или делумно полнење е стандардна програма за сушење и на неа се однесуваат информациите на етикетата и на листот, овие програми се соодветни за сушење на нормално влажни памучни алишта и е најефикасна програма за потрошувачка на енергија и на вода во исто време.	
Измерено време за програма на „стандардна програма за памучни алишта со целосно и делумно полнење“ во минути	117
Потрошувачка на енергија на „стандардна програма на памучни алишта со целосно полнење“ во минути	154
Потрошувачка на енергија на „стандардна програма на памучни алишта со делумно полнење“ во минути	89
Класа на продуктивност на кондензатор на скала од G (најмалку ефикасна) до A (најефикасна)	B
Просечна продуктивност на кондензаторот за стандардна програма за памучни алишта за целосно полнење во проценти	82
Просечна продуктивност на кондензаторот за стандардна програма за памучни алишта за делумно полнење во проценти	82
Измерена продуктивност на кондензаторот за „стандардна програма за памучни алишта за целосно и делумно полнење“	82
Ниво на моќност на звук во dB	66
Вградено во апарат ДА/НЕ	Не

Информациите дадени во графиконот погоре се во согласност со Регулативата на Европската комисија 392/2012 за имплементирање на Директивата 2009/125/ЕК.

## 16. ГРИЖА ЗА ОКОЛИНАТА

Рециклирајте ги материјалите со симболот . Ставете ја амбалажата во соодветни контејнери за да ја рециклирате. Помогнете во заштитата на животната средина и човековото здравје и рециклирајте го отпадот од електрични и електронски апарати. Не

фрлајте ги апаратите озанчени со симболот  во отпадот од домаќинството. Вратете го производот во вашиот локален капацитет за рециклирање или контактирајте ја вашата општинска канцеларија.

## ЗМІСТ

1. ІНФОРМАЦІЯ З ТЕХНІКИ БЕЗПЕКИ.....	33
2. ІНСТРУКЦІЇ З ТЕХНІКИ БЕЗПЕКИ.....	36
3. ОПИС ВИРОБУ.....	38
4. ПАНЕЛЬ КЕРУВАННЯ.....	39
5. ПРОГРАМА.....	40
6. ФУНКЦІЇ.....	44
7. ПЕРЕД ПЕРШИМ ВИКОРИСТАННЯМ.....	45
8. ЩОДЕННЕ КОРИСТУВАННЯ.....	46
9. ПОРАДИ І РЕКОМЕНДАЦІЇ.....	49
10. ДОГЛЯД ТА ЧИСТКА.....	50
11. УСУНЕННЯ ПРОБЛЕМ.....	53
12. ТЕХНІЧНІ ДАНІ.....	56
13. АКСЕСУАРИ.....	57
14. ЕКСПРЕС-ДОВІДНИКИ.....	58
15. ІНФОРМАЦІЙНИЙ ЛИСТОК ВИРОБУ ВІДПОВІДНО ДО ПОЛОЖЕННЯ ЕС 1369/2017.....	60

## ДЛЯ ВІДМІННОГО РЕЗУЛЬТАТУ

Дякуємо, що обрали цей прилад АЕГ. Ми створили його для бездоганної роботи протягом багатьох років, за інноваційними технологіями, які допомагають робити життя простішим – це властивості, які можна й не знайти в звичайних приладах. Приділіть декілька хвилин, аби прочитати, як отримати найкраще від цього приладу.

Відвідайте наш веб-сайт, щоб:



Отримати поради з використання, брошури, інструкції з усунення несправностей, інформацію щодо сервісу та ремонту:

**[www.aeg.com/support](http://www.aeg.com/support)**



Зареєструвати свій продукт для кращого обслуговування:

**[www.registeraeg.com](http://www.registeraeg.com)**



Придбати приладдя, витратні матеріали і оригінальні запчастини для вашого приладу:

**[www.aeg.com/shop](http://www.aeg.com/shop)**

## ДОПОМОГА КЛІЄНТАМ ТА ОБСЛУГОВУВАННЯ

Рекомендується використовувати оригінальні запчастини.

При звертанні до сервісного центру необхідно мати наступну інформацію:

Модель, PNC, серійний номер.

Інформацію можна знайти у таблиці.

⚠ Увага! Важлива інформація з техніки безпеки

ℹ Загальна інформація й рекомендації

📄 Інформація щодо захисту навколишнього середовища

Може змінитися без оповіщення.



## 1. ⚠ ІНФОРМАЦІЯ З ТЕХНІКИ БЕЗПЕКИ

Перш ніж установити прилад і користуватися ним, слід уважно прочитати інструкцію, що постачається в комплекті з приладом. Виробник не несе відповідальності за травми або збитки через неправильне встановлення або використання. Інструкції з експлуатації слід зберігати в безпечному і доступному місці з метою користування в майбутньому.



Прочитайте додані інструкції.

### 1.1 Безпека дітей і вразливих осіб



**ПОПЕРЕДЖЕННЯ!**

Існує ризик задушення, ушкоджень чи втрати працездатності.

- Діти від 8 років, особи з обмеженими фізичними, сенсорними чи розумовими здібностями та особи без відповідного досвіду та знань можуть користуватися цим приладом лише під наглядом або після отримання інструктажу стосовно безпечного користування приладом і пов'язаних ризиків.
- Діти у віці від 3 до 8 років та особи зі значними та складними обмеженими можливостями можуть залишатися поблизу приладу лише за умови постійного нагляду.
- Не слід залишати дітей до трьох років без постійного нагляду поблизу приладу.
- Не дозволяйте дітям гратися з приладом.
- Тримайте все пакування далеко від дітей і утилізуйте їх належним чином.
- Тримайте м'ячі засоби в недоступному для дітей місці.
- Не допускайте дітей чи домашніх тварин до приладу, коли його дверцята відчинені.

- Якщо прилад обладнано пристроєм захисту від доступу дітей, такий пристрій необхідно активувати.
- Дітям забороняється виконувати очищення чи роботи з обслуговування приладу, які можуть виконуватися користувачем, без нагляду.

## 1.2 Загальні правила безпеки

- Не змінюйте технічні специфікації цього приладу.
- Для встановлення сушильного барабана зверху на пральній машині використовуйте комплект для вертикального монтажу. Комплект для вертикального монтажу (запитуйте в авторизованих магазинах) можна використовувати тільки із пристроєм, вказаним у доданій інструкції. Уважно прочитайте інструкцію (див. брошуру «Установка») перед встановленням.
- Пристрій можна встановити окремо або вмонтувати під кухонну робочу поверхню (необхідні зазори див. у брошурі «Установка»).
- Прилад не можна встановлювати за дверима, що замикаються, розсувними дверима або дверима, зависи яких розташовані напроти завіс приладу, якщо вони заважатимуть повному відкриттю дверцят приладу.
- Подбайте про те, щоб килим, килимок або інше підлогове покриття не закривало вентиляційні отвори в основі приладу.
- **ОБЕРЕЖНО!** Прилад не повинен бути підключеним через зовнішній перемикач, наприклад таймер, або підключений до мережі, що регулярно вмикається та вимикається службовим пристроєм.
- Вставляйте штепсельну вилку в розетку електроживлення лише після закінчення установки. Перевірте, щоб після встановлення приладу залишався доступ до штепсельної вилки.
- У разі пошкодження електричного кабелю його має замінити представник виробника або його

авторизованого сервісного центру чи інша кваліфікована особа. Робити це самостійно забороняється, оскільки існує небезпека ураження електричним струмом.

- Не перевищуйте максимальний обсяг завантаження 8,0 кг (див. розділ «Таблиця програм»).
- Не використовуйте прилад для прання виробів, які було забруднено промисловими хімікатами.
- Видаліть ворс або залишки пакувальних матеріалів, що накопичилися навколо приладу.
- Не користуйтеся пристроєм без фільтрів. Очищайте фільтр ворсу до і після кожного використання.
- У барабанній сушарці не можна сушити речі, які не були перед цим випрані.
- Предмети, забруднені такими речовинами, як кулінарний жир, ацетон, алкоголь, бензин, гас, плямовивідники, скипидар, віск та засоби для видалення воску, необхідно спершу попрати гарячою водою з додаванням збільшеної дози миючого засобу і лише потім сушити в сушильному барабані.
- Такі предмети, як поролон (латексна губка), шапочки для душу, вироби з непромокальних тканин, прогумовані вироби та одяг або подушки, підбиті поролоном, не слід сушити в сушильному барабані.
- Пом'якшувачі та інші аналогічні речовини необхідно застосовувати відповідно до інструкцій виробника.
- Виймайте з виробів всі предмети, які можуть бути джерелом вогню, наприклад запальнички або сірники.
- **ПОПЕРЕДЖЕННЯ!** Не зупиняйте сушильний барабан, доки не закінчиться цикл сушіння, інакше всі речі потрібно буде швидко вийняти і розкласти, щоб накопичене в них тепло розсіялося.

- Перш ніж виконувати технічне обслуговування, вимкніть пристрій і вийміть вилку з розетки.

## 2. ІНСТРУКЦІЇ З ТЕХНІКИ БЕЗПЕКИ

### 2.1 Встановлення

- Повністю зніміть упаковку.
- Не встановлюйте й не використовуйте пошкоджений прилад.
- Дотримуйтеся інструкцій зі встановлення, що постачаються разом із приладом.
- Будьте обережні під час переміщення приладу, оскільки він важкий. Використовуйте захисні рукавички та взуття, що постачається в комплекті.
- Не встановлюйте прилад і не використовуйте його у приміщеннях, де температура опускається нижче 5°C або перевищує 35°C.
- Поверхня підлоги, на якій буде встановлено прилад, повинна бути рівною, нерухомою, чистою та термостійкою.
- Переконайтеся, що повітря може вільно циркулювати між приладом і підлогою.
- Під час переміщення тримайте прилад у вертикальному положенні.
- Прилад слід встановлювати задньою стороною до стіни.
- Установивши прилад у місце постійної експлуатації, за допомогою спиртового рівня переконайтеся в тому, що він правильно вирівняний. У разі необхідності відрегулюйте ніжки, щоб вирівняти його.

### 2.2 Підключення до електромережі



#### ПОПЕРЕДЖЕННЯ!

Існує ризик займання та ураження електричним струмом.

- Вставляйте штепсельну вилку в розетку електроживлення лише після закінчення установки. Переконайтеся, що після установки

є вільний доступ до розетки електроживлення.

- Прилад повинен бути заземленим.
- Переконайтеся в тому, що параметри на табличці з технічними даними сумісні з електричними параметрами електроживлення від мережі.
- Завжди використовуйте правильно встановлену протиударну розетку.
- Не використовуйте розгалужувачі, перехідники й подовжувачі.
- Не тягніть за кабель живлення, щоб відключити прилад з мережі. Завжди вимикайте, витягаючи штепсельну вилку.
- Не торкайтеся кабелю живлення чи штепсельної вилки вологими руками.

### 2.3 Користування



#### ПОПЕРЕДЖЕННЯ!

Існує ризик отримання травм, ураження електричним струмом, пожежі, опіків або пошкодження приладу.

- Прилад призначено виключно для застосування в домашніх умовах.
- Забороняється сушити пошкоджений (розірваний, зношений) одяг, який містить підкладки або набивальний матеріал.
- Якщо білизну випрано із застосуванням плямовивідника, запустіть цикл додаткового полоскання перед запуском циклу сушіння.
- Дозволяється сушити тільки ті речі, що придатні для сушіння у приладі. Дотримуйтеся вказівок щодо очищення на етикетках виробів.
- Конденсаційна/дистильована вода не придатна для пиття або приготування їжі. Вживання такої води може завдати шкоди здоров'ю людей і тварин.

- Не сідайте й не ставайте на відкриті дверцята приладу.
- Не сушіть у приладі наскрізь мокрі речі.

## 2.4 Внутрішня підсвітка



### ПОПЕРЕДЖЕННЯ!

Існує ризик поранення.

- Стосовно ламп всередині цього виробу та запасних ламп, що продаються окремо: Ці лампи призначені для використання у побутових приладах з екстремальними фізичними умовами, такими як температура, вібрація, вологість, або призначені для надання інформації про стан роботи приладу. Вони не призначені для використання з іншою метою та не придатні для освітлення побутових приміщень.
- Присутнє видиме світлодіодне випромінювання – не дивіться безпосередньо на промінь.
- Щоб замінити внутрішнє освітлення, зверніться до авторизованого сервісного центру.

## 2.5 Догляд і чищення



### ПОПЕРЕДЖЕННЯ!

Існує ризик травмування або пошкодження приладу.

- Не застосовуйте водяні розпилювачі або пару для чищення.
- Протріть прилад вологою м'якою ганчіркою. Застосовуйте лише нейтральні миючі засоби. Не використовуйте абразивні засоби, жорсткі серветки для очищення, розчинники або металеві предмети.
- Будьте обережні під час очищення приладу, щоб уникнути пошкодження системи охолодження.

## 2.6 Компресор



### ПОПЕРЕДЖЕННЯ!

Існує ризик пошкодження приладу.

- Компресор та його система у сушильному барабані наповнені спеціальним засобом, який не містить фтор-хлор-вуглеводнів. Система має залишатися герметичною. Пошкодження системи може спричинити витік.

## 2.7 Сервіс

- Для ремонту приладу звертайтеся до авторизованого сервісного центру.
- Використовуйте лише оригінальні запасні частини.

## 2.8 Утилізація



### ПОПЕРЕДЖЕННЯ!

Існує небезпека задушення.

- Від'єднайте прилад від електромережі та водопостачання.
- Відріжте кабель електричного живлення близько до приладу та утилізуйте його.
- Зніміть фіксатор дверцят, щоб унеможливити зачинення дверцят, якщо діти або домашні тварини опиняться всередині барабана.
- Утилізуйте прилад відповідно до місцевих вимог з утилізації відпрацьованого електричного й електронного обладнання (Директива WEEE).

Цей продукт по змісту небезпечних речовин відповідає вимогам Технічного регламенту обмеження використання деяких небезпечних речовин в електричному та електронному обладнанні (постанова Кабінета Міністрів України №1057 від 3 грудня 2008р.)

### 3. ОПИС ВИРОБУ

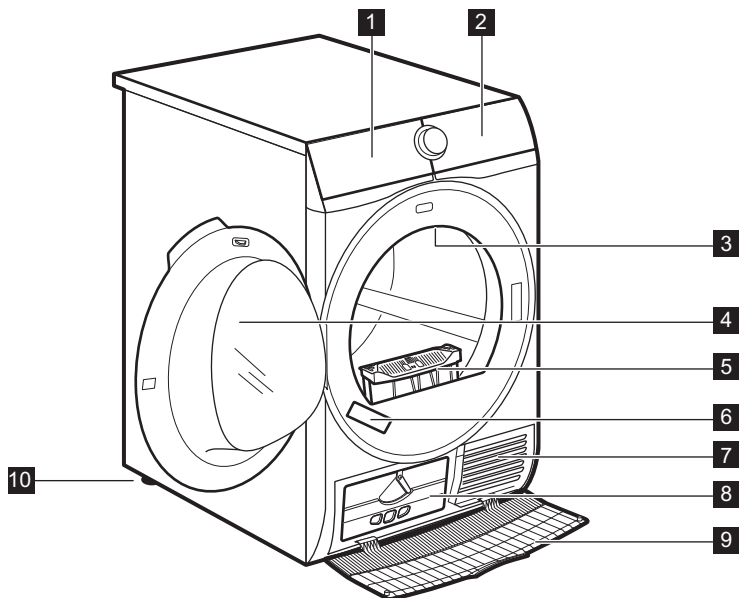

- 1** Контейнер для води
- 2** Панель керування
- 3** Внутрішня підсвітка
- 4** Дверцята приладу
- 5** Почистіть фільтри
- 6** Табличка з технічними даними

- 7** Отвори для повітря
- 8** Кришка конденсатора
- 9** Панель конденсатора
- 10** Регульовані ніжки



Для зручного завантаження білизни та встановлення можна змінити орієнтацію дверцят. (див. окремий інформаційний листок).



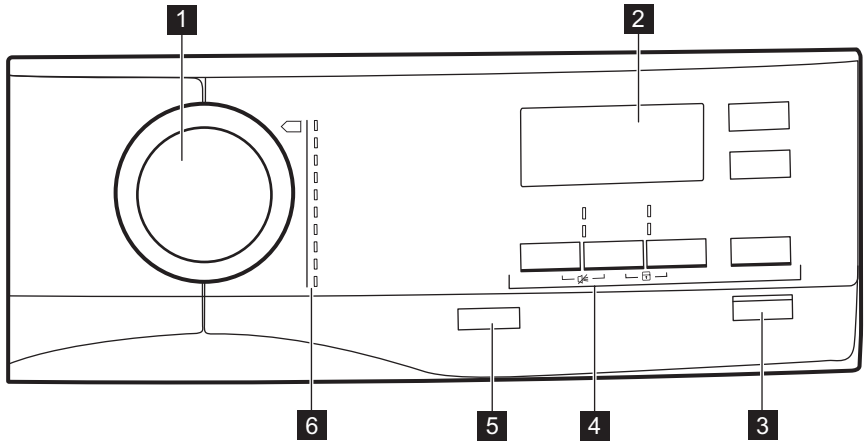

## 4. ПАНЕЛЬ КЕРУВАННЯ







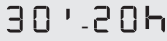
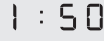

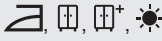

- 1** Перемикач програм
- 2** Дисплей
- 3**  Кнопка Пуск/Пауза
- 4** Опції
- 5**  Кнопка Увімк./Вимк. з Автоматичне вимкнення функцією
- 6** Програми

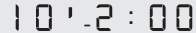

### 4.1 Дисплей















Символ на дисплеї	Опис символу
	максимальне завантаження білизни
	опція відкладеного пуску увімкнена
	вибір відкладеного пуску (30 хв.-20 год.)
	індикація часу циклу
	звуковий сигнал вимкнено





Символ на дисплеї	Опис символу
	захист від доступу дітей увімкнено
	сухість білизни: під праску, до шафи, до шафи +, дуже сухе
	індикатор: <i>випийте воду з контейнера для води</i>
	індикатор: <i>прочистіть фільтр</i>
	індикатор: <i>перевірте конденсатор</i>
	опція сушіння за часом увімкнена
	вибір програми за часом (10 хв. - 2 год.)
	індикатор: <i>фаза сушіння</i>
	індикатор: <i>фаза запобігання складкам</i>
	індикатор: <i>фаза охолодження</i>

## 5. ПРОГРАМА

Програма	Завантаження <sup>1)</sup>	Властивості /Позначка тканини <sup>2)</sup>
 <sup>3)</sup> Бавовна	8,0 кг	Бавовняні тканини. / ☺ ☹
 Синтетика	3,5 кг	Синтетика та змішані тканини. / ☺ ☹ ☹
 Змішане	3 кг	Вироби з бавовни та синтетики. / ☺ ☹ ☹





Програма	Завантаження <sup>1)</sup>	Властивості /Позначка тканини <sup>2)</sup>
 Вовна 	1 кг	<p>Вовняні тканини. Лагідне сушіння виробів з вовни, які можна прати вручну. Слід виїняти речі відразу після закінчення програми.</p> <div data-bbox="580 284 958 529" style="border: 1px solid black; padding: 5px; text-align: center;">   <p><b>WOOL HAND WASH SAFE</b></p> </div> <p>Цикл сушіння вовняних речей у цій машині було схвалено компанією Woolmark для сушіння виробів з вовни, що мають на етикетці символ «ручне прання», за умови дотримання інструкцій, наданих виробником цієї машини. Дотримуйтесь інших інструкцій щодо прання, зазначених на етикетці виробу. M1525 Символ Woolmark — є сертифікаційним знаком у багатьох країнах.</p>
 Шовк 	1 кг	Лагідне сушіння шовку, придатного для ручного прання. 
 Легке прасування	1 кг (або 5 сорочок)	Тканини, що не зминаються та потребують мінімального прасування. Результати сушіння можуть відрізнятись в залежності від виду тканини. Струшуйте речі, перш ніж класти їх у прилад. Коли програма завершиться, одразу вийміть речі й повісьте їх на вішалку. 
 Постільна білизна	3 кг	Постільна білизна, наприклад односпальні і двоспальні простирадла, наволочки для подушок і постільні покривала. 
 Спортивний легкий одяг	2 кг	Спортивний одяг, вироби з тонких тканин, мікрОВОлокна, поліестеру. 

















Програма	Завантаження <sup>1)</sup>	Властивості /Позначка тканини <sup>2)</sup>
 Верхній одяг	2 кг	Верхній одяг, спецодяг, спортивний одяг, ворсистий одяг, куртки з водонепроникних і дихаючих тканин, вітровки зі змінною підстібною підкладкою з флісу або внутрішнім утепленням. Придатні до сушіння у сушильних машинах. 
 Ковдра	3 кг	Односпальні або двоспальні ковдри та подушки (з пір'я, пуху або синтетичних наповнювачів). 







1) Максимальна вага стосується сухих речей.

2) Щоб дізнатися, що означає маркування тканини, див. розділ **ЩОДЕННЕ КОРИСТУВАННЯ: Підготовка білизни**.

3) Програма  Бавовна ECO у поєднанні з опцією *до шафи*  Сухість — це «Стандартна програма для бавовни» згідно з Положенням Європейської Комісії № 392/2012. Вона може використовуватися для сушіння вологої звичайної бавовняної білизни, і це найбільш економічна програма з точки зору енергоспоживання для сушіння вологої білизни з бавовни.

## 5.1 Вибір програм і функцій





Програми <sup>1)</sup>	Функції				
	 Су-хість	 Дуже тихо	 Анти-зминання	 Осві-ження	 Су-шіння за часом
 Бавовна	■	■	■	■	■
 Синтетика	■	■	■	■	■
 Змішане			■	■	■
 Вовна 					■ 2)
 Шовк 			■		
 Легке прасування			■		
 Постільна білизна			■		
 Спортивний легкий одяг			■		
 Верхній одяг					

Програми <sup>1)</sup>		Функції			
	 Су-хість	 Дуже тихо	 Анти-зминання	 Осві-ження	 Су-шіння за часом
 Ковдра					

<sup>1)</sup> Для кожної програми можна встановити 1 або більше функцій.

<sup>2)</sup> Див. розділ «ФУНКЦІЇ»: Сушіння за часом для програми Вовна

## 5.2 Показники споживання

Програма	Швидкість/залишкова вологість	Час сушіння <sup>1)</sup>	Спожи-вання електроенергії <sup>2)</sup>
Бавовна <b>ECO</b> 8,0 кг			
 до шафи	1400 об/хв / 50%	130 хв.	1,67 кВт•год
	1000 об/хв / 60%	154 хв.	1,99 кВт•год
 під праску	1400 об/хв / 50%	97 хв.	1,21 кВт•год
	1000 об/хв / 60%	118 хв.	1,51 кВт•год
Бавовна <b>ECO</b> 4,0 кг			
 до шафи	1400 об/хв / 50%	78 хв.	0,92 кВт•год
	1000 об/хв / 60%	89 хв.	1,07 кВт•год
Синтетика 3,5 кг			
 до шафи	1200 об/хв / 40%	55 хв.	0,60 кВт•год
	800 об/хв / 50%	67 хв.	0,75 кВт•год

<sup>1)</sup> Для часткового завантаження час циклу скорочується і прилад використовує менше енергії.

<sup>2)</sup> Неналежна температура навколишнього середовища та/або погано віджата білизна можуть подовжити час циклу та збільшити споживання енергії.

## 6. ФУНКЦІЇ

### 6.1 Сухість

Ця опція допомагає досягти потрібного рівня сухості білизни. Можливі варіанти вибору:



— = ≡ - готово до прасування - рівень **під праску**.



— = ≡ - готово до зберігання - рівень **до шафи** - значення, встановлене за промовчанням, що стосується програми.



— = ≡ - готово до зберігання - рівень **до шафи +**.



— = ≡ - готово до зберігання - рівень **дуже суше**.

### 6.2 Дуже тихо

Прилад працює тихо, що не впливає на якість сушіння. Прилад працює повільно, тому тривалість циклу збільшується.

### 6.3 ECO

Ця опція увімкнена за промовчанням для всіх програм.

Енергоспоживання знаходиться на мінімальному рівні.

### 6.4 Антисминання

Подовжує стандартну фазу розправлення зморшок (30 хвилин) наприкінці циклу сушіння до 120 хвилин. Після закінчення фази сушіння барабан час від часу обертається, що запобігає утворенню зморшок на одязі. Під час фази розправлення зморшок білизну можна виймати.

### 6.5 Освіження

Для освіження тканин, що зберігалися. Максимальне завантаження не може перевищувати 1 кг.

### 6.6 Сушіння за часом

Для бавовни, синтетики та змішаних тканин. Дозволяє користувачу встановити час сушіння від 10 хвилин до 2 годин (з кроком в 10 хв.). Коли ця опція встановлена з максимальним завантаженням, індикатор навантаження зникає.



### 6.7 Сушіння за часом для програми Вовна

Опція доступна для програми Вовна для налаштування кінцевого рівня сухості на більше або менше сухий.

### 6.8 Відкладений пуск



Дозволяє відкласти запуск програми сушіння на термін від 30 хвилин до 20 годин.

1. Встановіть програму сушіння і опції.
  2. Натисніть кнопку  Відкладений пуск кілька разів.
- На дисплеї відобразиться час затримки (наприклад, **12h**, якщо програму потрібно запустити через 12 годин).
3. Щоб увімкнути опцію  Відкладений пуск, торкніться кнопки  Пуск/Пауза.

На дисплеї починається зворотній відлік часу, що залишився до запуску програми.

### 6.9 Звуковий сигнал

Звук чути у наступних випадках:

- після закінчення циклу
- після початку та завершення фази розправлення зморшок

За промовчанням опція звукового сигналу завжди увімкнена. Ця функція дозволяє включати й виключати звуковий сигнал.

## 7. ПЕРЕД ПЕРШИМ ВИКОРИСТАННЯМ

- i** Задні замки барабана вивільняються автоматично під час першого запуску сушильної машини. Можливий певний шум.

### Для розблокування задніх замків барабану:

1. Увімкніть прилад.
2. Встановіть будь-яку програму.
3. Натисніть кнопку Пуск/Пауза. Барабан починає обертатися. Задні замки барабану автоматично деактивуються.

### Перш ніж використовувати прилад для сушіння:

- Протріть барабан сушильної машини вологою ганчіркою.
- Запустіть програму тривалістю 1 годину з вологою білизною.

- i** На початку циклу сушіння (перші 3–5 хв) прилад може створювати дещо сильніший шум. Це пов'язане із звуком компресора. Це нормально для приладів із компресорами, наприклад холодильників і морозильників.

### 7.1 Незвичний запах

Прилад щільно запакований.

Після розпакування приладу можна відчути незвичний запах. Це нормально для нових приладів.

Прилад виготовлено з декількох різних типів матеріалу, які всі разом можуть видавати незвичний запах.

З часом, через декілька циклів сушіння, цей запах поступово зникне.

### 7.2 Шуми

- i** Під час циклу сушіння в різний час прилад може видавати різні звуки. Це абсолютно нормальні звуки при роботі приладу.

#### Працює компресор.

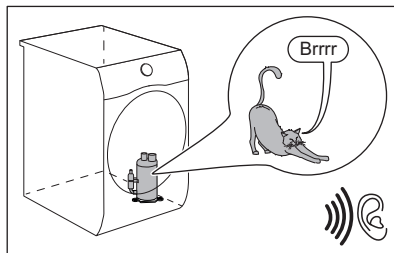

#### Обертається барабан.

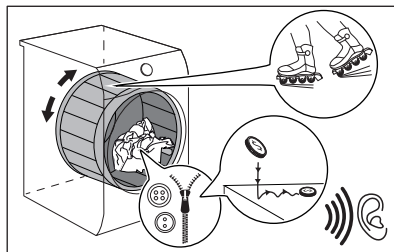

#### Працюють вентилятори.

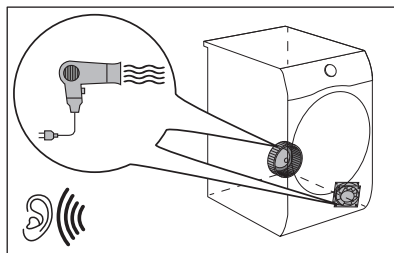

#### Працює насос та переміщується конденсат в резервуар.

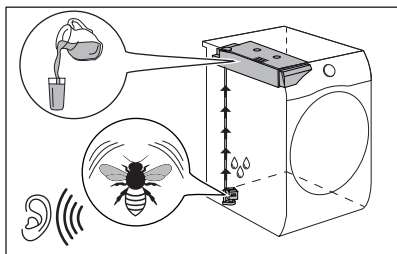

## 8. ЩОДЕННЕ КОРИСТУВАННЯ

### 8.1 Підготовка білизни



Дуже часто речі після циклу прання сплутуються та переплітаються разом. Ефективність сушіння заплутаних та перекручених речей знижується.

Для забезпечення належного повітряного потоку та рівномірного висихання рекомендується струшувати та завантажувати речі одна за одною в сушильну машину.

Для забезпечення належного процесу сушіння:

- Застібніть блискавки.
- Застібніть фіксатори на підковдрах.
- Не сушіть зав'язки або стрічки розв'язаними (наприклад, стрічки фартуха). Зв'яжіть їх, перш ніж запустити програму.
- Вийміть всі речі з кишень.
- Якщо виріб має внутрішній шар з бавовни, виверніть його навиворіт. Бавовняний шар має бути зверху.
- Завжди встановлюйте програму, яка підходить для типу білизни.
- Не кладіть речі темного кольору разом із світлими речами.
- Використовуйте належну програму для бавовни, светрів і трикотажних речей, щоб зменшити усадку.
- Не перевищуйте максимальний рівень завантаження, зазначений у розділі програм або показаний на дисплеї.
- Сушіть лише білизну, придатну для сушіння у машині. Звертайте увагу на етикетки на виробі.
- Не сушіть разом великі та малі речі. Малі речі можуть потрапити всередину великих виробів і залишитися вологими.
- Розтрушуйте великі речі перш, ніж помістити їх в сушильну машину. Це допоможе уникнути вологих місць всередині тканини після циклу сушіння.

Етикетка на тканині	Опис
	Білизна придатна для сушіння у машині.
	Білизна придатна для сушіння у машині за високої температури.
	Білизна придатна для сушіння у машині лише за низької температури.
	Білизна не придатна для сушіння у машині.

## 8.2 Завантаження білизни



### УВАГА

Переконайтесь, що білизна не затиснута між дверцятами приладу та гумовим ущільнювачем.

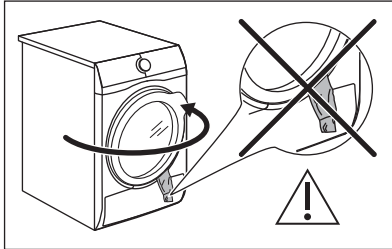

1. Повністю відчиніть дверцята приладу.
2. Завантажте речі одну за одну.
3. Закрийте дверцята приладу.

## 8.3 Увімкнення приладу

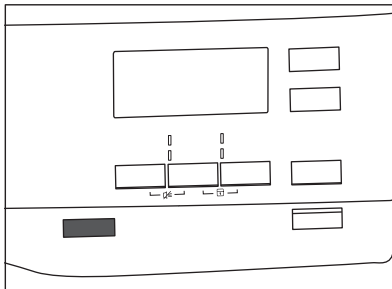



Для увімкнення приладу:

Натисніть кнопку  Увімк./Вимк.. Якщо прилад увімкнено, на дисплеї з'являються деякі індикатори.

## 8.4 Функція Автоматичне вимкнення

Для зменшення споживання енергії функція Автоматичне вимкнення автоматично вимикає прилад:

- якщо кнопку  Пуск/Пауза не натискали протягом 5 хвилин.
- через 5 хвилин після завершення циклу.

Натисніть кнопку  Увімк./Вимк., щоб увімкнути прилад.

Якщо прилад увімкнено, на дисплеї з'являються деякі індикатори.

## 8.5 Встановлення програми

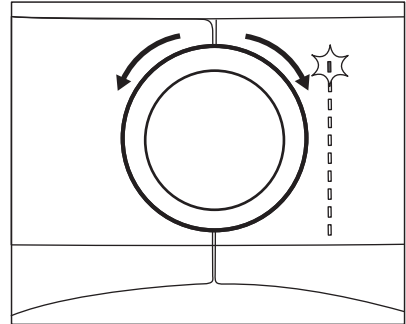

За допомогою перемикача програм встановіть програму. Приблизна тривалість програми з'являється на дисплеї.



Фактичний час сушіння буде залежати від типу завантаження (кількість і склад), кімнатної температури та вологості вашої білизни після фази віджимання.

## 8.6 Опції

Разом з програмою можна встановити 1 чи більше спеціальних опцій.

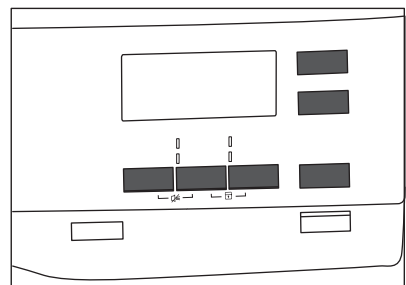

Щоб увімкнути або вимкнути опцію, торкніться відповідної кнопки або поєднання двох кнопок. Її символ з'являється на дисплеї або світиться індикатор над відповідною кнопкою.

## 8.7 Опція блокування від доступу дітей

Щоб діти не грались із приладом, можна встановити функцію блокування від доступу дітей. Опція блокування від доступу дітей блокує усі сенсорні кнопки та ручку перемикавання програм (ця опція не блокує кнопку **Увімк./Вимк.**).

Опцію блокування від доступу дітей можна активувати:

- до натиснення кнопки **▶||Пуск/Пауза** — прилад не можна буде увімкнути
- після натиснення кнопки **▶||Пуск/Пауза** — вимкнено можливість вибору програм та опцій.

### Активування опції блокування від доступу дітей:

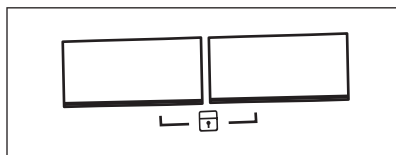

1. Увімкніть сушильну машину.
2. Виберіть одну з доступних програм.
3. Одночасно натисніть і утримуйте 2 кнопки.

На дисплеї з'являється символ .

4. Щоб деактивувати блокування від доступу дітей, знову натисніть вищезазначені кнопки та утримуйте їх, доки не згасне символ.

## 8.8 Запуск програми

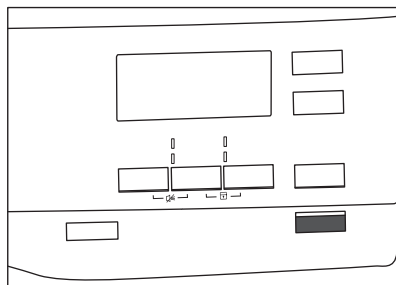

Щоб запустити програму:

Торкніться кнопки **▶||Пуск/Пауза**. Прилад розпочинає роботу і світлодіодний індикатор над кнопкою припиняє мигтіти і світиться постійно.



## 8.9 Зміна програми

Щоб змінити програму:

1. Натисніть кнопку **Увімк./Вимк.**, щоб вимкнути прилад.
2. Натисніть кнопку **Увімк./Вимк.** знову, щоб увімкнути прилад.
3. Встановіть нову програму.

## 8.10 Завершення програми

-  Очищуйте фільтр та зливайте воду з контейнеру для води після кожного циклу сушіння. (Див. розділ «ДОГЛЯД ТА ЧИСТКА».)

Якщо цикл сушіння завершено, на дисплеї з'являється символ . Якщо увімкнена опція  Звуковий сигнал, звуковий сигнал переривчасто лунатиме протягом однієї хвилини.



**i** Якщо ви не вимкнули прилад, починається фаза запобігання утворення складок (не активована з усіма програмами).

Символ , що миготить, свідчить про виконання фази запобігання утворення складок. Під час цієї фази білизну можна виймати.

Щоб вийняти білизну виконайте наступні дії:

1. Натисніть кнопку  Увімк./Вимк. і утримуйте її протягом двох секунд, щоб вимкнути прилад.

## 9. ПОРАДИ І РЕКОМЕНДАЦІЇ

### 9.1 Екологічні рекомендації

- Добре віджимайте білизну перед сушінням.
- Не перевищуйте обсяги завантаження, зазначені в розділі програм.
- Прочищайте фільтр після кожного циклу сушіння.
- Не використовуйте пом'якшувач під час прання білизни, якщо ви збираєтеся сушити її після цього у приладі. У сушильному барабані білизна пом'якшується автоматично.
- Воду з резервуару для води можна використовувати для прасування одягу. Спочатку слід відфільтрувати воду, щоб усунути залишки текстильних волокон (підходить простий фільтр для кави).
- Вентиляційні отвори внизу приладу повинні завжди бути відкритими.
- Переконайтеся в наявності належного повітряного потоку у місці, де буде встановлено прилад.



### 9.2 Регулювання рівня сушіння, встановленого за промовчанням

Щоб змінити рівень сухості, встановлений за промовчанням:

1. Увімкніть прилад.

2. Відчиніть дверцята пристрою.
  3. Вийміть білизну.
  4. Закрийте дверцята приладу.
- Можливі причини незадовільних результатів сушіння:

- Неправильні налаштування рівня сушіння за промовчанням. Див. розділ *Регулювання рівня сушіння, встановленого за промовчанням*
- Температура в приміщенні занадто висока або занадто низька. Оптимальна температура в приміщенні становить 18°-25°С.

2. Почекайте протягом 8 секунд.
3. Виберіть одну з доступних програм.
4. Одночасно натисніть і утримуйте кнопки  **Сухість** і  **Антизмінання**.







На дисплеї з'являється один із символів:

 - Максимальна сухість

 - Додаткова сухість

 - Стандартна сухість

5. Торкніться кнопки  **Пуск/Пауза** декілька разів, доки на дисплеї не відобразиться бажаний рівень сухості.

Рівень сухості	Символ на дисплеї
Максимальна сухість	 
Додаткова сухість	 
Стандартна сухість	 

6. Щоб зберегти у пам'яті налаштування, торкніться та утримуйте одночасно кнопки 

Сухість і  **Антизмінання**  
протягом приблизно 2 секунд.

### 9.3 Вимкнення індикатора контейнера

За промовчанням індикатор контейнера для води увімкнено. Він починає світитися в кінці циклу сушіння або під час циклу, якщо контейнер для води заповнений. Якщо встановлено комплект зливання, прилад автоматично зливає воду з контейнера і індикатор може бути вимкненим.

Щоб вимкнути індикатор:

1. Увімкніть прилад.
2. Почекайте протягом 8 секунд.

## 10. ДОГЛЯД ТА ЧИСТКА

### 10.1 Очищення фільтра

Після закінчення кожного циклу на дисплеї світиться символ  **Фільтр**, який повідомляє, що слід очистити фільтр.

 Фільтр збирає ворс під час циклу сушіння.



 Для отримання найкращих результатів сушіння регулярно очищуйте фільтр, забитий фільтр призводить до довшого циклу сушіння та підвищення споживання енергії. Очищуйте фільтр рукою, а у разі потреби, за допомогою пилососа.







#### УВАГА

Не використовуйте воду для очищення фільтра. Викидайте ворс у сміття (уникайте розсіювання пластикових волокон у водному середовищі).

1. Відчиніть дверцята. Потягніть фільтр вверх.

3. Виберіть одну з доступних програм.
4. Одночасно натисніть і утримуйте кнопки  **Антизмінання** і  **Сушіння за часом**.

Можлива одна з двох конфігурацій:

- індикатор Злийте конденсат:  увімкнено, якщо з'являється символ  — індикатор контейнера для води постійно **активований**
- індикатор Злийте конденсат:  вимкнено, якщо з'являється символ  — індикатор контейнера для води постійно **деактивований**

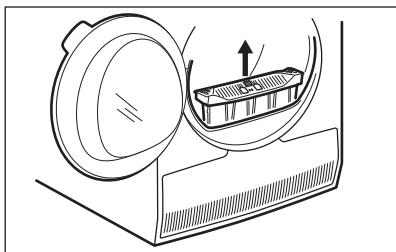

2. Натисніть на гачок, щоб відкрити фільтр.

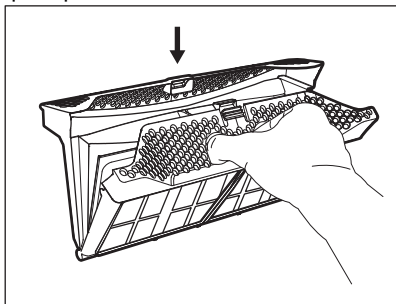

3. Зберіть рукою ворс з внутрішніх частин фільтра.

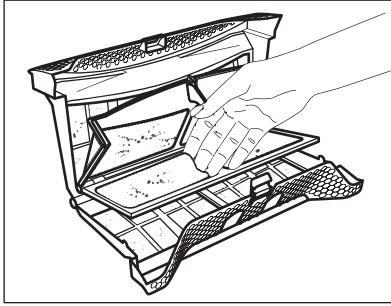

Викиньте ворс у сміття.

4. У разі потреби, очистьте фільтр за допомогою пилососа. Закрийте фільтр.
5. За необхідності видаліть ворс із гнізда фільтра та ущільнювача. Для цього можна використати пилосос. Вставте фільтр назад у гніздо фільтра.

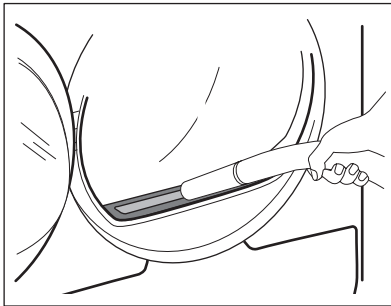

## 10.2 Спустошення контейнера для води

Зливайте воду з контейнера для конденсату після кожного циклу сушіння.

Якщо контейнер для конденсату повний, програма автоматично зупиняється. На дисплеї світяться символ . Злийте конденсат, і потрібно злити воду з контейнера.

Щоб злити воду з контейнера виконайте наступні дії.

1. Витягніть контейнер для води, утримуючи його в горизонтальному положенні.

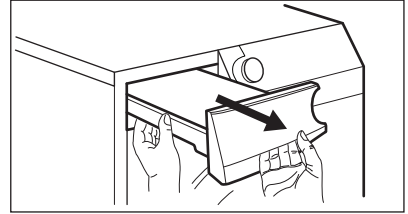

2. Висуньте пластикове з'єднання та злийте воду в раковину або в інший резервуар.

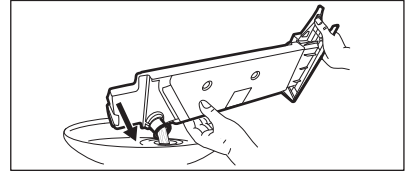

3. Вставте пластикове з'єднання назад і встановіть контейнер для води на місце.
4. Для продовження програми натисніть кнопку  Пуск/Пауза.

## 10.3 Очищення конденсатора

Якщо на дисплеї мигтить символ  *Конденсатор*, потрібно перевірити конденсатор та відділення конденсатора. Якщо він забруднився, очистіть його. Виконуйте таку перевірку не рідше одного разу на 6 місяців.



### ПОПЕРЕДЖЕННЯ!

Не торкайтеся металевої поверхні незахищеними руками. Існує ризик поранення. Одягайте захисні рукавиці. Очищайте обережно, щоб не пошкодити металеву поверхню.

Перевірка виконується наступним чином.

1. Відчиніть дверцята. Потягніть фільтр вверх.

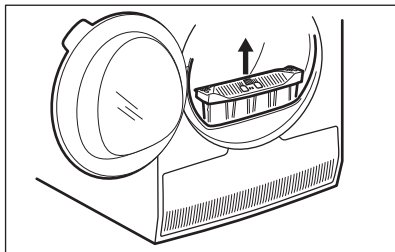

2. Відкрийте кришку конденсатора.

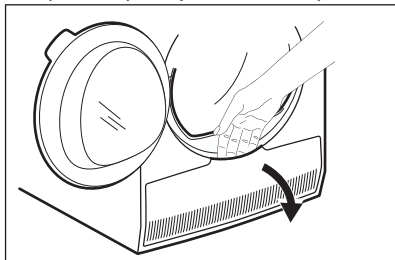

3. Поверніть важіль, щоб розблокувати кришку конденсатора.

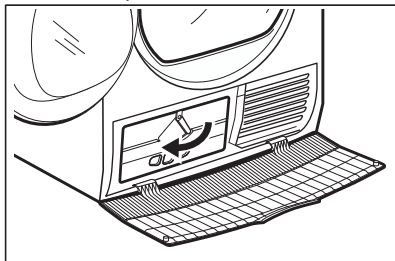

4. Опустіть вниз кришку конденсатора.

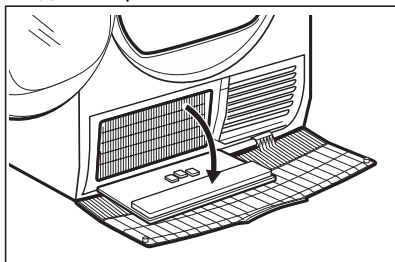

5. Якщо потрібно, приберіть ворс із конденсатора та його відділення. Це можна зробити за допомогою вологої ганчірки та/або пилососу з

насадкою-щіткою.

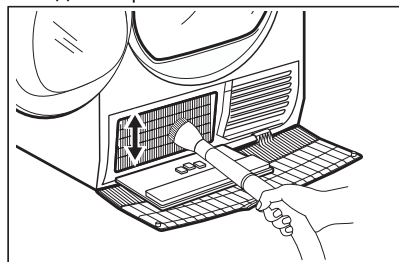

6. Закрийте кришку конденсатора.  
7. Повертайте важіль, доки він не зафіксується на місці.  
8. Встановіть фільтр на місце.

## 10.4 Очищення датчика вологості



### УВАГА

Небезпека пошкодження датчика вологості. Не використовуйте для чищення датчика абразивні матеріали або дротяну мочалку.

Для забезпечення найкращих результатів сушіння прилад обладнаний металевим датчиком вологості. Він розташований на внутрішній стороні дверцят.

З часом поверхня датчика може забруднитися, що погіршує результат сушіння.

Рекомендується чистити датчик принаймні 3-4 рази або якщо спостерігається погіршення результатів сушіння.

Для очищення можна використовувати жорсткішу сторону губки для миття посуду з невеликою кількістю оцту або засобу для миття посуду.

Щоб очистити датчик:

1. Відкрийте дверцята.
2. Очистіть поверхню датчика вологості, протираючи металеву поверхню декілька разів.

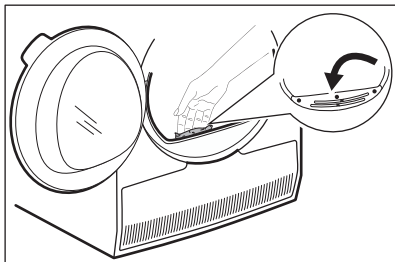

## 10.5 Чищення барабана



### ПОПЕРЕДЖЕННЯ!

Перш ніж чистити прилад, відключіть його від електромережі.

Для очищення внутрішньої поверхні барабана та його ребер використовуйте нейтральний миючий засіб. Протріть насухо помиті поверхні м'якою ганчіркою.



### УВАГА

Не використовуйте для чищення барабана абразивні матеріали або дротяну мочалку.

## 10.6 Очищення панелі керування та корпусу

Для очищення панелі керування і корпусу використовуйте нейтральний миючий засіб.

Для очищення використовуйте вологу ганчірку. Протріть насухо помиті поверхні м'якою ганчіркою.







### УВАГА

Не застосовуйте засоби для очищення меблів чи очищувальні засоби, які можуть спричинити корозію.

## 10.7 Очищення отворів для виходу повітря

Використовуйте пилосос для видалення пуху з отворів для виходу повітря.

# 11. УСУНЕННЯ ПРОБЛЕМ

Проблема <sup>1)</sup>	Можлива причина	Вирішення
Сушильний барабан не працює.	Сушильний барабан не підключений до електромережі.	Вставте вилку в розетку живлення. Перевірте запобіжник домашньої електропроводки (на електрощиті).
	Дверцята відкриті.	Зачиніть дверцята.
	Кнопка  Увімк./Вимк. не була натиснута.	Натисніть кнопку  Увімк./Вимк..
	Кнопка  Пуск/Пауза не була натиснута.	Торкніться кнопки  Пуск/Пауза.
	Прилад перебуває в режимі очікування.	Натисніть кнопку  Увімк./Вимк..

Проблема <sup>1)</sup>	Можлива причина	Вирішення
Результати сушіння незадовільні.	Неправильно вибрано програму.	Оберіть підходящу програму. <sup>2)</sup>
	Засмітився фільтр.	Прочистьте фільтр. <sup>3)</sup>
	»»»» Опцію Сухість було встановлено на  під праску. <sup>4)</sup>	Встановіть опцію»»»» Сухість на більш високий рівень.
	Завантажено занадто багато білизни.	Не перевищуйте максимальний обсяг завантаження.
	Отвори для виходу повітря забиті.	Очистіть отвори для повітряного потоку на дні приладу.
	Бруд на датчику вологості барабана.	Очистіть передню поверхню барабана.
	Рівень сухості не встановлено на бажаний рівень.	Налаштуйте рівень сухості. <sup>5)</sup>
	Засмітився конденсатор.	Очистіть конденсатор. <sup>3)</sup>
Дверцята приладу не зачиняються	Фільтр не зафіксовано у правильному положенні.	Правильно встановіть фільтр.
	Білізна застрягла між дверцятами та ущільнювачем.	Вивільніть речі, що застрягли, і закрийте дверцята.
Неможливо змінити програму або опцію.	Після початку циклу неможливо змінити програму або опцію.	Вимкніть сушильний барабан, а потім знову увімкніть. За необхідності змініть програму або опцію.
Неможливо вибрати опцію. Чути звуковий сигнал.	Опція, яку ви намагалися обрати, недоступна для обраної програми.	Вимкніть сушильний барабан, а потім знову увімкніть. За необхідності змініть програму або опцію.
Відсутнє освітлення в барабані	Перегоріла лампа освітлення барабана.	Зверніться до сервісного центру для заміни лампи освітлення барабана.
Неочікуваний час тривалості сушіння з'являється на дисплеї.	Тривалість сушіння розраховується відповідно до обсягу та вологості завантаженої білизни.	Це відбувається автоматично — прилад працює правильно.
Програма неактивна.	Контейнер для води повний.	Злийте воду з контейнера для води, натисніть кнопку  Пуск/Пауза. <sup>3)</sup>

Проблема <sup>1)</sup>	Можлива причина	Вирішення
Цикл сушіння занадто короткий.	Невеликий обсяг завантаженої білизни.	Оберіть програму із встановленням часу. Тривалість повинна відповідати завантаженню. Для сушіння одного виробу або невеликої кількості білизни рекомендується обирати короткий час сушіння.
	Білизна занадто суха.	Оберіть відповідну програму із зазначенням часу або програму з більш високим рівнем сухості (наприклад, ☀️ <i>дуже сухо</i> )
Цикл сушіння занадто довгий <sup>6)</sup>	Засмітився фільтр.	Прочистьте фільтр.
	Занадто великий обсяг завантаженої білизни.	Не перевищуйте максимальний обсяг завантаження.
	Білизна не була достатньо віджата.	Добре віджміть білизну в пральній машині.
	Занадто висока або занадто низька кімнатна температура (не є несправністю приладу).	Забезпечте кімнатну температуру від +5°C до +35°C. Оптимальна кімнатна температура для досягнення найкращих результатів сушіння становить 18°-25°C.

<sup>1)</sup> На дисплеї з'являється повідомлення про помилку (напр., **E51**): Вимкніть сушильний барабан, а потім знову увімкніть. Встановіть нову програму. Торкніться кнопки Пуск/Пауза. Якщо прилад не працює, зверніться до сервісного центру та вкажіть код помилки.

<sup>2)</sup> Дотримуйтесь опису програм — див. розділ ПРОГРАМИ.

<sup>3)</sup> Див. розділ «ДОГЛЯД ТА ЧИСТКА».

<sup>4)</sup> Лише сушильні машини з опцією Сухість.

<sup>5)</sup> Див. розділ «ПОРАДИ І РЕКОМЕНДАЦІЇ».

<sup>6)</sup> Примітка: Максимум через 5 годин цикл сушіння завершується автоматично.

## 11.1 Можливі причини незадовільних результатів сушіння:

- Засмітився фільтр. Забитий фільтр призводить до зниження ефективності сушіння.
- Отвори для виходу повітря забиті.
- Датчик вологості забруднений.
- Барабан забруднений.
- Неправильні налаштування рівня сушіння за промовчанням. Див. розділ *Регулювання рівня сушіння, встановленого за промовчанням*
- Температура в приміщенні занадто висока або занадто низька. Оптимальна температура в приміщенні становить 18°-25°C.

## 12. ТЕХНІЧНІ ДАНІ

Висота x Ширина x Глибина	850 x 596 x 638 мм (максимально 663 мм)
Макс. глибина з відкритими дверцятами	1108 мм
Макс. ширина з відкритими дверцятами	958 мм
Висота регулюється	850 мм (+15 мм — регулювання ніжок)
Об'єм барабана	118 л
Максимальне завантаження	<b>8,0</b> кг
Напруга	230 В
Частота	50 Гц
Рівень звукової потужності	66 дБ
Загальна потужність	900 Вт
Клас енергетичної ефективності	<b>A++</b>
Споживання електроенергії на стандартній програмі прання бавовни з повним завантаженням. <sup>1)</sup>	<b>1,99</b> кВт•год
Споживання електроенергії на стандартній програмі прання бавовни з частковим завантаженням. <sup>2)</sup>	<b>1,07</b> кВт•год
Річне споживання електроенергії <sup>3)</sup>	234,7 кВт•год
Споживання енергії в режимі «залишити увімкненим» <sup>4)</sup>	0,13 Вт
Споживання енергії у вимкненому стані <sup>4)</sup>	0,13 Вт
Тип використання	Побутові прилади
Допустима навколишня температура	від +5°C до +35°C
Рівень захисту від проникнення твердих часток і вологи, що забезпечується захисним кожухом, за винятком випадків, коли низьковольтне обладнання не має захисту від вологи	<b>IPX4</b>
Цей продукт містить фторовмісні парникові гази, які герметично запаковані	
Позначення газу	R134a
Вага	0,30 кг



Потенціал глобального потепління (GWP) 1430
---

- 1) Згідно з EN 61121. 8,0 кг бавовни, швидкість обертання 1000 об/хв.
- 2) Згідно з EN 61121. 4,0 кг бавовни, швидкість обертання 1000 об/хв.
- 3) Споживання електроенергії в кВт•год, виходячи зі 160 циклів сушіння стандартної програми для бавовни при повному й частковому завантаженні, і споживання в режимах зі зниженою потужністю. Фактичне споживання енергії на цикл залежатиме від характеру використання приладу (ПОЛОЖЕННЯ (ЄС) № 392/2012).
- 4) Згідно з EN 61121.

Інформація, наведена в таблиці вище, відповідає положенню Європейської комісії 392/2012, що впроваджує директиву 2009/125/ЄС.

## 13. АКСЕСУАРИ

### 13.1 Монтажний комплект

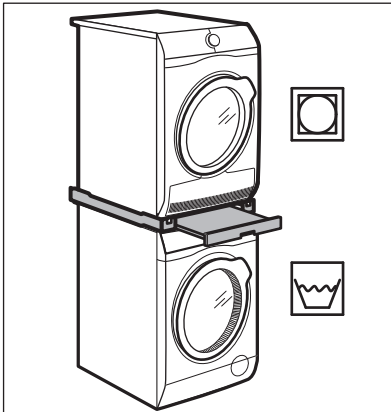

Назва аксесуару: SKP11GW, STA9GW

Для придбання звертайтеся до офіційного продавця.

Монтажний комплект можна використовувати лише з пральними та сушильними машинами, зазначеними в інформаційному листку, що додається. Див. інформаційний листок, що додається.

Уважно прочитайте інструкцію, що входить до комплекту аксесуарів.

### 13.2 Комплект для зливання

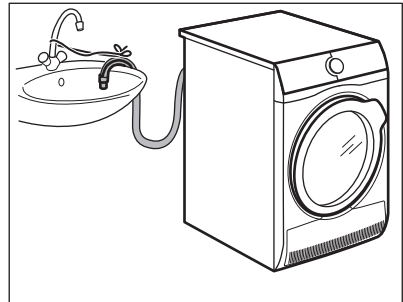

Назва аксесуару: DK11.

Можна придбати в авторизованого дилера (може постачатися разом із деякими моделями сушильних барабанів)

Для ретельного зливання конденсованої води в раковину, через сифон, водостік тощо. Після установки цього приладдя конденсована вода автоматично зливатиметься з резервуара для води. Резервуар для води повинен залишатися в приладі.

Встановлений шланг повинен знаходитися на висоті від 50 см до 100 см від рівня підлоги. Не допускається скручування шланга. Довжину шланга можна зменшити, якщо це необхідно.

Уважно прочитайте інструкцію, що входить до комплекту аксесуарів.

### 13.3 Підставка з висувним ящиком

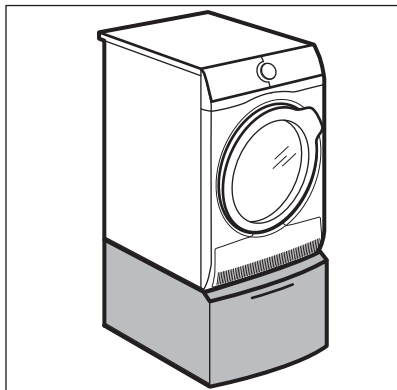

Назва аксесуару: PDSTP10, E6WHPED2.

Для придбання звертайтеся до офіційного продавця.

Для збільшення висоти приладу з метою полегшення завантаження та розвантаження білизни.

Висувний ящик можна використовувати для зберігання білизни, наприклад, рушників, засобів для чищення тощо.

Уважно прочитайте інструкцію, що входить до комплекту аксесуарів.

## 14. ЕКСПРЕС-ДОВІДНИКИ

### 14.1 Щоденне використання

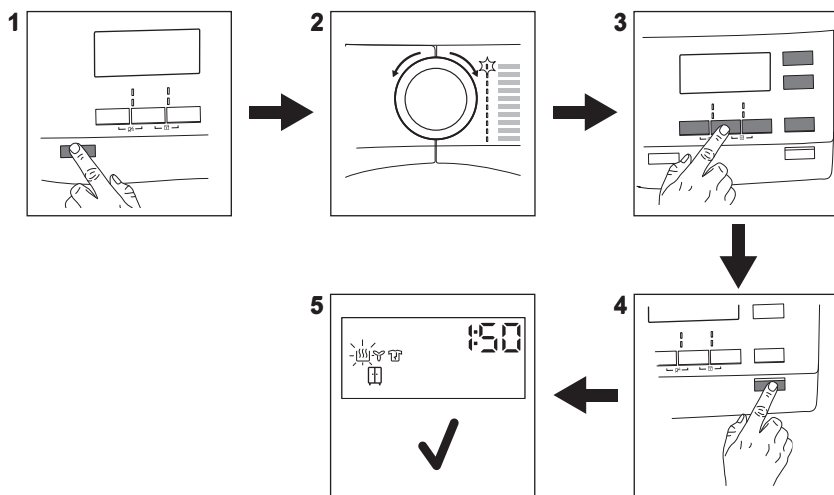

1. Натисніть кнопку **Увімк./Вимк.**, щоб увімкнути прилад.
2. За допомогою перемикача програм встановіть програму.
3. Щоб увімкнути або вимкнути опцію, торкніться відповідної кнопки або поєднання 2 кнопок.
4. Торкніться кнопки **Пуск/Пауза**.
5. Прилад починає роботу.

## 14.2 Очищення фільтра

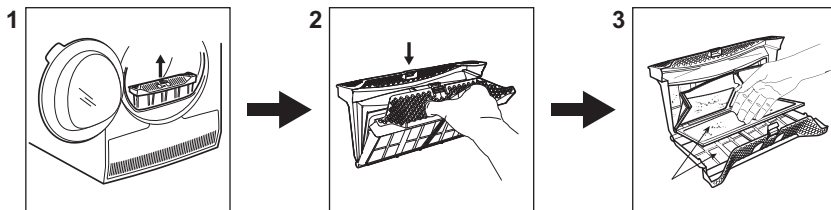





Після закінчення кожного циклу на дисплеї світиться символ  *Фільтр*, який повідомляє, що слід очистити фільтр.





1. Відчиніть дверцята. Потягніть фільтр уверх.

2. Натисніть на гачок, щоб відкрити фільтр.

3. Зберіть рукою ворс з внутрішніх частин фільтра. Викиньте ворс у сміття.

## 14.3 Програма

Програма	Завантаження <sup>1)</sup>	Властивості /Позначка тканини 
 Бавовна	8,0 кг	Бавовняні тканини.
 Синтетика	3,5 кг	Синтетика та змішані тканини.
 Змішане	3 кг	Вироби з бавовни та синтетики.
 Вовна 	1 кг	Вовняні тканини. Лагідне сушіння виробів з вовни, які можна прати вручну. Слід виныти речі відразу після закінчення програми.
 Шовк 	1 кг	Лагідне сушіння шовку, придатного для ручного прання.
 Легке прасування	1 кг (або 5 сорочок)	Тканини, що не змінюються та потребують мінімального прасування. Результати сушіння можуть відрізнитися в залежності від виду тканини. Струшуйте речі, перш ніж класти їх у прилад. Коли програма завершиться, одразу вийміть речі й повісьте їх на вішалку.
 Постільна білизна	3 кг	Постільна білизна, наприклад односпальні і двоспальні простирадла, наволочки для подушок і постільні покривала.

Програма	Завантаження <sup>1)</sup>	Властивості /Позначка тканини 
 Спортивний легкий одяг	2 кг	Спортивний одяг, вироби з тонких тканин, мікроволокна, поліестеру.
 Верхній одяг	2 кг	Верхній одяг, спецодяг, спортивний одяг, ворсистий одяг, куртки з водонепроникних і дихаючих тканин, вітровки зі змінною підстібною підкладкою з флісу або внутрішнім утепленням. Придатні до сушіння у сушильних машинах.
 Ковдра	3 кг	Односпальні або двоспальні ковдри та подушки (з пір'я, пуху або синтетичних наповнювачів).

<sup>1)</sup> Максимальна вага стосується сухих речей.

## 15. ІНФОРМАЦІЙНИЙ ЛИСТОК ВИРОБУ ВІДПОВІДНО ДО ПОЛОЖЕННЯ ЕС 1369/2017

Інформаційний листок виробу	
Торгова марка	AEG
Модель	T8DEE48S PNC916097869
Номінальне завантаження в кг	8,0
Вентильована або конденсаційна сушильна машина	Конденсатор
Клас енергоефективності	A++
Споживання енергії в кВт•год на рік, виходячи зі 160 циклів сушіння стандартної програми для бавовни при повному й частковому завантаженні, і споживання в режимах зі зниженою потужністю. Фактичне споживання енергії на цикл залежатиме від характеру використання приладу.	234,7
Автоматична або неавтоматична сушильна машина	Автоматично
Споживання енергії стандартної програми для бавовни при повному завантаженні в кВт•год	1,99
Споживання енергії стандартної програми для бавовни при частковому завантаженні в кВт•год	1,07
Споживання енергії в режимі «вимкнено» у Вт	0,13
Споживання енергії в режимі «залишити увімкненим» у Вт	0,13
Тривалість режиму «залишити увімкненим» у хвилинах	10

«Стандартна програма для бавовни», що використовується з повним та частковим завантаженням — це стандартна програма сушіння, якої стосується інформація на етикетці та довідковому аркуші технічних даних, ця програма придатна для сушіння бавовняних речей зі звичайним ступенем вологості та є найефективнішою програмою з точки зору енергоспоживання для бавовни.	
Зважений час виконання «стандартної програми для бавовни при повному і частковому завантаженні» у хвилинах	117
Час виконання «стандартної програми для бавовни при повному завантаженні» у хвилинах	154
Час виконання «стандартної програми для бавовни при частковому завантаженні» у хвилинах	89
Клас ефективності конденсації по шкалі від G (найнижча ефективність) до A (найвища ефективність)	B
Середня ефективність конденсації стандартної програми для бавовни при повному завантаженні у відсотках	82
Середня ефективність конденсації стандартної програми для бавовни при частковому завантаженні у відсотках	82
Зважена ефективність конденсації для «стандартної програми для бавовни при повному і частковому завантаженні»	82
Рівень звукової потужності в дБ	66
Вбудований прилад Т/Н	Ні

Інформація, наведена в таблиці вище, відповідає положенню Європейської комісії 392/2012, що впроваджує директиву 2009/125/ЕС.

## 16. ОХОРОНА ДОВКІЛЛЯ

Здавайте на повторну переробку матеріали, позначені відповідним символом . Викидайте упаковку у відповідні контейнери для вторинної сировини. Допоможіть захистити навколишнє середовище та здоров'я інших людей і забезпечити вторинну переробку електричних і електронних

приладів. Не викидайте прилади, позначені відповідним символом , разом з іншим домашнім сміттям. Поверніть продукт до заводу із вторинної переробки у вашій місцевості або зверніться до місцевих муніципальних органів влади.





[www.aeg.com/shop](http://www.aeg.com/shop)



136944113-A-232020



**AEG**