

Інструкція
АІМА МІАО



Дякуємо, що вибрали наш продукт.

Зміст

1. Примітки щодо безпеки	02
2. Передмова	03
3. Інструкція щодо використання.....	04
4. Батарея	10
5. Перевірка та ремонт	13
6. Обслуговування	15
7. Кермо та сідло	18
8. Аналіз помилок.....	19
9. Структурна діаграма скутеру.....	20
10. Схематична діаграма	21
11. Гарантія	22

1. Примітки щодо безпеки водіння

1. Будь ласка, не користуйтеся електричним скутером, поки уважно не прочитаєте посібник користувача. Не позичайте свій скутер тому, хто не знає, як ним керувати.
2. Для власної безпеки та громадського порядку, будь ласка, керуйте обережно та дотримуйтесь правил дорожнього руху. Максимальна швидкість не повинна перевищувати 15 км / год під час руху на дорозі.
3. Під час їзди потрібен шолом та інші захисні аксесуари.
4. Будь ласка, сповільнюйтесь, коли йде дощ чи сніг або ситуація на дорозі погана. У разі слизьких доріг, обережно гальмуйте.
5. Будь ласка, уникайте їзди через глибоку воду в дощові дні. Це може призвести до короткого замикання та пошкодження скутера, якщо вода потрапить до двигуна, контролера чи будь-якої з електричних частин. {Не забудьте вимкнути двигун після їзди по глибокій воді, і не запускайте його, поки він не буде сухим.}
6. Щоб уникнути аварії на бокових поворотах, "будь-ласка, складіть бокову підставку та перевірте систему злому перед їздою.
7. Жоден предмет не повинен бути повішений на руль під час їзди.
8. У разі нещасного випадку, не кладіть предмети з бавовняної пряжі біля мотора і не набивайте занадто багато речей у багажник шолома.

Будь ласка, дотримуйтесь правил дорожнього руху

Для вашої особистої безпеки їздити наступним згаданим людям заборонено:

людям з відхиленнями психічного здоров'я, глухим особам, неповнолітнім віком до 16 років, інвалідам, які не здатні керувати скутером.

2. Передмова

Шановний користувач АІМА,

Дякуємо вам за вибір продукту АІМА, ми вдячні за вашу підтримку та вітаємо вас.

Цей посібник ознайомить вас зі структурою скутеру АІМА, функцією запчастин, пунктами, які потребують уваги та способом технічного обслуговування. Щоб легко керувати та забезпечувати безпеку водіння, уважно прочитайте цей посібник користувача.

Якщо у вас є запитання чи проблеми, не соромтеся зв'язатися з нашою службою підтримки Цитрус, ми будемо раді допомогти вам. У разі необхідності ремонту або закупки будь-яких запчастин на продукцію АІМА можете звертатися в будь-який Сервісний Центр Цитрусу.

Зовнішній вигляд транспортного засобу, конфігурації та кольори цього посібника користувача є лише для ознайомлення.

3. Інструкція щодо використання

Дисплей

На рулі ви знайдете дисплей, на якому відображається статус зарядки.

Для забезпечення довшого терміну служби акумулятора, коли він вказує на червону зону або блимає (близько 30% ємності залишилось), будь ласка, зарядіть його.

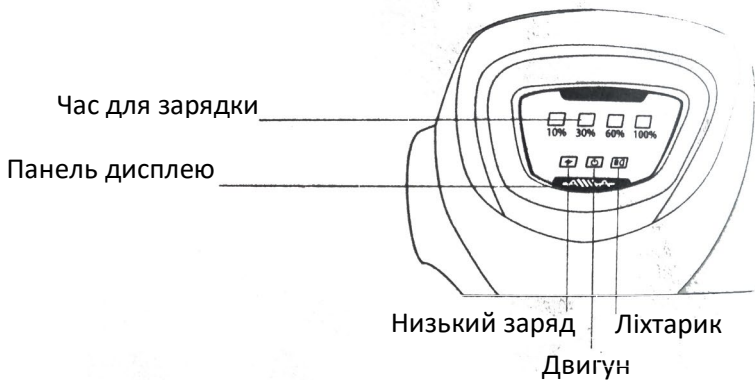

Замок запалювання – Блокування керма.

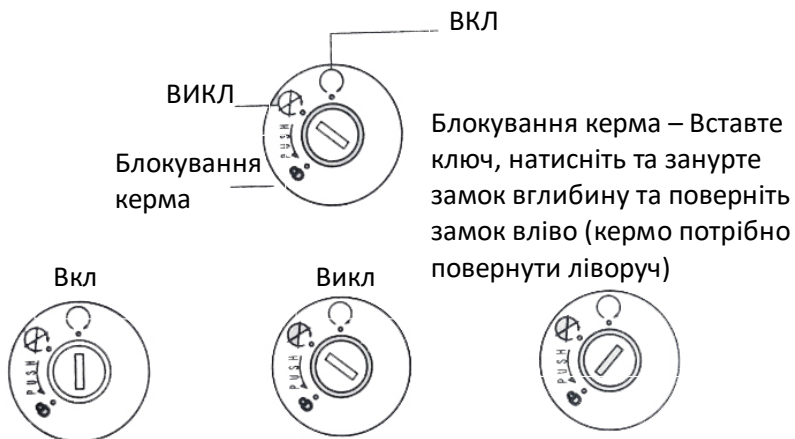

Замок запалювання – Вмикання скутеру

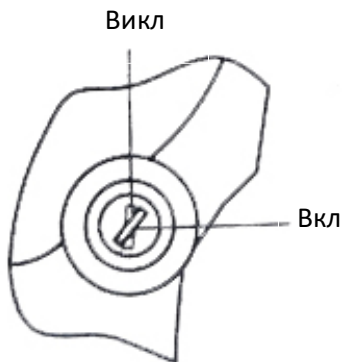

Метод старту

У різних моделей може бути різний режим запуску

Режим 1

Крок 1: Вставте ключ у блокування двигуна.

Крок 2: Поверніть ключ за годинниковою стрілкою.

Крок 3: Увімкнено

Навпаки, робота проти годинникової стрілки - це вимкнення двигуна.

Режим 2

Крок 1: Натисніть кнопку START на пульті Двічі двічі.

Крок 2: Поверніть ключ за годинниковою стрілкою.

Крок 3: Ебіке працює

Навпаки, робота проти годинникової стрілки - це вимкнення двигуна.

Режим 3

Крок 1: Натисніть кнопку UNLOCK на пульті дистанційного керування.

Крок 2: Вставте ключ у блокування живлення та поверніть його до правильної позначки на 0.

Крок 3: Натисніть кнопку СТАРТ на скутері, і він перейде до стану роботи.



Дистанційний пульт

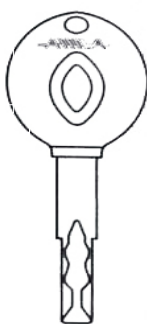

Ключ



Кнопка запуску

Перемикачі лівої ручки керма

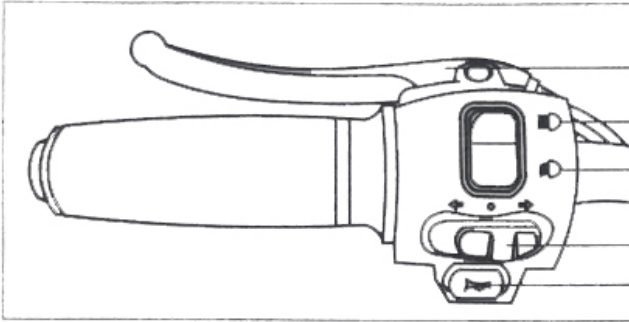

Задня ручка гальм

Дальнє світло

Ближнє світло

Поворотні сигнали

Сигнал

Дальнє/Ближнє світло:

Верхня/Нижня кнопка

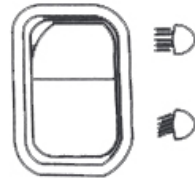

Поворотні сигнали:

Один поштовх вліво - для повороту

ліворуч ліворуч;

*Один поштовх праворуч - для увімкнення
правого світла;*

Верніть у середнє положення для вимкнення поворотів.

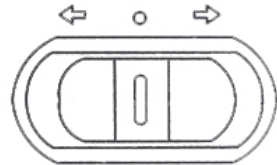

Горн:

*Звучить лише після натискання кнопки, коли
двигун увімкнено.*



Перемикачі правої ручки керма

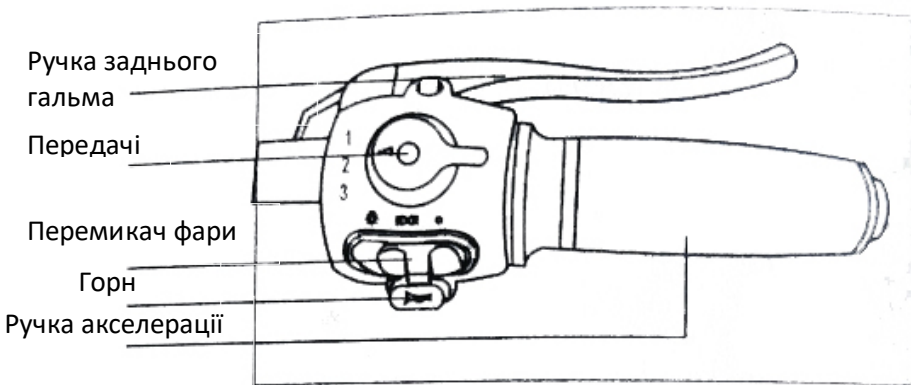

Регулювання швидкості:

Регулювання швидкості: Для моделей з функцією регулювання швидкості, як і нижче, є цілих три швидкості.

Низька швидкість



Середня швидкість



Макс. швидкість



Перемикач фар:

Одне натискання вліво - для ввімкнення світла (габарити), два натискання вліво - для включення фари, одне натискання вправо - для вимкнення фари, ще одне натискання вправо - відключення світла (габаритів)

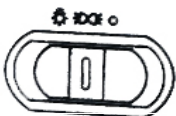

Габарити

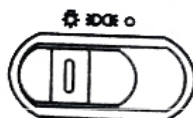

Фари умімкнено



Світло вимкнено

Використання гальм

Коли вам потрібно знизити швидкість, або зупинитись, натисніть на одну з ручок гальм на кермі.

Відпустіть ручку гальм, коли вам потрібно розпочати рух. Прокрутіть ручку акселерації на кермі.

Коли сила натискання ручок гальм занадто велика, та ви бачите, що скутер починає шліфувати – послабте натиск гальм, щоб колеса почали обертатися, та це не призвело до аварійної ситуації. Коли гальма працюють, двигун не реагуватиме на ручку акселерації.

На слизьких дорогах, будь ласка, не натискайте на гальма занадто сильно для запобігання аварійних ситуацій. Недосвідченому водію властиво використовувати лише заднє гальмо, що не є правильним, оскільки це прискорює зношення гальма та збільшує довжину гальмування.

Користуватися лише переднім гальмом небезпечно, це може призвести до ковзання шини або втрати контролю.

Будьте обережні, завжди гальмуйте повільно і обережно, коли ви на мокрій, гладкій або кривій поверхні тощо.

Дуже небезпечно різко гальмувати!

Інструкція по функції «Круїз»

Для моделей з функцією круїзу утримуйте кнопку круїзу протягом 3 - 5 секунд, щоб перейти до автоматичної їзди після стабілізації швидкості.

БАТАРЕЯ

Два способи заряджання

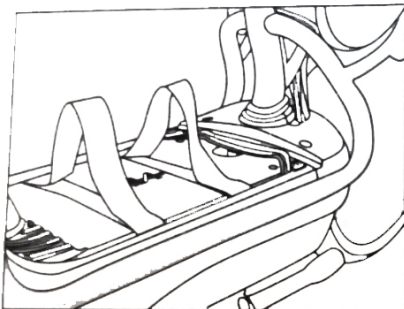

Заряджайте з'ємний акумулятор

Крок 1. Поставте зарядний пристрій.

Крок 2. Вставте порт зарядного пристрою в роз'єм скутеру.

Крок 3: Вставте вилку зарядного пристрою в стандартну розетку 220В.

Примітка:

Не заряджайте, коли акумулятор перевернуто вгору, бо це сильно вплине на термін служби акумулятора.

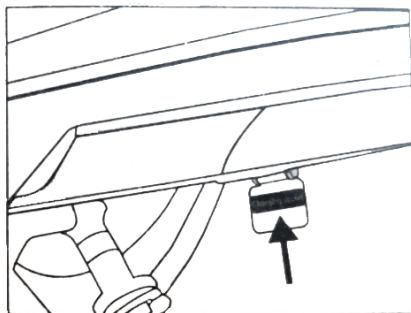

Заряджайте акумулятор безпосередньо на скутері

Крок 1: Вимкніть двигун і вийміть ключ.

Крок 2: Відкрийте кришку зарядного пристрою на скутері

Крок 3: Поставте скутер на підніжку.

Крок 4: Вставте порт зарядного пристрою в роз'єм.

Крок 5: Вставте вилку зарядного пристрою в стандартну розетку 220В.

Час заряджання

Для Зарядки

Він знаходиться в стані зарядки, коли індикатор загоряється червоним.

Він повністю заряджений, коли індикатор стане зеленим!

Для Батарей

Повний час зарядки становить приблизно від 2 до 8 годин, залежно від залишкової ємності акумулятора.

Будь ласка, припиніть заряджання, коли акумулятор повністю заряджено.

Зарядка понаднормово категорично заборонена, особливо за 14 годин.

Правильна зарядка забезпечує правильну роботу акумулятора.

УВАГА!

1. Зарядка більше 14 годин. - НІ
2. Зарядка іншим зарядним пристроєм, не оригінальне зарядне обладнання АІМА.- НІ
3. Підключення інших двигунів до велосипеда. НІ
4. Розрядження зовнішнім електричним обладнанням. НІ
5. Дотик до електричного зарядного отвору, НІ

Примітка

Щоб запобігти від неправильної експлуатації та пошкодження джерела живлення або електричних компонентів, потрібно встановити обмежувальний струм компонент біля устя зарядки. Якщо користувачі не дотримуються інструкції, запобіжний елемент може згоріти і призвести до короткого замикання під час зарядки.

Примітки по зарядці

1. Вимкніть скутер, коли закінчите їздити.
 2. Захистіть отвори для зарядки від води та будь-яких інших провідників.
 3. Дотримуйтесь інструкцій із заряджання та використовуйте лише оригінальний зарядний пристрій AIMA.
 - 4 Зверніть увагу, що напруга зарядного пристрою має відповідати місцевій напрузі.
 5. Не розбирайте зарядний пристрій і не ремонтуйте його частини самостійно.
 6. Оригінальний зарядний пристрій AIMA призначений для використання в приміщенні, будь ласка, використовуйте його в сухому та добре провітрюваному середовищі. Будь ласка, тримайте зарядний пристрій у недоступному для дітей та домашніх тварин місці.
- Будь ласка, не ставте зарядний пристрій у багажник під сидіння та задню коробку під час заряджання.

Не використовуйте зарядний пристрій у таких умовах:

- ◆ ***задимленому середовищі***
- ◆ ***під палючим сонцем***
- ◆ ***запиленим середовищі***
- ◆ ***вогні чи полум'ї***
- ◆ ***високій температурі***
- ◆ ***воді чи будь-якій іншій рідині***

7. Не носіть зарядний пристрій у скутері під час їзди.
8. Під час зарядки спочатку підключіть акумулятор, а потім підключіться до розетки. Коли акумулятор повністю заряджений, спочатку вийміть вилку з розетки, а потім від'єднайте акумулятор.

9. Під час зарядки, якщо зарядний пристрій перегріто або є проблеми, негайно від'єднайте штепсельну вилку та зверніться за консультацією до торгового чи сервісного центру Цитруса

10. Коли загорається зелений діод, акумулятор повністю заряджено. Будь-ласка, відключіть зарядний пристрій, коли світиться зелене світло.

Перевірка та ремонт

Щоб отримати безпечний та комфортний досвід їзди, а також продовжити термін служби свого скутеру, будь ласка, регулярно перевіряйте та обслуговуйте його. Зверніть увагу на безпеку, виконуючи перевірочні роботи. Перш ніж перевірити, виберіть просторе та рівне місце та припаркуйте скутер із встановленням бічної підставки.

/ Огляд ручки

Перевірте деталі, що обертаються, і деталі повороту, щоб переконатися, що не виникає проблем із стиранням або заблокованістю. Рекомендується регулярна перевірка запчастин, і, будь ласка, додавайте мастила кожні 60 днів.

/ Огляд гальм

Перевіряйте гальмівну систему кожні 60 днів. Перевірте, гальмо у справному стані, якщо ні, зробіть регулювання вчасно. Якщо гальма розслабилися, витягніть тросик гальма і зафіксуйте гвинт. Якщо гальмівна колодка стане тонкою, замініть новий. Рекомендується регулярна перевірка роботи, і, будь ласка, виконуйте налагоджувальні роботи кожні 60 днів.

/ Робота гальм

Їдьте з меншою швидкістю по сухій та рівній дорозі та гальмуйте переднім та заднім гальмом окремо, щоб перевірити дію гальм. Міцно тримайте переднє / заднє гальмо, якщо ефект не такий, як

був раніше, відрегулюйте гальмівну систему. Коли йде дощ чи сніг, будь ласка, максимально збільшуйте довжину гальмування.

/ Догляд за шинами

Перевірте та відремонтуйте шини з такими згаданими пунктами: Коли шини зношуються, пробиваються або з неналежним тиском повітря, будь ласка, вирішіть це перед їздою. Рекомендується регулярна перевірка.

/ Огляд вилки

Поверніть руль вліво і вправо, щоб переконатися у відсутності ненормальних звуків або інших ситуацій, переконайтесь, що на передній вилці немає пошкоджень перед їздою. Рекомендується регулярна перевірка робіт.

Інспекція ефективності

Переконайтесь, що на осі колеса перед їздою немає прогину, перекосів або пошкоджень. Рекомендується регулярна перевірка робіт, і, будь ласка, виконуйте роботи з регулювання кожні 60 днів.

Примітка:

У разі нерозв'язних проблем зверніться за допомогою до Сервісного Центру компанії Цитрус.

Технічне обслуговування

Відповідний цикл мастила

№	Запчастини	Інтервал змащення (місяць)	Рекомендована Олія
1	З'єднання передньої вилки	12	мастило (комплексна мастило)
2	Вісь колеса	12	мастило (комплексна мастило)
3	Середня вісь	12	мастило (комплексна мастило)
4	Вал педалі	12	мастило (комплексна мастило)
5	Ланцюгове колесо	12	машинне мастило
6	Ланцюг	1 week	мастильна олія
7	Всередині маховика	1	мастильна олія
8	Рівень гальм	1	мастильна олія

УВАГА!

Зони гальмування не допускаються до змащування.

Зберігайте фарбову плівку та нанесення від забруднення маслом

Технічне обслуговування акумулятора

1. Повністю зарядіть акумулятор для першого використання.
2. Як тільки акумулятор розрядиться, повністю зарядіть його.
3. Не перезаряджайте та не розряджайте акумулятор.
4. Зберігайте акумулятор від полум'я, тепла та впливу сонця.
5. Розрядіть акумулятор повністю раз на місяць.

Поради:

Проїжджайте на великій відстані до тих пір, поки індикатор низької напруги не засвідчить вичерпання живлення або пристрій захисту від перенапруги не почне працювати, а потім вимкніть живлення та зробіть повний заряд.

6. Вийміть акумулятор зі скутера та тримайте його. І не забудьте зарядити вийнятий акумулятор за 20-30 днів.

Акумулятор є ключовою частиною скутера, його слід правильно використовувати та зберігати. Якщо це можливо, користувачі можуть зарядитись відразу після закінчення їзди.

Будь ласка, заряджайте акумулятор, якщо дальність їзди перевищує 20 км щодня.

Технічне обслуговування контролера

Регулярно перевіряйте контролер на його напругу, захист від струму, гальмівну систему, а також роз'єми протягом 3 місяців. Не потрібно проводити спеціальне технічне обслуговування для щоденного користування.

Не розбирайте контролер. Не дайте контролеру потрапити через воду. Щоб уникнути несправностей, спричинених коротким замиканням, переконайтеся, що ви не користуєтесь скутером, коли контролер пошкоджено вологою.

Будь ласка, використовуйте оригінальний контролер AIMA. Міняти контролер і внутрішній ланцюг випадковим чином заборонено.

Технічне обслуговування двигуна

Потрібні регулярні роботи з перевірки, принаймні кожні 3 місяці. Не потрібно проводити спеціального обслуговування для щоденного використання. Якщо є ослаблені гайки, будь ласка, затягуйте гвинти з моментом 4.0 нм.

Не дайте валу двигуна потрапити через воду.

Двигун не повинен змушувати працювати в умовах перевантаження.

Запустіть його після зняття опору або зменшення навантаження.

Щоб уникнути залив мотору, очищення двигуна під високим тиском не допускається для поточного обслуговування.

Налаштування керма та сідла

1. Відсутність захисного кабелю при регулюванні висоти рульового колеса. Переконайтесь, що крутний момент закрутки штифта, а також кріпильний болт штока та ручки не менше 18 нм

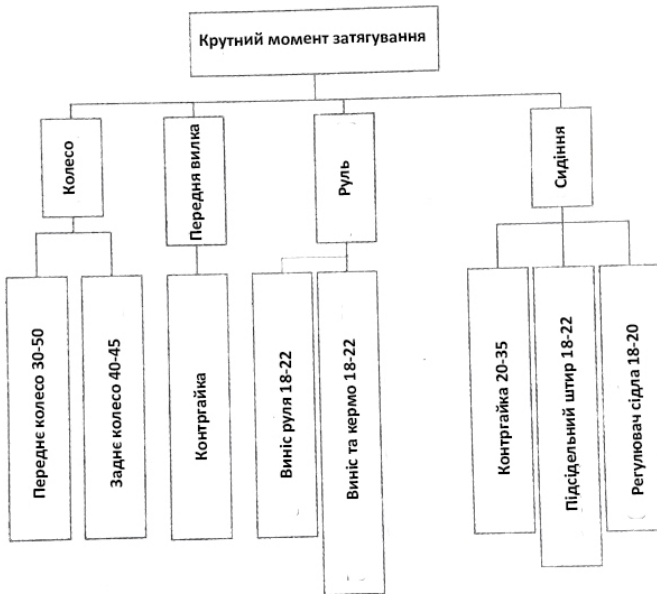

2. Під час регулювання висоти сідла немає захисного кабелю. Переконайтесь, що крутний момент затяжної гайки сідла, а також затискний болт не менше 18 нм.

Аналіз помилок

Помилка	Причини	Рішення
Немає відображення на спідометрі та з відмовою в регулюванні швидкості.	1 Коротке замикання, що продуває запобіжник / вимикач. 2 Поганий контакт з'єднувачів. 3 Пошкодження блокування живлення та поганий контакт роз'ємів.	1 Замініть запобіжник / повітряний вимикач. 2 Замініть плюс батарею або розетку. 3 Замініть блокування живлення або роз'єми.
Нормальний дисплей на спідометрі, але з відмовою в регулюванні швидкості,	1 Напруга акумулятора низька. 2 Ручка акселерації розхитується або пошкоджується. 3 Важіль гальмування не працює. 4 Помилки контролера або двигуна.	1 Повністю зарядіть акумулятор. 2 Замініть рукоятку акселератора. Закріпіть ручку акселерації. 3 Замініть важіль гальмування. 4 Відремонтуйте чи замініть контролер або двигун.
Короткий діапазон відстані після повного зміни	1 Не повний заряд. 2 Спущені шини чи ні 3 Складна дорога, сильний вітер, часте гальмування або перевантаження. 4 Старіння акумулятора або пошкоджена батарея. 5 Гальма розхитаються чи ні 6 Частини трансмісії потребують масла чи ні.	1 Повністю зарядіть акумулятор або 2 Перевірте, чи штепсельна розетка погано контактує. 3 Тримайте шини надутими. 4 Скоротіть час гальмування, час перезавантаження та вантажопідйомність 5 Підтримуйте або замініть акумулятор. 6 Відрегулюйте стан гальмування. Змастити деталі трансмісії.

Структурна діаграма

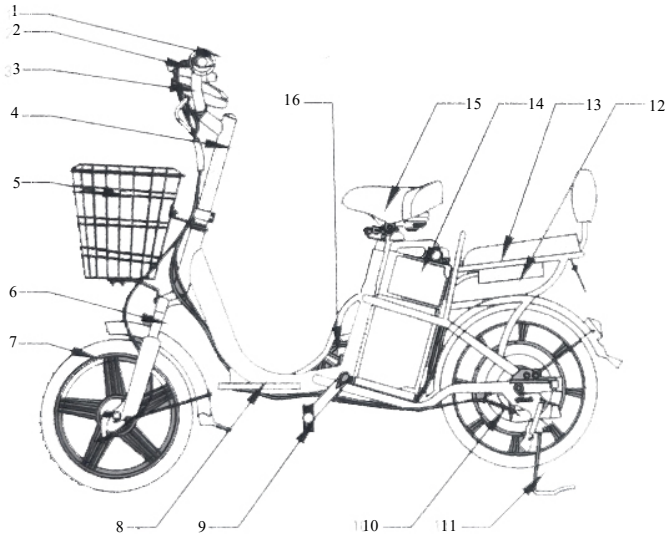

1. Ручка акселератора
2. Ручка гальм
3. Переднє світло
4. Кермо
5. Корзинка
6. Передня вилка
7. Колесо
8. Платформа педалі
9. Педалі
10. Двигун
11. Підніжка
12. Контролер
13. Заднє сидіння
14. Батарея
15. Сидіння
16. Захист ланцюгу

Схематична Діаграма

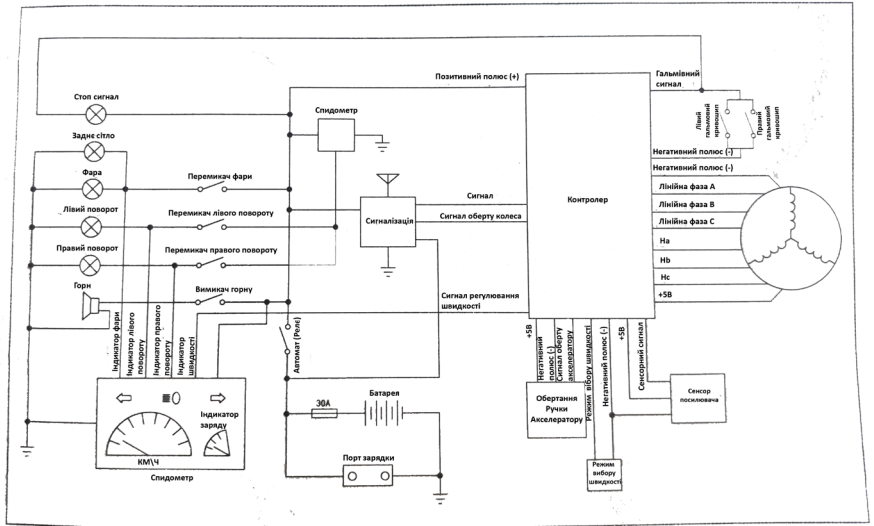

Гарантія

Будь ласка, зберігайте Гарантійний талон та документи, які підтверджують купівлю виробу (наприклад чек) для забезпечення вимог обмеженої гарантії.

Обмежена Гарантія:

Гарантійний термін виробу становить 1 рік. Цей термін не розповсюджується на батарею та витратні матеріали. Гарантійний термін батареї становить 6. у Шини та камери виробу відносяться до витратних матеріалів, гарантійний термін для яких становить 1 місяць.

Впродовж дії гарантійного терміну клієнту рекомендується кожні 6 місяців проводити технічне обслуговування пристрою у сервісному центрі.

*Технічне обслуговування не є гарантійним ремонтом. Надання технічного обслуговування є платною послугою. Причини, з яких може бути

відмовлено у гарантійному сервісі:

- Несправність, яка виникла через неправильне використання.
- Несправність, яка виникла через доробки, розбирання та ремонт виробу неавторизованими особами.
- Випадкові пошкодження або несправності, які виникли через недотримання умов зберігання.
- Не відповідність інформації на документі, що підтверджує придбання/ гарантійному талоні з параметрами продукту.
- Значне пошкодження поверхонь виробу.
- Розбирання виробу, не передбачене цим Керівництвом з експлуатації.
- Пошкодження або несправності, які викликані довгими поїздками під дощем або по калюжам.
- Потраплянням води, в тому числі дощової та снігу та/або будь-якої іншої рідини;

-Екстремальними умовами навколишнього середовища (в тому числі експлуатування пристрою під час дощів (злив) та снігопадів;

