

LIBERTY

Інструкція з експлуатації





ПОСУДОМИЙНА МАШИНА

Модель: DIM 663

КОРОТКИЙ ПУТІВНИК

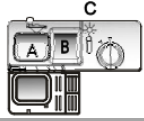
Для кращої експлуатації приладом користуйтеся вказівками, зазначеними нижче

Увімкніть прилад	Відкрийте дверцята, натисніть кнопку Вкл/Викл (On/Off), щоб увімкнути прилад	
Налийте миючий засіб	<p>Резервуар А Для кожного циклу миття</p> <p>Резервуар В Лише для програм з попереднім замочуванням (Слідуйте інструкціям)</p>	
Перевірте рівень ополіскувача	Механічний індикатор С Електричний індикатор на панелі керування (якщо передбачено)	
Перевірте рівень солі	<p>(Лише для моделей з пом'якшувачем води). Електричний індикатор на панелі керування (якщо передбачено) Якщо на панелі керування немає світлового індикатора солі (в деяких моделях), ви можете визначити самі, коли наповнюєте резервуар для солі</p>	
Завантажте кошики	Видаліть з тарілок якомога більше залишків їжі. Каструлі з розм'якшими залишками прогорілої їжі завантажте у кошик. Дотримуйтеся інструкцій завантаження посуду у посудомийну машину	
Виберіть програму	Натискайте кнопку Програми (Program), доки вибрана вами програма не засвітиться.	
Запустіть роботу машини	Відкрутіть кран, закривши двері. Машина розпочне роботу через 10 секунд.	
Зміна програми	<ol style="list-style-type: none"> Процес миття можна змінювати, якщо пройшло дуже мало часу. В іншому випадку миючий засіб уже потрапив у машину і змішався з водою. Тому необхідно наповнити резервуар для миючого засобу знову. Натисніть кнопку Програми (Program) протягом 3 секунд, щоб відмінити діючу програму. Оберіть нову програму. Запустіть посудомийну машину знову. 	
Не завантажили увесь посуд	<ol style="list-style-type: none"> Злегка відкрийте двері, щоб зупинити роботу посудомийної машини. Після того як лопаті розпилювача зупиняться, відкрийте двері повністю. Завантажте посуд, який забули. Закрийте двері, машина розпочне роботу через 10 секунд. 	<p>ПОПЕРЕДЖЕННЯ! Відкривайте двері обережно. Коли двері відкриті, виходить гаряче</p>
Якщо прилад протягом тривалого часу не використовувався	Якщо прилад виключився під час процесу миття, перед тим як увімкнути його знову виберіть режим миття повторно та запустіть машину тоді, коли напруга в мережі живлення відновилась.	
Вимкніть прилад	Коли процес миття завершився звуковий індикатор подасть сигнал 8 раз, потім зупиниться. Вимкніть прилад за допомогою кнопки Вкл/Викл (On/Off)	



ПРОЧИТАЙТЕ ІНСТРУКЦІЮ

Цей прилад призначений для використання в побутових і подібних до них умовах, таких як:

- кухонні відділи у магазинах, офісах та ін. робочих середовищах;
 - фермерські будиночки;
 - для клієнтів у готелях, мотелях та інших закладах для проживання;
 - закладів, де можна поснідати і відпочити.
- ◆ Перед початком використання посудомийної машини прочитайте уважно інструкцію з експлуатації, це допоможе вам полегшити використання та догляд за приладом.
 - ◆ Зберігайте цю інструкцію для подальшого застосування.

Ця інструкція включає розділи щодо техніки безпеки, установки приладу, використання і рекомендації щодо усунення несправностей.

Перед тим як звернутися до сервісної служби:



- ◆ Перегляньте розділ «Усунення несправностей». Вказані там рекомендації допоможуть вирішити багато проблем самостійно.
- ◆ Якщо ви не можете вирішити проблему самостійно, зверніться за допомогою до працівників сервісної служби.

Примітка



Виробник, дотримуючись усіх вимог та специфікацій щодо виробництва товару, можуть модифікувати продукт без попереднього повідомлення.

ЗМІСТ

1. Інформація про безпеку	5
2. Будова посудомийної машини	7
– Зовнішній вигляд	7
– Панель управління	7
3. Налаштування посудомийної машини	9
– Підготовка до використання	9
– А. Пом’якшувач води	9
– В. Поповнення солі	10
– С. Наповнення дозатора ополіскувача	11
– D. Миючий засіб	13
4. Завантаження посуду в посудомийну машину	16
– Рекомендації щодо посуду, придатного для миття	16
– Дістання посуду з посудомийної машини	17
– Завантаження нижньої корзини	17
– Завантаження верхньої корзини	17
– Регулювання верхньої корзини	18
– Встановлення полок для кружок	18
– Складання решітки нижньої корзини	18
– Корзина для столових приборів	18
5. Вибір режиму миття посуду	19
– Таблиця режимів миття	19
– Увімкнення приладу	20
– Зміна програми	20
– Забули завантажити посуд?	21
– Завершення миття	21
6. Чищення і технічне обслуговування	22
– Система фільтрів	22
– Догляд за посудомийною машиною	23
7. Установка посудомийної машини	26
– Підготовка установки монтажу посудомийної машини	26
– Розміри і установка оздоблювальної панелі	27
– Регулювання натягу дверної пружини	28
– Підключення зливних шлангів	28
– Етапи установки і монтажу посудомийної машин	29
8. Підключення до електромережі	31
9. Підключення холодної води	32
10. Запуск посудомийної машини	32
11. Усунення несправностей	34
12. Завантаження кошиків посудомийної машини відповідно до EN 50242	38
– Верхній кошик:	38
– Нижній кошик:	38
– Кошик для столових приборів:	38
13. Технічні характеристики	40
14. Утилізація	41
15. Умови зберігання	42

ІНФОРМАЦІЯ ПРО БЕЗПЕКУ

ПОПЕРЕДЖЕННЯ! Перед тим як користуватися посудомийною машиною, прочитайте наступні інструкції:



Інструкції щодо заземлення

Даний прилад повинен бути заземлений. У разі несправності або поломки, заземлення зменшить ризик ураження електричним струмом, забезпечуючи шлях найменшого опору електричного струму. Цей прилад забезпечений шнуром, має заземлюючий провідник і заземлюючої вилку. Вилка повинна вмикатися у відповідну розетку, встановлену і заземлену у відповідності з усіма місцевими нормативами і правилами.

ПОПЕРЕДЖЕННЯ!

Неправильне підключення обладнання – заземлюючого провідника може призвести до ураження електричним струмом. Зверніться до кваліфікованого електрика або представника сервісної служби якщо Ви сумніваєтеся у тому, що прилад не заземлений належним чином. Якщо вилка, яка входить до комплекту з приладом не підходить до вашої розетки, ні в якому разі не змінюйте її. Зверніться до кваліфікованого електрика, щоб змінити потрібну розетку.



ПОПЕРЕДЖЕННЯ! ПРАВИЛЬНА ЕКСПЛУАТАЦІЯ

- ◆ Не спирайтеся, не сідайте та не ставайте на двері посудомийної машини важкі предмети.
- ◆ Не торкайтеся до нагрівального елемента під час або відразу після експлуатації приладу. (Це вказівка стосується тільки машин з наявним нагрівальним елементом.)
- ◆ Не користуйтеся машиною, якщо панель корпусу встановлені не надійно. Відкривайте двері дуже обережно під час роботи приладу, є ризик розбризкання води.
- ◆ Не ставте важкі предмети та не ставайте самі на двері машини, коли вони відкриті. Прилад може перекинутися наперед. Під час завантаження посуду:
 - 1) розмістіть гострі предмети так, що вони не пошкодили ущільнення дверей;
 - 2) Попередження: ножі та інші столові прилади з гострими кінцями повинні розташовуватися в корзині гострим
- ◆ Цей прилад не призначений для використання особами (включаючи дітей) з обмеженими фізичними, сенсорними або розумовими здібностями, або з браком досвіду і знань, якщо вони не знаходяться під наглядом або не були проінструктовані щодо правильного користування приладу.
- ◆ Діти повинні бути під наглядом, щоб вони не гралися з приладом
- ◆ Миючі засоби для посудомийної машини є сильно лужними, вони можуть бути надзвичайно небезпечними, тому уникайте контакту зі шкірою та очима і не підпускайте дітей до посудомийної машини, коли дверцята відкриті.
- ◆ Двері не повинна залишатися відкритими, оскільки це може збільшити ризик автоматичного вимкнення.

кінцем вниз або укладатися горизонтально.

- ◆ Під час користування приладом, не поміщайте пластмасовий посуд у машину. (Це вказівка активна тільки до машин з наявним нагрівальним елементом.)
- ◆ Перевірте, чи резервуар для миючого засобу пустий після процесу миття.
- ◆ Не мийте пластикові деталі, якщо на посудомийній машині не позначено. Перегляньте рекомендації виробника. Використовуйте миючий засіб і ополіскувач, призначені для миття посуду в посудомийній машині. Ніколи не використовуйте мило, пральний порошок або миючого засобу для посудомийної машини, щоб помити руки. Зберігайте ці продукти в недоступному для дітей місці.
- ◆ Тримайте дітей подалі від миючого засобу і ополіскувача, подалі від відкритих дверей посудомийної машини, оскільки там ще може залишитися миючий засіб.
- ◆ Якщо шнур живлення пошкоджений, він повинен бути замінений виробником або його сервісним агентом або кваліфікованим фахівцем, щоб уникнути небезпеки.
- ◆ Зніміть дверцята перед утилізацією приладу.
- ◆ Дотримуйтесь правил утилізації пакувальних матеріалів.
- ◆ Використовуйте прилад за призначенням.
- ◆ Під час установки приладу, слідкуйте за тим, щоб шнур живлення не перегинався та не перетискався.
- ◆ Прилад підключається до водопровідної мережі, використовуючи тільки новий комплект шлангів, старі шланги не повинні повторно використовуватися. Максимальна можлива кількість комплектів посуду для завантаження: 14 комплектів
Максимально допустимий тиск води: 1 Мпа.
Мінімальний допустимий тиск води на вході становить 0,04 МПа

**ПРОЧИТАЙТЕ НАСТУПНІ ПРАВИЛА ТЕХНІКИ БЕЗПЕКИ УВАЖНО.
ДОТРИМУЙТЕСЬ ЦИХ ІНСТРУКЦІЙ**

БУДОВА ПОСУДОМИЙНОЇ МАШИНИ

Зовнішній вигляд приладу

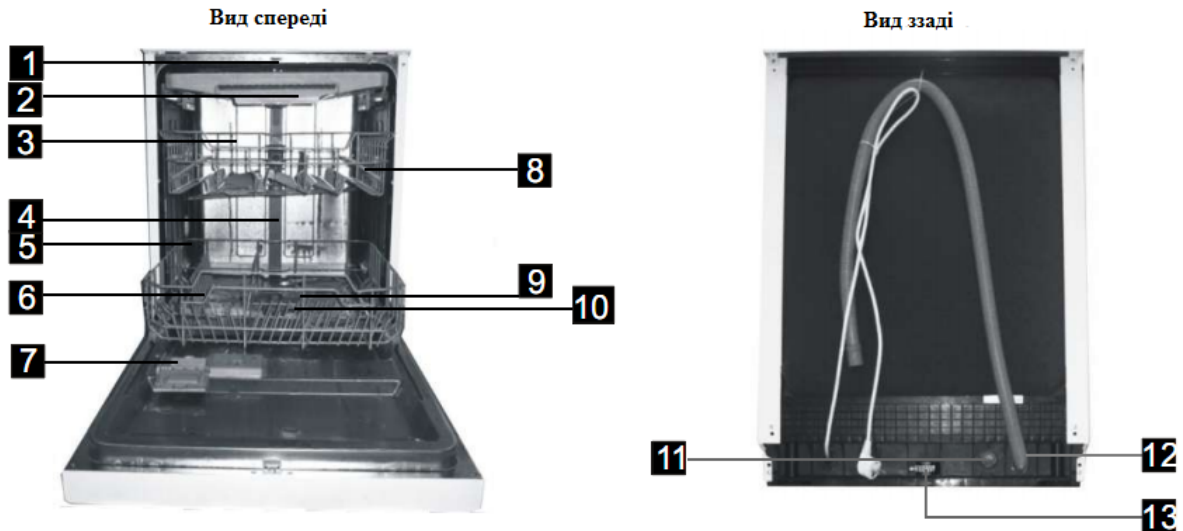

1. Верхні лопаті, що розприскують
2. Відділ для столових приборів
3. Верхня корзина
4. Внутрішня труба
5. Нижня корзина
6. Відділ для солі
7. Дозуюча ємкість
8. Полка для чашок/кружок
9. Лопаті, що розприскують
10. Система фільтрів
11. Регулятор
12. З'єднання впускного трубопроводу
13. Випускний трубопровід

Панель управління



1. Кнопка «Вкл/Викл»: служить для вмикання/вимикання подачі електроживлення.
2. Кнопка «Відстрочка старту»: натискаючи кнопку, вмикаєте функцію «Відстрочка старту».
3. Індикатор живлення: загоряється під час включення приладу.
4. Індикатор «Відстрочка старту»: вказує проміжок часу відстрочки початку роботи (3години/6годин/9годин)
5. Індикатори «Сіль» і «Ополіскувач»: загоряються, коли необхідно завантажити сіль або ополіскувач.

6. Індикатор «Половинне завантаження»: показує коли вибрана функція «Половинне завантаження»
7. Індикатор «Програми»: показує обрану програму
8. Кнопка «Половинне завантаження»: призначена для вибору опції «Половинне завантаження». (Ця функція може застосовуватися тільки тоді, коли в посудомийній машині є 7-миструйний або менший розприскувач води. Вибір даної функції дозволить економити воду і електроенергію. Застосовувати дану функцію можна тільки з програмами «Інтенсивне», «Щоденне», «ЕКО», «Скло» і «Експрес 60 хвилин»).
9. Кнопка «Програми»: натисніть кнопку, щоб обрати необхідну програму для миття.

НАЛАШТУВАННЯ ПОСУДОМИЙНОЇ МАШИНИ

Підготовка до використання

Перед першим використанням слід:

- A. Встановіть пом'якшувач води
- B. Додайте 1,5 кг солі машинної та налейте у контейнер для солі води до повного заповнення
- C. Наповніть дозатор ополіскувача
- D. Налийте миючий засіб

A. Пом'якшувач води

Пом'якшувач повинен встановлюватися вручну, в залежності від жорсткості води.

Пом'якшувач води призначений для видалення мінералів і солей з води, що зменшують ефективність роботи обладнання.

Чим вищий вміст цих мінералів і солей, тим жорсткішою є ваша вода. Пом'якшувач повинен бути підібраний в залежності від рівня жорсткості води у вашому районі. Зверніться, до організації, яка відповідальна за водопостачання, щоб проконсультуватися щодо жорсткості води у вашому районі.

Встановлення рівня дозування пом'якшувачої солі

В посудомийній машині є можливість регулювання розміру дозування пом'якшувачої солі в залежності від рівня жорсткості води. Це необхідно для оптимального та індивідуального регулювання розміру дозування пом'якшувачої солі

Рівень жорсткості води:

Жорсткість води для різних шкал				Налаштування регулятора жорсткості води	Кількість солі (г/цикл)
ммоль/л	Брит. шкала	Нім. шкала	Фр. шкала		
0-5	0-9	0-6	0-0,94	H1/ Світиться символ програми "Швидке"	0
6-11	10-20	7-14	1,0-2,0	H2/ Світиться символ програми "Експрес 60"	9
12-17	21-30	15-21	2,1-3,0	H3/ Світиться символ програми "Швидке" і "Експрес 60"	12
18-22	31-40	22-28	3,1-4,0	H4/ Світиться символ програми "Скло"	20
23-34	41-60	29-42	4,1-6,0	H5/ Світиться символ програми "Скло" і "Швидке"	30
35-55	61-98	43-69	6,1-9,8	H6/ Світиться символ програми "Скло" і "Експрес 60"	60

Для встановлення рівня дозування пом'якшувачої солі слід виконати наступні дії:

1. Відкрийте двері, увімкніть посудомийну машину.

2. Протягом 60 секунд після увімкнення посудомийної машини, натисніть і утримуйте кнопку «Програми» більше 5 секунд (індикатори солі і блиску почнуть поперемінно блимати).
3. Натискаючи кнопку «Програми» виберіть відповідну установку для свого регіону. Можливі наступні установки: Н1-Н2-Н3-Н4-Н5-Н6.
4. Натисніть кнопку «On/Off» для завершення процесу установки.

Примітка

Якщо ваша модель не має яких-небудь пом'якшувачів води, ви можете пропустити цей розділ

ПОМ'ЯКШУВАЧ ВОДИ

Жорсткість води змінюється від місця до місця. Якщо в посудомийній машині використовується жорстка вода, утворюються відкладення на посуді і приборах.

Прилад оснащений спеціальним пом'якшувачем, що використовує сіль із контейнера, для усунення солей і мінеральних речовин з води.

Увага!

Якщо показчик жорсткості води встановлений на Н1 – показчик «Відсутність солі» не світиться.

В. Поповнення солі

Завжди використовуйте сіль, спеціально призначену для застосування у посудомийній машині.

Контейнер для солі знаходиться під нижньою корзиною і повинен заповнюватися, як нижче зазначено:

Увага!

- ◆ Використовуйте тільки сіль, спеціально призначену для використання в посудомийних машинах! Будь-який інший тип солі, не призначена для використання в посудомийній машині, особливо поварена сіль, пошкодить пом'якшувач води. У разі виникнення пошкоджень, викликаних використанням невідповідних видів солі виробник не дає гарантії та не несе відповідальність за заподіяну шкоду.
- ◆ Сіль насипають у контейнер тільки безпосередньо перед запуском однієї з повних програм миття. Це дозволить запобігти утворенню корозії в результаті неповного розчинення солі..

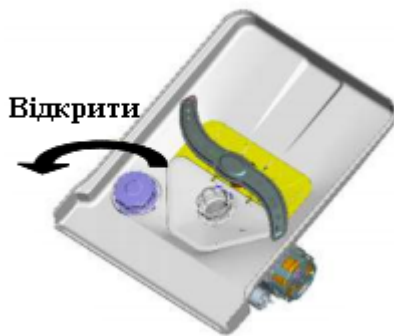
1**2**

- A. Щоб дістати нижню корзину з посудомийної машини, відкрутіть і зніміть кришку контейнера для солі ❶
- B. Помістіть кінець лійки (входить до комплекту) в отвір і насипте близько 1,5 кг солі для посудомийної машини.
- C. Невелика кількість води може вилитися з контейнера – це нормальне явище. ❷
- D. Після наповнення контейнера для солі, ретельно закрутіть його кришкою.
- E. Якщо не достатньо заповнений контейнер сіллю, індикатор солі буде світитися.
- F. Відразу після засипання солі в контейнер для солі, програма миття повинна бути активована у посудомийній машині, в іншому випадку система фільтрації, насос або інші важливі деталі машини можуть бути пошкоджені солоною водою. На це гарантії немає.

Примітка

1. Поповняйте сіль у контейнері тільки після того, як загоряється відповідний індикатор на панелі керування. В залежності від витрат солі, індикатор може загорятися навіть якщо у контейнері залишилася сіль.
2. Якщо немає відповідного індикатора солі на панелі керування (у деяких моделях), ви можете визначити, коли засипати сіль у пом'якшувач за циклами миття посудомийної машини. У випадку переповнення резервуару для солі, запустіть програму швидкого миття.

С. Наповнення дозатора ополіскувача

Резервуар для ополіскувача

Ополіскувач застосовується під час заключного полоскання для очищення від залишків миючого засобу і запобігає появі потьоків і плям. Це покращує процес сушіння, оскільки вода стікає з посуду. Дана посудомийна машина призначена для використання рідкого ополіскувача. Дозатор ополіскувача на внутрішній стороні дверей поруч з дозатор миючого засобу.

Щоб заповнити дозатор, відкрийте кришку і налейте ополіскувач в дозатор до тих пір, поки відповідний індикатор не погасне. Об'єм контейнера для ополіскувача становить близько 110мл.





Функція ополіскувача

Ополіскувач автоматично додається під час останнього полоскання, забезпечуючи ретельне полоскання і пришвидшуючи процес сушіння.

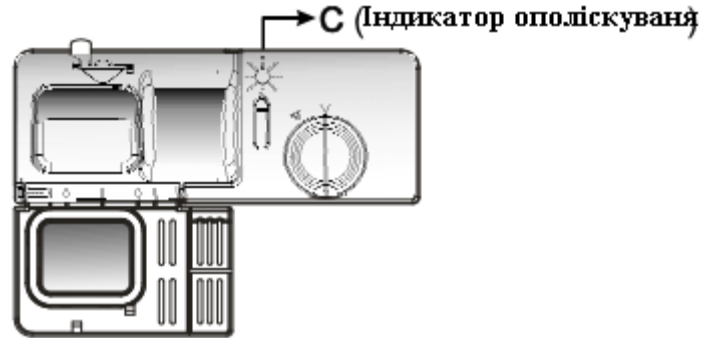
Індикатор ополіскувача

Ополіскувач необхідно поповнювати, коли на панелі керування загоряється відповідний індикатор. Якщо на панелі керування відсутній індикатор, то рівень ополіскувача ви можете визначити за допомогою кольору оптичного індикатора рівня, розташованого поруч з кришкою. Коли резервуар повністю заповнений, індикатор буде великою чорною крапкою. При зменшенні рівня ополіскувача, розмір чорної крапки також зменшується. Рівень ополіскувача не повинен бути нижче 1/4 об'єму відсіку. Нижче показано як змінюється індикатор залежно від рівня ополіскувача.



	Повний
	3/4 ємності
	1/2 ємності
	1/4 ємності (слід заповнити повторно)
	пустий

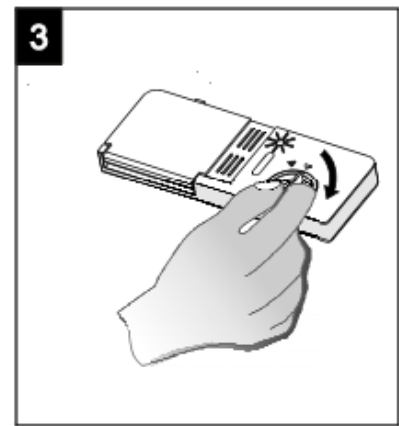
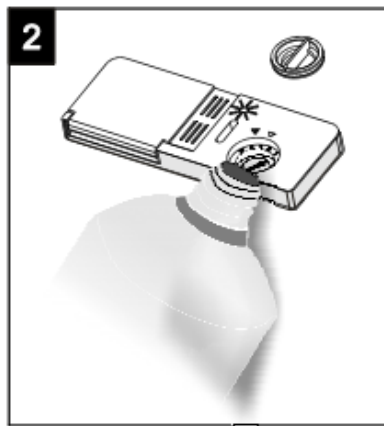
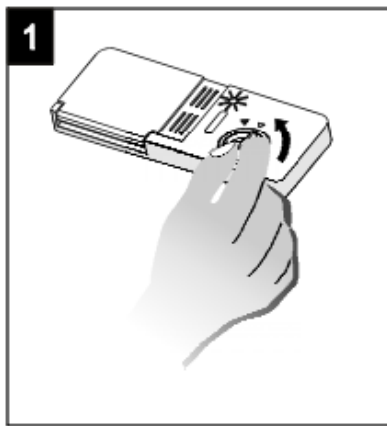

1. Щоб відкрити дозатор, поверніть кришку в положення стрілки "відкрити" (вліво) і зніміть її.
2. Залейте ополіскувач в дозатор, будьте обережними, ополіскувач не повинен витікати.
3. Установіть кришку і закрутіть її у відповідності за стрілкою, повертаючи праворуч.

Примітка

Ретельно витріть пролитий ополіскувач. Надлишок ополіскувача призведе до утворення великої кількості піни, що може ускладнити процес миття.

Налаштування

Дозатор ополіскувача може мати шість або чотири позиції. Під час першого використання встановіть ручку у позиції "4". Якщо на посуді залишаються плями або він погано сохне, збільшіть кількість ополіскувача і установіть ручку у позиції "5". Якщо посуд все-таки залишається липким та є білі плями а на столових приборах чи голубувата плівка – необхідно зменшити кількість ополіскувача, тобто поміняти позицію ручки на більш нижчу. Рекомендоване значення – позиція "4". (Заводське значення "4".)



Примітка

Збільшіть дозу ополіскувача, якщо на посуді після миття залишилися вапняні плями.

Зменшіть дозу ополіскувача, якщо є липкі білі плями на скляному посуді або голубувата на лезах ножів.

Д. Миючий засіб

Миючі засоби з хімічними складовими відділяють залишки їжі та жиру від посуду і виводять їх з посудомийної машини.

Для використання у цій машині підходить більшість миючих засобів.

Увага!

Правильне використання миючого засобу

Використовуйте тільки миючий засіб, призначений спеціально для використання в посудомийних машинах. Зберігайте миючий засіб свіжим та сухим.

Не ставте порошкоподібний миючий засіб в дозатор, поки ви не готові мити посуд.

Миючі засоби

Існує 3 види миючих засобів

- 1) З фосфатом та хлором
- 2) З фосфатом і без хлору
- 3) Без фосфату та без хлору

Найсучасніші миючі засоби зазвичай не містять фосфатів. Оскільки фосфати мають властивості пом'якшення води, рекомендуємо додавати сіль в контейнер для солі, навіть якщо жорсткість води становить лише 6°dH. У місцях з жорсткою водою, якщо використовується миючий засіб без фосфатів, на посуді і склянках можуть бути видні білі сліди. Цього можна уникнути, збільшуючи кількість миючого засобу. Миючі засоби без хлору мають слабку відбілюючу дію. Кольорові плями можуть видалятися не повністю. Слід вибрати програму з вищою температурою миття.

Концентровані миючі засоби

На основі їх хімічного складу, миючі засоби можна розділити на два основних типи:

- ◆ звичайні, лужні миючі засоби з їдкими компонентами
- ◆ низько-концентровані лужні миючі засоби з натуральними ензимами

Використання звичайних програм миття в поєднанні з концентрованими миючими засобами зменшує забруднення; ці програми миття спеціально підібрані до бруду-розчинювальних властивостей ферментів концентрованого миючого засобу. З цієї причини нормальна програма миття, в якій використовуються концентрований миючий засіб може досягти тих же результатів, що може бути досягнуто тільки за допомогою інтенсивних програм.

Миючі засоби у таблетках

Миючі засоби в таблетках різних марок розчиняються з різною швидкістю. З цієї причини деякі миючі засоби у таблетках не розчиняються під час застосування короткотривалих програм. Використовуючи миючий засіб у вигляді таблеток, обирайте відповідну програму, щоб гарантувати повне видалення залишків миючого засобу.

Дозатор миючого засобу

Дозатор повинен бути заповнений перед початком кожного циклу миття у відповідності з інструкціями в таблиці режимів миття. Ваша посудомийна машина використовує менше миючого засобу і ополіскувача, ніж звичайна посудомийна машина. Як правило, тільки одна столова ложка миючого засобу необхідна для миття при нормальному завантаженні. Для більш забрудненого посуду потрібно більше миючого засобу. Завжди додавайте миючий засіб безпосередньо перед запуском посудомийної машини, в іншому випадку він може стати вологим і не розчиниться належним чином.

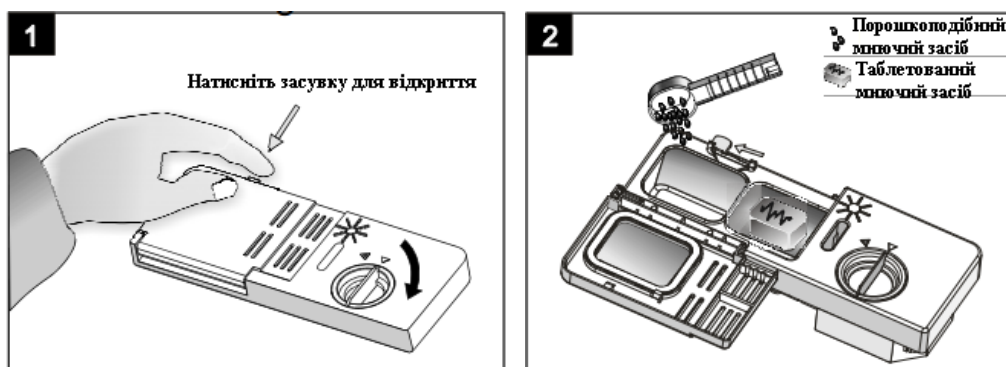

Примітка

1. Якщо кришка закрита: натисніть фіксуючу кнопку. Кришка відкриється.
2. Завжди додавайте миючий засіб безпосередньо перед початком кожного циклу миття.
3. Використовуйте лише спеціальні миючі засоби для посудомийної машини.

ПОПЕРЕДЖЕННЯ! Миючий засіб для посудомийної машини – агресивна роз’їдаюча речовина! Зберігайте миючий засіб в недоступному для дітей місці.

Заправка миючого засобу

Наповніть дозатор миючим засобом.

Маркування вказує на рівні дозування, як показано на малюнку праворуч:

А. Резервуар для миючого засобу, що використовується для основного циклу миття.

В. Резервуар для миючого засобу, що використовується для циклу «Попереднє замочування».

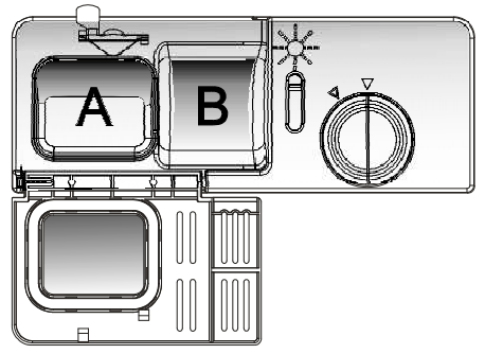

Дотримуйтесь рекомендації виробника щодо дозування та зберігання миючого засобу, як зазначено на упаковці.

Закрийте кришку і натисніть фіксуєчу кнопку.

Якщо посуд сильно забруднений, необхідно збільшити кількість миючого засобу у другому резервуарі. Це миючий засіб буде використовуватися на стадії «Попереднього замочування».

Примітка

- Ви знайдете інформацію про необхідну кількість миючого засобу для однієї програми на останній сторінці.
- Зверніть увагу, що в залежності від рівня забруднення та жорсткості води кількість миючого засобу різниться.
- Дотримуйтесь рекомендацій виробника, що зазначені на упаковці миючого засобу.

ЗАВАНТАЖЕННЯ ПОСУДУ В ПОСУДОМИЙНУ МАШИНУ

Рекомендації щодо посуду, придатного для миття

- ◆ Купуйте посуд, який підходить для миття в посудомийній машині.
- ◆ Використовуйте м'який миючий засіб, яким можна мити ваш посуд. У разі необхідності, додатково зверніться за інформацією до виробника.
- ◆ Для окремих видів посуду, виберіть програму з низькою температурою, якщо це можливо.
- ◆ Щоб запобігти пошкодженню посуду, не діставайте скло і столові прибори з посудомийної машини відразу після завершення програми миття.

Столові прибори, посуд, який в посудомийній машині:

НЕ РЕКОМЕНДОВАНО	ДОЗВОЛЯЄТЬСЯ
<ul style="list-style-type: none">◆ Столові прибори з дерев'яними, порцеляновими або перламутровими ручками◆ Пластикові предмети, які не витримують нагрівання◆ Старі столові прибори зі склеєними частинами, які не є термостійкими◆ Скріплені столові прибори та посуд◆ Олов'яні або мідні предмети◆ Предмети з кришталю◆ Сталеві елементи схильні до ржавіння◆ Дерев'яні тарілки◆ Вироби з синтетичних матеріалів	<ul style="list-style-type: none">◆ Деякі види скла можуть потьмяніти після великої кількості миття◆ Срібні і алюмінієві частини мають тенденцію знебарвлюватися під час миття.◆ Якщо машину часто мити, може зникнути полірувальне покриття.

Ретельність під час завантаження і розвантаження корзин посудомийної машини.

(Для кращої роботи посудомийної машини, виконайте наступні рекомендації щодо завантаження. Характеристики і зовнішній вигляд корзин для посуду і столових приладів можуть відрізнятися від Вашої моделі).

Зішкребіть будь-які великі залишки їжі. Розм'якшіть залишки підгорілої їжі в каструлях.

Споліскувати посуд під проточною водою не потрібно.

Розміщуйте предмети в посудомийній машині наступним чином:

1. Предмети, такі як чашки, стакани, каструлі/сковорідки, тощо дном доверху.
2. Зігнуті елементи, або із заглибленнями, повинні розміщуватися навкоси, так, щоб могла стікати вода.
3. Всі прибори розміщуйте надійно, щоб вони не могли перевернутися.
4. Весь посуд розташовуйте у корзинах так, що лопаті розприскувача могли вільно обертатися під час миття, змочуючи посуд.

Примітка

Дуже дрібні предмети не слід мити в посудомийній машині, оскільки вони можуть легко випасти з корзини.

- Розміщуйте порожні предмети, такі як чашки, стакани, каструлі отвором вниз так, щоб вода не накопичувалась у них або у самій корзині.
- Посуд і столові прибори не повинні лежати одна всередині іншого, а бо прикривати один одного.
- Щоб уникнути пошкодження скла, предмети не повинні торкатися один одного.
- Великі предмети, які найскладніше очистити, завантажуйте в нижню корзину.
- Верхня корзина призначена для зберігання тоншого і легшого посуду, столових приборів, таких як стакани, кавові і чайні чашки
- Довгі ріжучі ножі розміщуйте у вертикальному положенні, оскільки вони представляють потенційну небезпеку!
- Довгі та/або гострі столові прибори, такі як обробні ножі, повинні розташовуватися горизонтально у верхній корзині.
- Будь ласка, не перевантажуйте вашу посудомийну машину. Це важливо для отримання хороших результатів і для розумного споживання електроенергії.

Діставання посуду з посудомийної машини

Для запобігання витіканню води з верхньої корзини в нижню корзину рекомендується розвантажити спочатку нижню, а потім верхню корзину.

Завантаження нижньої корзини

Приклади завантаження посуду в посудомийну машину. В нижній корзині розташовуйте тарілки, миски, каструлі тощо.

Переконайтеся, що посуд, який знаходиться в корзині, не блокує рух розприскувачів і вони можуть вільно обертатися.

Рекомендуємо в нижню корзину поміщати великий і найважчий для миття посуд, такий як: каструлі, каструльки, кришки, столовий посуд, вази тощо, так як показано на рисунку. Зручно розміщувати столовий посуд і кришки по обидва боки корзини, щоб не блокувати обертання верхніх розприскувачів.

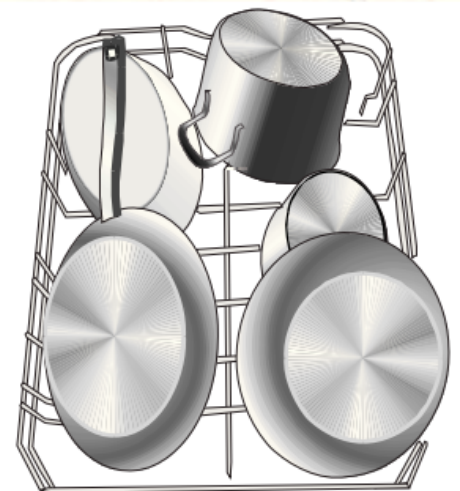

Завантаження верхньої корзини

Верхня корзина призначена для завантаження делікатного та легшого посуду, такого як: стакани, чашки, кружки і для кави та чаю, соусники, тарілки, маленькі миски та маленькі каструльки (якщо вони не дуже брудні). Встановлювати столовий та кухонний посуд потрібно надійно, так щоб його не перевернуло потоком води.

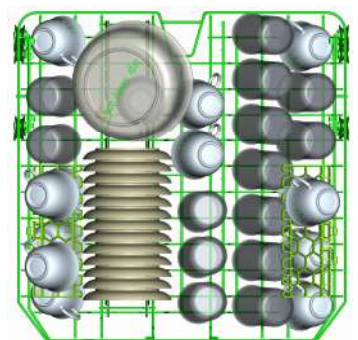

Слід пам'ятати про те, що:

- ◆ Каструлі, столові миски тощо повинні завжди розміщуватися верх дном.
- ◆ Глибокі каструлі варто нахилити, щоб в них не накопичувалась вода.
- ◆ Нижня корзина має складні решітки, які дають можливість завантажити каструлі великих чи менших об'ємів.

Регулювання верхньої корзини

Для того щоб створити більше простору для розміщення великого посуду у верхній і в нижній корзині, висоту верхньої корзини можна регулювати. Висота верхньої корзини може регулюватися наступним способом: підняти корзини у верхнє положення і, щоб опустити нижню корзину, натисніть ручку вверху.

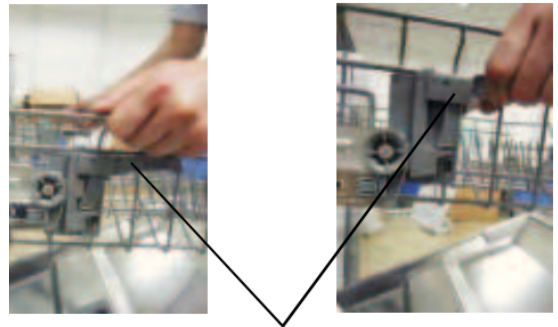

Встановлення полок для кружок

Щоб краще розмістити каструлі та каструльки, решітки можна скласти таким чином, як показано на рисунку справа

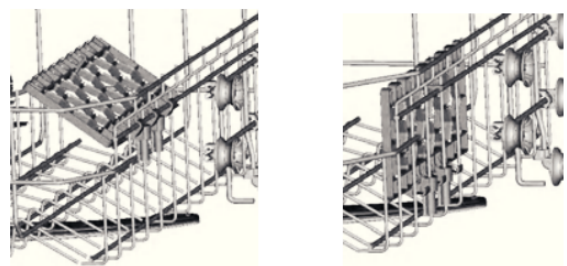

Складання решітки нижньої корзини

З метою кращого розміщення каструль і каструльок, решітки можна скласти таким чином, як показано на рисунку справа.



Корзина для столових приборів

Столові прибори потрібно розміщувати у спеціальних відділеннях для столових приборів, окремо один від одного, в правильному положенні.

Проконтролюйте, щоб столові прибори не чіплялись один за одного, так як це може стати причиною їх неефективного миття.

Щоб миття було якісним, столові прибори слід розміщувати у корзині, при цьому особливу увагу зверніть на те, щоб:

- прибори не чіплялись один за одного
- столове срібло розміщувати верх дном
- довгі предмети повинні знаходитися посередині.

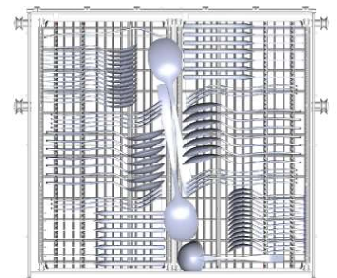





Увага

Столові прибори не можуть виходити за габарити корзини

ВИБІР РЕЖИМУ МИТТЯ ПОСУДУ

Таблиця режимів миття

Найменування програми	Опис програми миття	Хід програми	Миючий засіб (кількість)	Тривалість (хв)*	Витрати електроенергії (кВт/год)	Вод: (л)*
Інтенсивне 	Для дуже брудного посуду, брудних каструль, посуду із засохшим брудом	Попереднє замочування (50°C) Миття (60°C) Ополіскування Ополіскування Ополіскування (65°C) Сушіння	5/30 г (1 or 2 pieces)	160	1,5	18,5
Щоденне 	Для брудного посуду, такого як: каструлі, тарілки, стакани і деякій мірі забруднені каструльки	Попереднє замочування (45°C) Миття (55°C) Ополіскування Ополіскування (65°C) Сушіння	5/30 г	180	1,25	15
ECO **EN50242	Стандартний щоденний цикл для середньозабрудненого посуду, такого як: каструлі, тарілки, скло	Попереднє замочування Миття (45°C) Ополіскування (65°C) Сушіння	5/30 г	185	0,93	11
Скло 	Для легкозабрудненого посуду і скла	Попереднє замочування Миття (40°C) Ополіскування Ополіскування (60°C) Сушіння	5/30 г	120	0,85	14,5
Експрес 90 	Для легкозабрудненого посуду, який не потребує ідеально ефективного сушіння	Миття (65°C) Ополіскування Ополіскування (65°C) Сушіння	35 г	90	1,35	12,5

Швидке 	Коротке миття для посуду легкого ступеню забруднення і швидкого його миття	Миття (45°C) Ополіскування Ополіскування (55°C)	20 г	40	0,75	11,5
---	--	---	------	----	------	------

Примітка

**EN50242 Ця програма – цикл тестування . Інформація для порівняльного тесту у відповідності з EN 50242:
Місткість: 10 комплектів
Положення верхнього ящика: на коліщатах
Режими ополіскування: 6
Потужність: P_l=0.49w; P_o=0.45w.

Увімкнення приладу

Початок процесу миття

1. Витягніть нижній і верхній кошики, завантажте посуд, і засуньте їх до задньої стінки посудомийної машини до упору. Рекомендується спочатку завантажити нижню корзину, потім верхню (див. розділ Завантаження посудомийної машини).
1. Налийте миючий засіб (див. розділ під назвою Сіль, миючий засіб і ополіскувач).
2. Вставте вилку в розетку. Електроживлення 220 -240 В змінного струму /50 Гц. Специфікація розетк и: 10А, 250В. Переконайтеся, що подача води включена на повну потужність.
3. Відкрийте дверцята, натисніть кнопку вкл/викл (ON/OFF), та індикатор (ON/OFF) завсітиться.
4. Натисніть кнопку Програми (Program), програми роботи будуть змінюватись у такій послідовності:

Інтенсивне→Щоденне→ЕКО→Скло→Експрес 60→ Швидке;

Якщо програма обр ана, відповідний світловий індикатор горітиме. Потім закрийте дверцята, посудомийна машина розпочне роботу.

Зміна програми

1. Ви можете змінити діючу програму миття, але рішення про зміну повинно бути прийняте якомога раніше, доки посудомийна машина не почал а використовувати миючий засіб.
2. Якщо ви бажаєте змінити неправильно обрану програму миття – потрібно відкрити дверцята, натиснути на кнопку «Програми» протягом 3 с., а потім обрати потрібну програму відповідно до інструкції.

Примітка

Якщо ви відкриєте дверцята під час роботи посудомийної машини, то машина перейде в режим паузи. Світловий індикатор перестане блимати, прилад буде подавати звуковий сигнал, доки не закриються двері. Після того, як ви закрили двері, почекайте 10 секунд і прилад розпочне роботу.

Якщо функція запам'ятовування приладу не працює, машина закінчить працювати після відключення від джерела живлення.

Забули завантажити посуд?

1. Завантажити посуд ви можете до того моменту, доки вода з миючим засобом не почала заливатися у посудомийну машину.
2. Відкрийте злегка двері
3. Після того як розбризкувач зупиниться, ви зможете відкрити двері повністю.
4. Завантажте посуд, який ви забули
5. Закрийте двері
6. Посудомийна машина розпочне роботу після 10 секунд

Завершення миття

Коли процес миття завершено, звуковий індикатор посудомийної машини подасть сигнал протягом 8 секунд. Вимкніть прилад за допомогою кнопки Вкл./Викл. (ON/OFF), вимкніть подачу води і відкрийте дверцята посудомийної машини.

Зачекайте кілька хвилин перед розвантаженням посудомийної машини, щоб уникнути пошкодження посуду і приладів, поки вони ще гарячі і найбільш чутливі до поломки. Дочекайтеся, доки посуд висохне повністю.

- Вимкнення посудомийної машини
Індикатор обраної програми не блимає лише в тому випадку, коли процес миття завершився.
Вимкніть посудомийну машину, натиснувши кнопку Вкл./Викл.(On/Off)
Закрийте водопровідний кран!
- Відкриваємо двері обережно.
Гарячий посуд чутливий до ударів. Дайте посуду охолонути близько 15 хвилин перед тим як дістати його з посудомийної машини.
Відкрийте двері посудомийної машини, залиште їх злегка відкритими і зачекайте кілька хвилин, перш ніж дістати посуд. Таким чином посуд охолоне і краще просушиться.
- Розвантаження посудомийної машини
Це нормально, що посудомийна машина мокра всередині.
Розвантажуйте спочатку нижній, а потім верхній кошик. Це дозволить уникнути протікання води з верхнього кошика на посуд у нижньому ящику.

ПОПЕРЕДЖЕННЯ! Небезпечно відкривати двері під час миття, тому що гаряча вода може обшпарити вас.

ЧИЩЕННЯ І ТЕХНІЧНЕ ОБСЛУГОВУВАННЯ

Система фільтрів

Фільтр запобігає потраплянню залишків їжі або інших предметів від попадання у насос для відведення води.

Залишки можуть блокувати фільтр, тому необхідно періодично проводити чищення системи фільтрів.

Система фільтрів складається з фільтру грубого очищення, основного фільтру і мікрофільтру (фільтру тонкої очистки).

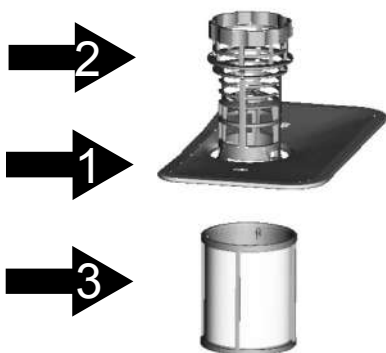

Основний фільтр

1

Цей фільтр затримує частинки їжі і бруду, які потім змиваються у зливну трубу.

Фільтр грубого очищення

2

Більш великі предмети, наприклад, шматочки кісток або скла, які можуть забити зливну трубу, затримує фільтр грубої очистки. Щоб видалити ці частинки, злегка натисніть на верхній частині фільтру і дістаньте його.

Мікрофільтр

1

Цей фільтр затримує найдрібніші частинки бруду і їжі і запобігає їх осіданню на посуді під час циркуляції води.

Демонтаж фільтрів

Фільтр ефективно видаляє частинки їжі з води для миття посуду, це дозволяє використовувати відфільтровану воду повторно.

Для кращої продуктивності і результатів, фільтр необхідно регулярно чистити. Тому, щоб видалити великі частинки їжі, які потрапили в фільтр, після кожного циклу миття, промивайте фільтр під проточною водою. Щоб дістати фільтр, потягніть його вгору.

ПОПЕРЕДЖЕННЯ!

- ◆ Ніколи не використовуйте посудомийну машину без фільтрів.
- ◆ Неправильна заміна фільтру може знизити рівень продуктивності приладу, що призведе до пошкодження посуду та кухонних приборів.

1

Крок 1: Поверніть фільтр грубого очищення проти годинникової стрілки і підніміть його вгору.

2

Крок 2: Підніміть основний фільтр.

Примітка

Виконавши кроки 1 і 2, система фільтрів буде розібраною.

Щоб зібрати систему фільтрів, повторіть описані вище кроки у зворотному порядку.

Увага

Оглядайте систему фільтрів кожного разу після використання.

Знявши фільтр грубого очищення, ви зможете видалити залишки їжі та очистити систему фільтрів під проточною водою.

Примітка

Всю конструкцію фільтрів слід чистити раз на тиждень

Очищення фільтра

Для чищення грубого фільтра і мікрофільтра використовуйте щітку для чищення. Зберіть деталі фільтра, як показано на малюнках і в ставте всю збірку в посудомийну машину, помістивши її в спеціальне гніздо і натиснувши вниз.

ПОПЕРЕДЖЕННЯ! Під час чищення фільтрів, не стукайте по них. В іншому випадку, фільтри можуть перекутитися, і продуктивність посудомийної машини знизиться.

Догляд за посудомийною машиною

Панель управління можна чистити за допомогою злегка змоченої у воді тканини.

Після очищення, переконайтеся, що вона повністю висохла.

Для зовнішніх поверхонь використовуйте хороший полірувальний віск для побутових приладів.

Ніколи не використовуйте гострі предмети, абразивні губки або тверді миючі засоби під час чищення будь-яких частин посудомийної машини.

Чищення дверей

Для чищення країв дверей використовуйте тільки м'яку вологу тканину, змочену у теплій воді.

Щоб уникнути попадання води в дверний замок та електричні елементи, не використовуйте аерозольні засоби для чищення.

ПОПЕРЕДЖЕННЯ!

- Ніколи не використовуйте аерозолі для чищення дверної панелі, так як це може пошкодити.
- Абразивні речовини або деякі паперові рушники не повинні використовуватися, оскільки вони можуть подряпати або залишити плями на поверхні з нержавіючої сталі.

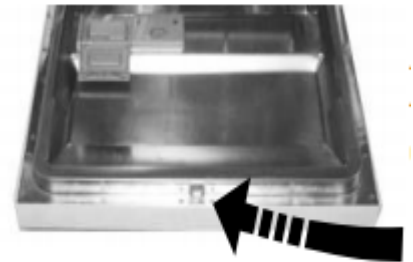

Експлуатація приладу в зимовий час

Підготуйте посудомийну машину до зими. Кожного разу після миття, виконуйте наступні дії:

1. Відключіть посудомийну машину від електромережі.
2. Відключіть подачу води і від'єднайте водозабірний шланг.
3. Злийте воду зі шлангу. (Використовуйте каструлю, щоб зібрати воду)
4. Під'єднайте заново водопідвідну трубу до водопровідного крану.
5. Зніміть фільтр, що знаходиться внизу бачка, і за допомогою губки, видаліть воду, яка там накопичилась.

Примітка

Якщо ваша посудомийна машина не може працювати через замерзання води, будь ласка, зверніться до сервісної служби.

Чищення лопатів розприскувача

Регулярно чистіть розприскувач від жорстких хімікатів, що знаходяться у воді та закупорюють лопаті розприскувача.

1. Зніміть верхню лопать розприскувача, утримуючи гвинт, поверніть лопать за годинниковою стрілкою.
2. Зніміть нижню лопать, витягнувши її вгору.
3. Промийте лопаті в теплій мильній воді і за допомогою їх сопла розприскувачів. Ретельно промивши, встановіть лопаті розприскувача на місце, повторивши дії 1 і 2 в зворотному порядку.



Як забезпечити довгу роботу посудомийної машини

▪ **Після кожного миття**

Після кожного миття, відключіть подачу води і залиште дверцята приладу злегка відкритими, це запобігатиме утворенню вологи та неприємних запахів всередині приладу.

▪ **Вийміть вилку з розетки**

Перед чищенням або технічним обслуговуванням обов'язково витягніть вилку з розетки.

▪ **Жодних розчинників або абразивних миючих засобів**

Для чищення зовнішніх поверхонь і гумових деталей посудомийної машини не користуйтеся розчинниками або абразивними миючими засобами. Користуйтеся ганчіркою з теплою мильною водою.

Щоб видалити плями або потьоки з поверхонь приладу, використовуйте ганчірку, змочену у воді, розбавленій з розчином оцту, або миючий засіб зроблено спеціально для посудомийних машин.

▪ **Прилад не використовується протягом тривалого часу**

Рекомендується запустити цикл миття у порожній посудомийній машині, після чого необхідно витягнути вилку з розетки, відключити подачу води і залишити дверцята приладу злегка відкритими. Це допоможе ущільнювачам дверей прослужувати довше і запобігти утворенню неприємних запахів всередині приладу.

▪ **Переміщення приладу**

Якщо прилад необхідно перемістити, намагайтеся тримати його у вертикальному положенні. Дозволяється нахил посудомийної машини на задню стінку.

▪ **Ущільнення**

Одним з факторів, що спричиняє утворення неприємних запахів в посудомийній машині – це їжа, яка попадає в ущільнювачі. Періодичне чищення вологою губкою запобігає можливості виникнення подібних ситуацій.

УСТАНОВКА ПОСУДОМИЙНОЇ МАШИНИ

Увага!

Установка труб та електричного обладнання повинна виконуватися професіоналами.



ПОПЕРЕДЖЕННЯ!

Небезпека ураження електричним струмом.
Відключіть електричне живлення перед установкою посудомийної машини.
Невиконання цієї вимоги може призвести до смерті або ураження електричним струмом.

Якщо виникли проблеми, пов'язані з експлуатацією приладу слід зверитися з попередженнями і вказівками інструкції.

Якщо проблему не вдається вирішити, працівники нашого сервісу із задоволенням вам допоможуть

Підготовка установки монтажу посудомийної машини

Під час установки посудомийна машина повинна розташовуватися поблизу трубопроводу відтоку/подачі води та гнізда електроживлення.

Слід обрати одну із сторін відсіку шафи, щоб полегшити підключення спускного трубопроводу посудомийної машини.

Увага: слід перевірити наявність монтажних деталей (крючок для оздоблювальної панелі, гвинт) у доданому комплекті.

Слід уважно прочитати інструкцію монтажу та установки Рисунок – схема розмірів шафи і розташування установки посудомийної машини.

Слід підготуватися перед розміщенням посудомийної машини на місці установки.

Рекомендується вибрати місце якомога ближче до раковини, щоб полегшити установку впускного та впускного трубопроводу (див рис.1)

Якщо посудомийна машина встановлена у кутку, то для вільного відкривання/закривання дверей повинен передбачатися відповідний простір (як показано на рис.2)

[Рис. 1]



Розміри шафи. Менше 5 мм між верхом посудомийної машини і шафою, а також зовнішніми дверима, прилеглими до шафи.

[Рис.2]

Мінімальна відстань при відкриванні/закриванні дверей

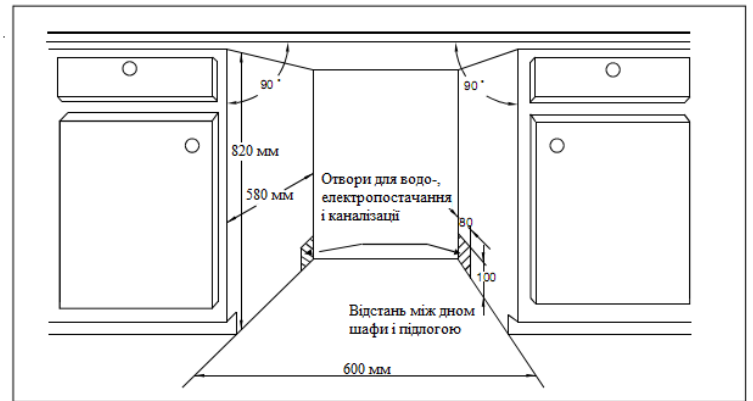

Розміри і установка оздоблювальної панелі

1. Дерев'яна оздоблювальна панель повинна бути підготовлена до установки відповідно до рис.3

[Рис.3]

Оздоблювальна панель повинна бути підготовлена до установки згідно з вказаними на рисунку розмірами. (одиниці вимірювання – мм)

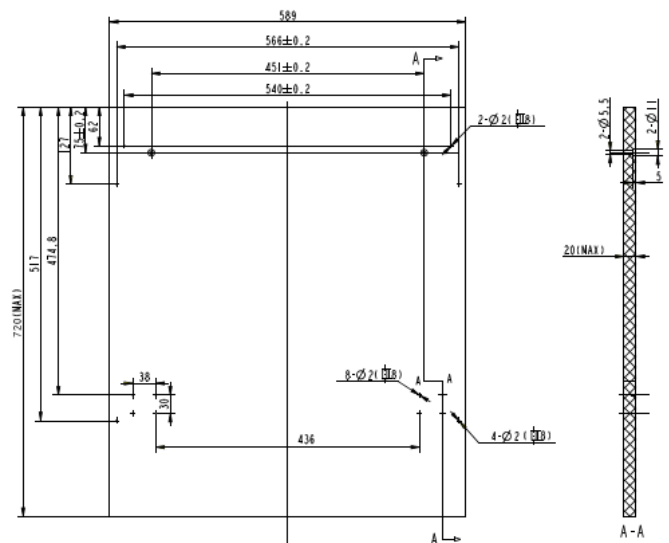

2. Необхідно закріпити гачок на дерев'яній оздоблювальній панелі і вкласти гачок у щілину зовнішніх дверей посудомийної машини (див рис.4а). Після установки панелі у потрібному положенні, закріпіть гачок на зовнішніх дверях за допомогою шурупів і гвинтів (див. рис.4б).

[Рис.4а]

Установка оздоблювальної панелі

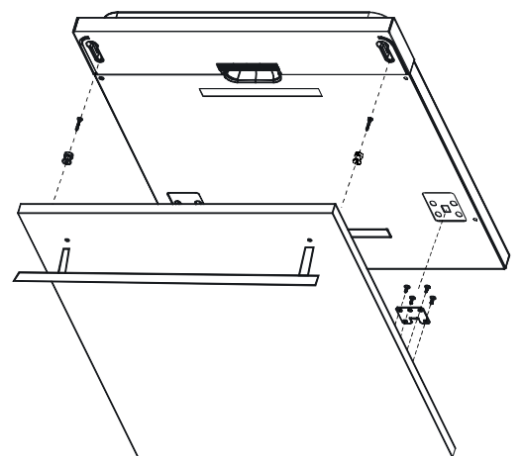

[Рис.46]

Установка дерев'яної оздоблювальної панелі

1. Витягнути 4 коротких гвинта
2. Закріпити 4 довгих гвинта

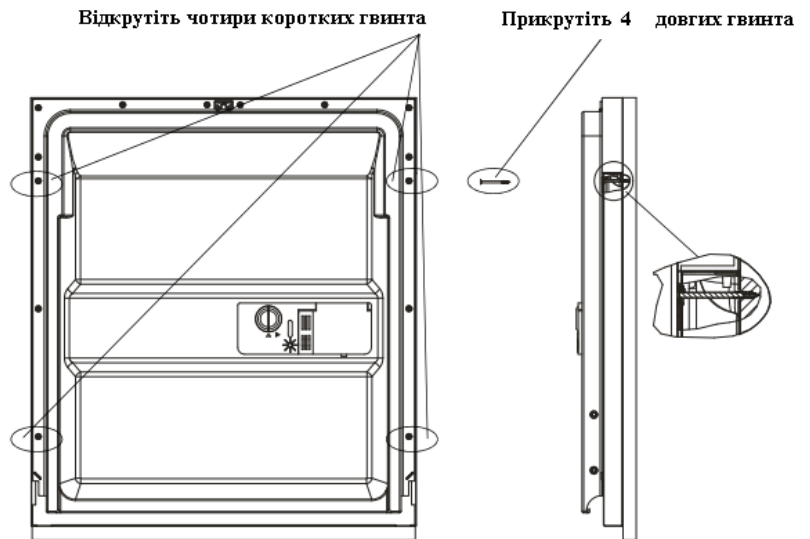

Регулювання натягу дверної пружини

Дверна пружина встановлена на заводі на ступінь натягу відповідну для зовнішніх дверей. У випадку установки дерев'яної оздоблювальної панелі. Ви повинні відрегулювати ступінь натягу дверної пружини. Щоб докрутити регулятор до відповідного натягу або ослаблення сталевого дроту, потрібно обернути регулюючий гвинт (див. рис.5).

Дверна пружина тоді буде мати відповідний ступінь натягу, коли повністю відкриті двері залишаються в горизонтальному положенні, але починають закриватися після легкого підняття їх пальцем.

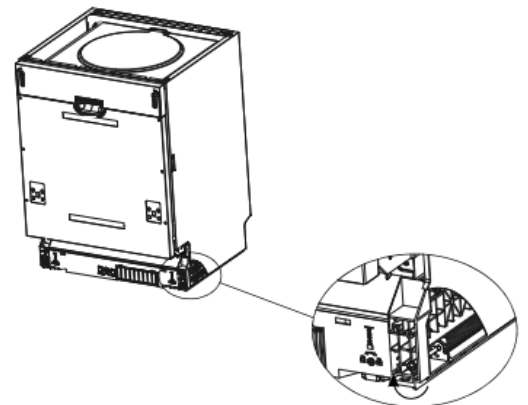

[Рисунок 5]

Підключення зливних шлангів

Під'єднайте зливний шланг до зливної труби з мінімальним діаметром 40 мм, або помістіть його в яку-небудь ємність, переконавшись, щоб шланг подачі води не був зігнутий або перетиснутий. Верхній зріз шланга має бути менше 1000 мм.

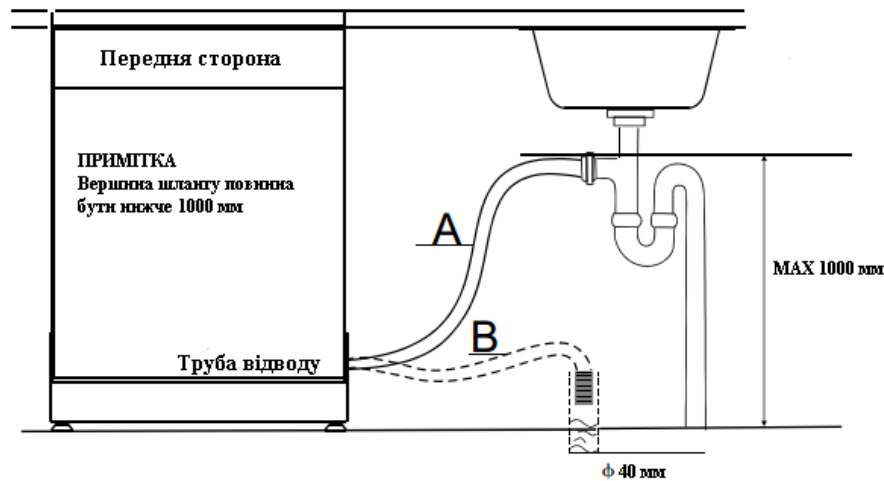

[Рисунок 6]

Етапи установки і монтажу посудомийної машини

1. Встановіть меблеві двері до зовнішніх дверей посудомийної машини, застосовуючи ручки із доданого комплекту. Для того, щоб установити ручки в правильному положенні, варто скористатися шаблоном.
2. Відрегулюйте натяг дверних пружин за допомогою шестигранного ключа, повертаючи його за годинниковою стрілкою, щоб дотиснути ліву і праву пружини дверей. Невиконання цієї дії може призвести до поломки вашої посудомийної машини
3. Під'єднайте впускний трубопровід до джерела холодної води.
4. Під'єднайте випускний трубопровід. Перевірте правильність під'єднання за схемою (рис.6).
5. Підключіть кабель електроживлення.
6. Закріпіть піддон конденсату під поверхнею робочої шафи. Необхідно проконтролювати, щоб піддон конденсату співпав з краєм робочої поверхні.
7. Встановіть посудомийну машину в правильному положенні (рис.4).
8. Вирівняйте посудомийну машину. Задня частина посудомийної машини може бути відрегульована зі сторони передньої, безпосередньо за допомогою обертання гвинта із внутрішнім шестигранником, в середині основи посудомийної машини, за допомогою шестигранного ключа (рис.5а). Для регулювання передньої ніжки слід застосовувати плоску викрутку і повертати попередню ніжку до моменту установки посудомийної машини за рівнем (рис.5б).
9. Посудомийна машина повинна бути надійно установлена на своєму постійному місці. Цього можна досягнути двома способами :
 - А. Звичайна робоча поверхня: приєднати монтажний гачок у щілині бокової площини і закріпити його на робочій поверхні за допомогою гвинтів для дерева (рис.6).

В. Гранітна чи мармурова стільниця: закріпити бокову сторону за допомогою гвинта (рис.7).

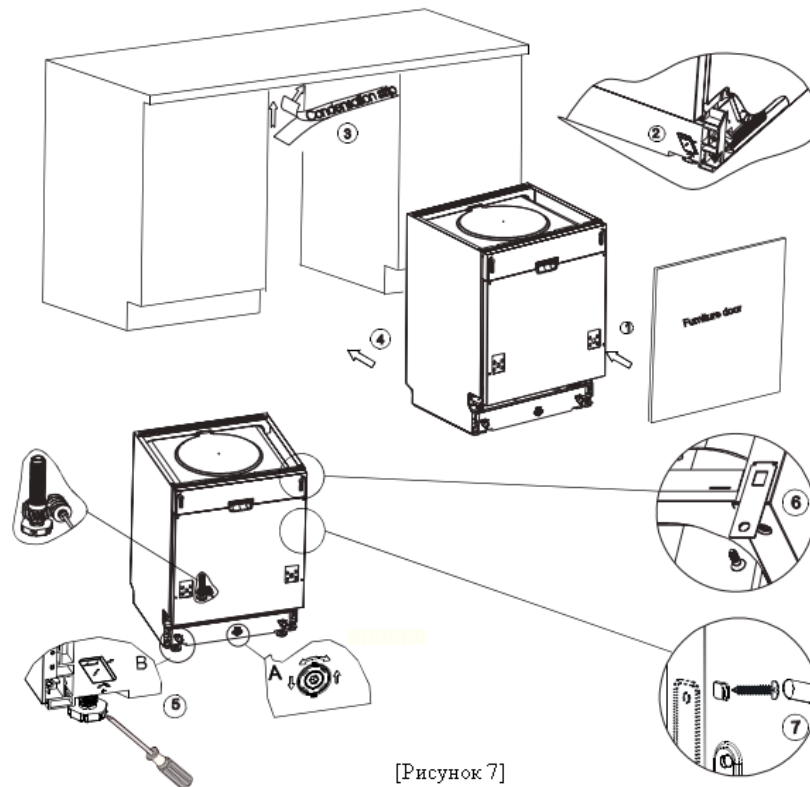

[Рисунок 7]

Для того, щоб забезпечити правильну експлуатацію корзин для посуду і ефективно та якісно миття посуду, посудомийна машина повинна бути установлена за рівнем.

1. Щоб перевірити рівність установки посудомийної машини, слід розмістити рівень на дверях і провіднику корзини всередині відсіку, як показано на рисунку.

Вирівняти за допомогою рівня посудомийну машину, за допомогою окремого регулювання трьох рухомих регулюючих ніжок.

2. Під час установки посудомийної машини за рівнем, необхідно контролювати, щоб вона не перевернулась.

[Рис.8]

Схема регулювання ніжок

ВАЖЛИВО:

Максимальна висота ніжок – 50 мм

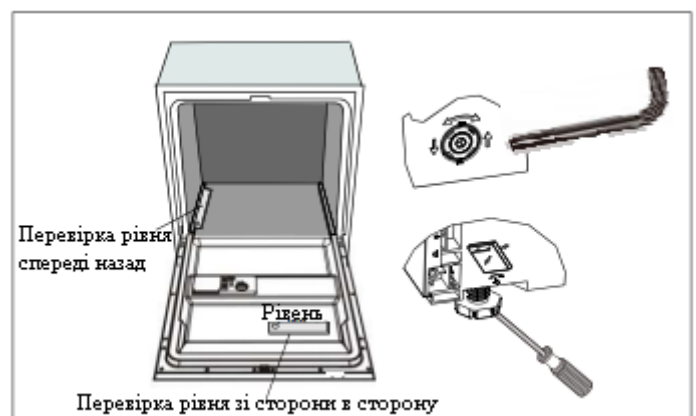

ПІДКЛЮЧЕННЯ ДО ЕЛЕКТРОМЕРЕЖІ

ПОПЕРЕДЖЕННЯ! Для особистої безпеки:

НЕ ВИКОРИСТОВУЙТЕ ПODOВЖУВАЧІ АБО ШТЕПСЕЛЬНІ ПЕРЕХІДНИКИ ДЛЯ ПІДКЛЮЧЕННЯ ПРИЛАДУ ДО ЕЛЕКТРОМЕРЕЖІ. НІ ЗА ЯКИХ ОБСТАВИН НЕ ЗНІМАЙТЕ ЗАЗЕМЛЕННЯ ЗІ ШНУРА ЖИВЛЕННЯ

Перед підключенням приладу до електромережі переконайтеся, що його номінальна напруга відповідає напрузі, вказаній на табличці і підключіть прилад до відповідного джерела живлення.

Використовуйте необхідний запобіжник 10 ампер, запобіжник з затримкою на спрацювання або автоматичного вимикача і рекомендується передбачити окремий контур, що обслуговує тільки цей прилад.

Переконайтесь, що напруга живлення і частота відповідають даним, вказаним на табличці. Вилку вмикайте в розетку, яка заземлена належним чином. Якщо електрична розетка, до якої повинен підключатися прилад, не підходить для вилки, замініть розетку, не використовуйте перехідник, оскільки це може спричинити перегрів та загорання.

Інструкції із заземлення

Даний прилад повинен бути заземлений. У разі несправності або поломки приладу, заземлення зменшить ризик ураження електричним струмом, забезпечуючи шлях найменшого опору для електричного струму. Цей прилад оснащений шнуром, проводами заземлення і заземлюючою вилкою. Вилка повинна вставлятися у відповідну розетку, встановлену і заземлену у відповідності з усіма місцевими стандартами і вимогами.

ПОПЕРЕДЖЕННЯ!

Неправильне підключення приладу до заземлення може призвести до ураження електричним струмом. Щоб перевірити чи прилад надійним чином підключений до заземлення, зверніться до кваліфікованого електрика або представника сервісної служби. Якщо штепсель, що йде у комплекті разом з приладом, не підходить для вашої розетки, не видозмінюйте його. Зверніться до кваліфікованого електрика, щоб установити потрібну розетку.

ПІДКЛЮЧЕННЯ ХОЛОДНОЇ ВОДИ

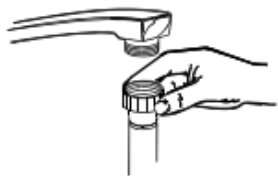

Підключіть шланг подачі холодної води до крану діаметром 3/4(дюйма) і переконайтеся, що кріплення щільно затягнуте.

Якщо ви підключаєте новий шланг або такий, що не використовувався протягом тривалого часу, промийте його, щоб запобігти витoku бруду внаслідок накопичення всередині нього пилу.

ПОПЕРЕДЖЕННЯ! Рекомендується перекривати подачу води після кожного використання приладу.

Розміщення приладу

Розмістіть прилад на рівному стійкому місці. Між стінками приладу і навколишніми предметами повинно залишатися достатньо вільного місця для вільної циркуляції повітря. Шланги для подачі і відведення зайвої води можуть бути прокладені вправо або вліво від приладу.

Як злити зайву воду зі шлангів

Якщо відвідний шланг був встановлений на висоті більше 1000 мм, в машині може залишитися вода. Щоб злити цю воду, необхідно помістити відвідний шланг в яку-небудь ємність, яка знаходиться нижче рівня отвору для відвідного шланга.

Вихід Води

Під'єднайте шланг зливу води. Зливний шланг повинен бути правильно встановлений, щоб уникнути витікання води. Переконайтеся, що шланг подачі води не був зігнутий або перетиснутий.

Подовження шлангу

Для подовження відвідного шлангу можна використовувати шланг тільки того ж типу. Довжина відвідного шлангу не повинна перевищувати 4 м.

Під'єднання сифону

Вмонтуйте зливний шланг у зливну трубу з мінімальним діаметром 40 мм, або залиште в раковині, переконавшись, що шланг не був вигнутий або затиснений. Верхній зріз шланга має бути менше 1000 мм.

Запуск посудомийної машини

Перед запуском посудомийної машини:

- 1) Переконайтеся, що з посудомийної машини дістали всі пакувальні матеріали.

- 2) Переконайтеся, що посудомийна машина встановлена рівно і надійно зафіксована.
- 3) Переконайтеся, що шланг подачі води підключений правильно і немає протікання на стиках з'єднання.
- 4) Переконайтеся, що штепсель шнура живлення щільно вставлений в заземлену розетку електромережі.
- 5) Переконайтеся, що шнур живлення і шланг для подачі води не скручені і не притиснуті якими-небудь предметами.

Увага! Після установки посудомийної машини збережіть цю інструкцію. Якщо виникне необхідність ви зможете звернутись до неї.

УСУНЕННЯ НЕСПРАВНОСТЕЙ

Перед тим як звернутися до сервісної служби

Прогляньте таблицю у разі виникнення несправностей, можливо ви зможете усунути їх, не звертаючись до сервісної служби.

	Проблеми	Можливі причини	Способи вирішення
Технічні проблеми	Посудомийна машина не вмикається	Перегорів запобіжник або автоматичний вимикач спрацював	Замінити запобіжник або відмінити автоматичне вимикання. Вимкніть будь-які інші прилади, які включені у ту ж розетку
		Прилад не підключений до джерела живлення	Переконайтеся в тому, що посудомийна машина увімкнена, і двері щільно закриті. Переконайтеся, що кабель живлення правильно підключений до електричної розетки.
		Низький тиск води	Переконайтеся, що прилад підключений до подачі води та увімкнена вода.
		Двері посудомийної машини щільно не закриті	Переконайтеся в тому, що двері закриті правильно.
	Не заливається вода у посудомийну машину	Перетискання зливного шлангу	Перевірте зливний шланг
		Засмічений фільтр	Перевірте фільтр грубої очистки
		Кухонна раковина забита	Перевірте раковину на кухні, щоб переконатися, що злив відбувається добре. Якщо проблема полягає в тому, що не відбувається злив з кухонної раковини, то зверніться не до сервісної служби, а викличте сантехніка.
Загальні проблеми	Піна у трубці	Неправильне миючий засіб	Використовуйте лише спеціальний миючий засіб для посудомийної машини, щоб уникнути утворення піни. Якщо з'явилась піна, відкрийте посудомийну машину і дайте мильній піні випаруватися. Додайте 1 літр холодної води у ванну. Закрийте і зафіксуйте, потім оберіть режим. Посудомийна машина зіллє воду на першому кроці. Відкрийте двері після того, як машина злила воду і перевірте на наявність мильної піни. Якщо необхідно, повторіть цикл.
		Пролитий ополіскувач	Якщо ви пролили ополіскувач негайно витріть його ще до процесу ополіскування.
	Забруднена поверхня приладу	Використовувався миючий засіб з барвником	Переконайтеся, що миючий засіб без барвника.
	Біла плівка на	Жорстка вода	Щоб очистити прилад,

	внутрішній поверхні		використовуйте вологу губку з миючим засобом для посудомийної машини і надягайте гумові рукавички. Ніколи не використовуйте миючий засіб, який не призначений для приладу, існує ймовірність спінювання.
	Плями іржі на приладі	Пошкоджені предмети не стійкі до корозії.	
		Не до кінця закручена пробка дозатора солі	Перевірте, чи щільно закручена пробка дозатора солі. За допомогою лійки засипте спеціальну сіль. Після наповнення дозатора запустіть програму попереднього миття. По завершенню перевірте, чи не ослаблена пробка дозатора
		Кришка дозуючої ємності погано закріплена	Перевірте чи добре зафіксована кришка дозуючої ємності
Шум	Стук, шум у шафі для миття	Оприскувач стукає у посуду в кошику	Зупиніть програму і перекладіть посуд, що торкається оприскувача.
	Деренчливий шум у шафі для миття	Предмети посуду знаходяться вільно у шафі для миття	Зупиніть програму і перекладіть посуд так, щоб не деренчало.
	Стук, шум води в трубах	Це може бути викликано неправильним вибором місця установки або перетину трубопроводу	Ця проблема не пов'язана з роботою посудомийної машини. Зверніться до сантехніка.
Незадовільний результат прання	Посуд не вимитий	Посуд завантажено невірно	Завантажуйте посуд у машину відповідно до інструкції
		Не достатньо потужна програма	Оберіть програму миття при вищій температурі чи тривалішу програму
		Недостатньо миючого засобу	Збільшіть кількість миючого засобу згідно таблиці програм або замініть його
		Предмети блокують шлях розприскувачів.	Розмістіть предмети так, щоб розприскуючі лопаті могли вільно обертатися
		Фільтри закупорені або неправильно встановлені	Очистіть або встановіть правильно фільтри. Очистіть форсунки розпилювачів
	Матова поверхня скла	Поєднання м'якої води і великої кількості миючого засобу	Використовуйте менше миючого засобу, якщо у вас м'яка вода та обирайте найкоротший цикл миття аби скло стало чистим.
	Чорні або сірі мітки на посуді	Алюмінієві прибори торкаються посуду	Використовуйте м'які абразивні миючі засоби для усунення цих міток.
	Миючий засіб залишається у дозаторі	Посуд блокує попадання миючого засобу	Розмістіть посуд правильно
Незадовільний результат	Посуд не висихає	Неправильне завантаження	Завантажуйте посуд відповідно до інструкцій

сушіння	Занадто мало ополіскувача	Збільшіть кількість ополіскувача або налейте у дозатор ополіскувач повторно
	Занадто швидко дістали посуд	Не відкривайте посудомийну машину повністю одразу після миття. Злегка відкрийте двері, щоб випустити пару. Діставати посуд розпочинайте лише тоді, коли він буде теплим на дотик. Спершу розвантажте нижній кошик. Це не допустить попадання води з верхнього кошика.
	Обрана неправильна програма	У короткій програмі низька температура миття. Це також знижує ефективність чищення. Виберіть довготривалішу програму миття.
	Використання столових приладів з покриттям низької якості	Злив води є більш важким з цими предметами. Столові прибори і посуд такого типу не придатні для миття в посудомийній машині.

Коди помилок

Коли виникають деякі несправності, на приладі буде відображено коди помилок, щоб попередити Вас:

Коди	Значення	Можливі причини
Швидке миготіння індикатора “Швидке”	Затримка на початку програми	Кран не відкритий, або споживання води обмежене, або тиск води занадто низький
Швидке миготіння індикатора “Скло”	Переливання	Деякі елементи посудомийної машини протікають

ПОПЕРЕДЖЕННЯ!

- Якщо сталося переливання, вимкніть основну подачу води перед зверненням до сервісної служби
- Якщо в піддоні знаходиться вода через переливання або невелике витікання, необхідно очистити піддон від води і тільки тоді повторно увімкнути посудомийну машину.

Технічна інформація:

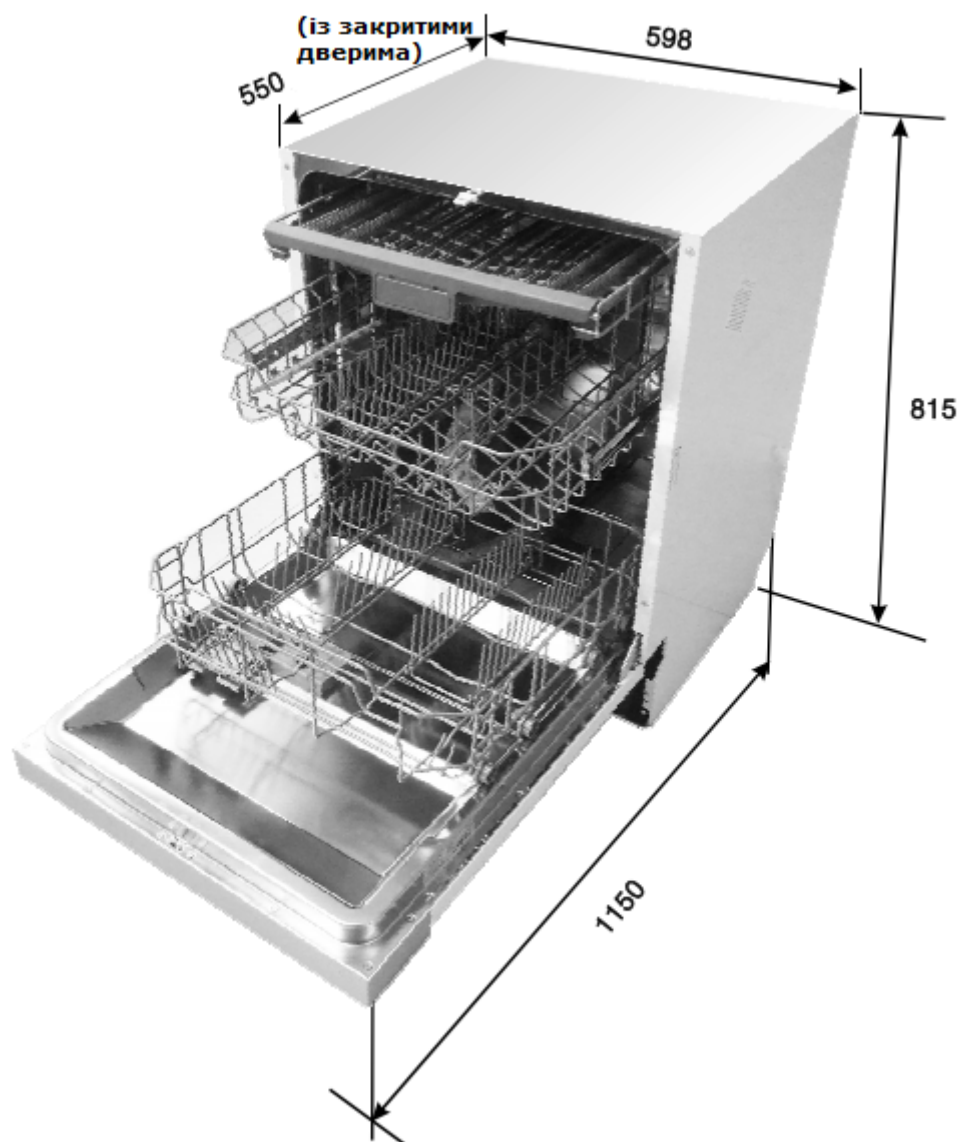

Висота	815 мм
Ширина	598 мм
Глибина	550 мм (із закритими дверима)
Тиск води	0.04-1.0МПа
Енергоживлення	дивись на табличці
Місткість	14 столових комплектів

ЗАВАНТАЖЕННЯ КОШИКІВ ПОСУДОМИЙНОЇ МАШИНИ ВІДПОВІДНО ДО EN 50242

1. Верхній кошик:

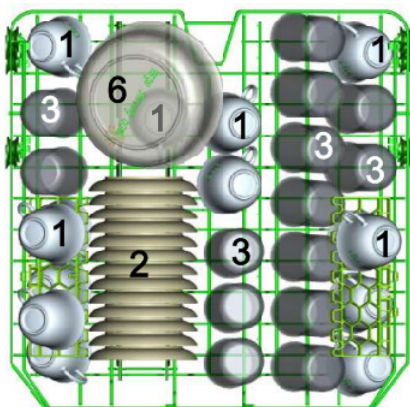

Чашки



Блюдця



Стакани



Тарілка малого розміру



Тарілка середнього розміру



Тарілка великого розміру



Десертна тарілка



Мілкі тарілки



Тарілки для супу



Овальні блюдця

2. Нижній кошик:

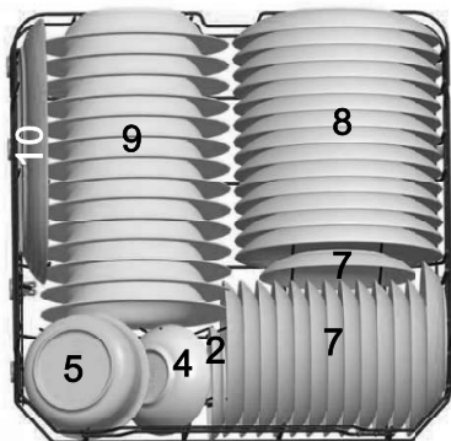

3. Кошик для столових приборів:

Інформація ця співставлення відповідно до EN50242

Місткість: 14 комплектів посуду

Позиція верхнього кошика: нижня

Програма: ЕКО

Кількість режимів ополіскування: 6

Пристрій для пом'якшення води: Н4

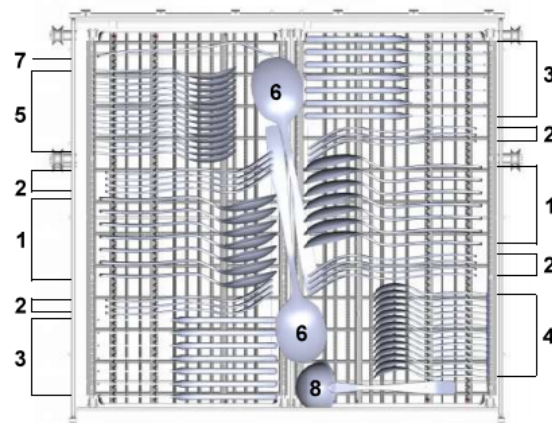

2 Виделки



3 Ножі



4 Чайні ложки



6 Серверувальні ложки



7 Серверувальні виделки



8 Черпаки

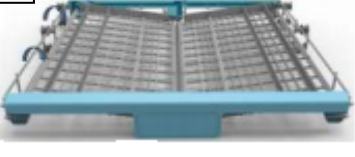
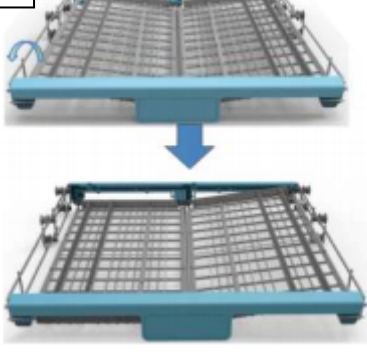
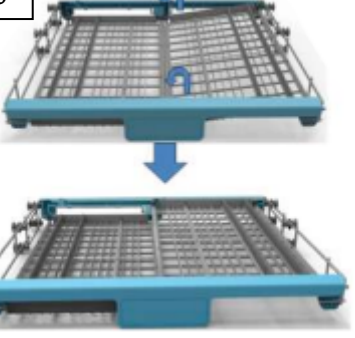
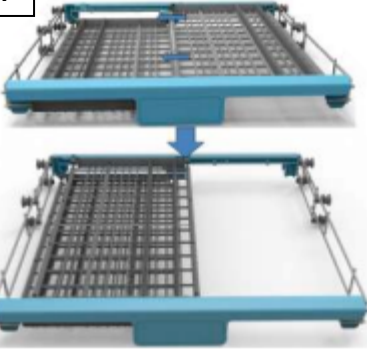

Ящик для столових приборів може встановлюватися у п'ятьох позиціях:

Спосіб 1		<p>Перша позиція: підніміть лівий кошик вгору; і лівий, і правий кошики встановіть боком.</p>
Спосіб 2		<p>Позиція друга: встановіть лівий кошик в нижньому положенні; лівий кошик встановіть горизонтально, правий кошик боком.</p>
Спосіб 3		<p>Позиція третя: підніміть правий кошик вгору, лівий і правий кошики встановіть горизонтально.</p>
Спосіб 4		<p>Позиція четверта: перемістіть правий кошик справа наліво, так щоб вони перекривали один одного.</p>
Спосіб 5		



Позиція п'ята: Зніміть правий кошик, залишіть тільки лівий кошик.

ТЕХНІЧНІ ХАРАКТЕРИСТИКИ

Список технічних характеристик відповідає Директиві ЄС 1059/2010

Виробник	Liberty
Тип/Опис	DIM 663
Кількість комплектів	14
Клас енергоефективності ❶	A++
Річне енергоспоживання ❷	266 кВт*год
Енергоспоживання стандартного циклу миття	0,93 кВт*год
Споживання енергії у вимкненому режимі	0,45 Вт
Споживання енергії в режимі очікування	0,49 Вт
Річне споживання води ❸	3080 л
Клас ефективності сушіння ❹	A
Стандартний цикл миття ❺	ECO 45°C
Тривалість програми стандартного циклу миття	185 хв.
Рівень шуму	49 дБ (А)
Тип установки	Вбудована
Висота	81,5 см
Ширина	59,8 см
Глибина (з монтажними роз'ємами)	55 см
Енергоспоживання	1930 Вт
Напруга живлення/Частота	230 В/50 Гц
Робочий тиск води	0,4-10 Бар=0,04-1 мПа
Посудомийна машина відповідає умовам наступних директив СЕ:	
2006/95/WE	Директива низької напруги
2004/108/WE	Директива EMC
ErP2009/125/EC	Директива про екодизайн

Примітка

❶ від A+++ (найвища продуктивність) до D (найнижча продуктивність)

- ② Енергоспоживання «266» кВт-год на рік, з розрахунку 280 стандартних циклів миття з використанням холодної води і застосування енергозберігаючих режимів. Фактичне енергоспоживання залежить від експлуатації приладу.
- ③ Споживання води «3080» л на рік з розрахунку 280 стандартних циклів миття. Фактичне споживання води залежить від експлуатації приладу.
- ④ від А (найвища) до G (найнижча) ефективність сушіння.
- ⑤ Ця програма підходить для миття посуду із середнім ступенем забруднення. Це найбільш ефективна програма з розрахунку комбінованого споживання енергії та води для такого типу посуду. Результати можуть сильно варіюватися в залежності від кількості і ступеню забруднення посуду, жорсткості води, кількості миючого засобу тощо.

УТИЛІЗАЦІЯ

Упаковка і окремі елементи приладу вироблені з матеріалу, який піддається переробці. На них розміщений значок переробки та відомості про тип матеріалу (PE, PS, POM).

Перед початком експлуатації приладу потрібно зняти упаковку та утилізувати її.

Застереження

Упаковка може становити небезпеку для дітей. матеріали, придатні для переробки, слід здати в місцевий пункт збору і утилізації відходів. Додаткові відомості можна отримати у місцевих органів влади і в пунктах утилізації відходів.

Витяг з експлуатації

Після закінчення періоду експлуатації даний прилад не можна утилізувати як звичайні комунальні відходи, його потрібно здати в пункт збору та повторної переробки електричних і електронних пристроїв. Про це інформує символ, розташований на продукті, інструкції з обслуговування або на упаковці.

Матеріали, з яких виготовлений прилад, придатні для повторної переробки, у відповідності з позначеннями. Завдяки повторній переробці, використання матеріалів або інших форм використання зношеного обладнання, Ви робите значний вклад у захист навколишнього середовища.

Інформацію про відповідний пункт прийому зношеного обладнання Вам надасть адміністрація міста.

Дякуємо за Ваш внесок у захист навколишнього середовища.

Щоб уникнути небезпеки, перед транспортуванням, слід зробити неможливою експлуатацію машини.

Потрібно вийняти штекер з розетки і відрізати кабель живлення. Крім цього, слід пошкодити замок на дверцятах.

УМОВИ ЗБЕРІГАННЯ

Зберігайте виріб в сухому приміщенні, при температурі від+5°C до+40°C, з відносною вологістю повітря не більше80%.

За умови правильного встановлення виробу, експлуатації та періодичного сервісного обслуговування, що проводиться авторизованим сервісним центром, виробник гарантує безпечну роботу даного виробу на протязі 2 (двох) років.

Адресу авторизованого сервісного центру у Вашому місті або регіоні Ви можете знайти на вкладці до гарантійного талону або на сайті

<http://www.liberty-electronics.com.ua>

Виготовлено: Фошан Шунде Мідеа Вошінг Еплаєнс МФГ Ко., Лтд,
Адреса: No.20 Гангван роуд, Бейджао, Шунде дістрікт, Фошан, Гуандонг,
Китай

Уповноважений представник в Україні: ТОВ"Ліберті Електронікс Україна"
29000, м.Хмельницький, Старокостянтинівське шосе5/5

Дата виготовлення: Березень 2016

