

# Panasonic

## Operating Instructions AC/Rechargeable Professional Hair Clipper

Model No. ER1512

<b>English</b>	<b>2</b>	<b>Dansk</b>	<b>32</b>	<b>Česky</b>	<b>63</b>
<b>Deutsch</b>	<b>7</b>	<b>Português</b>	<b>37</b>	<b>Slovensky</b>	<b>68</b>
<b>Français</b>	<b>12</b>	<b>Norsk</b>	<b>43</b>	<b>Magyar</b>	<b>73</b>
<b>Italiano</b>	<b>17</b>	<b>Svenska</b>	<b>48</b>	<b>Română</b>	<b>79</b>
<b>Nederlands</b>	<b>22</b>	<b>Suomi</b>	<b>53</b>	<b>Türkçe</b>	<b>84</b>
<b>Español</b>	<b>27</b>	<b>Polski</b>	<b>58</b>	<b>Русский</b>	<b>89</b>



Before operating this unit, please read these instructions completely and save them for future use.

**Thank you for choosing a Panasonic Hair Clipper. Please read all instructions before use.**

## Important

### ► Before use

This clipper is designed for professional use to trim hair and beards. Charge it for 8 hours before use for the first time in order to activate the built-in rechargeable batteries. It can be operated on either an AC adaptor or rechargeable batteries. Read all instructions carefully before use.

### ► Charging the clipper

- Do not use any power cord or AC adaptor other than the AC adaptor (RE9-57).
- Avoid charging the batteries at temperatures below 0 °C or above 35 °C.
- Avoid charging the batteries in direct sunlight or near a radiating heat source.
- The charge status (  ) lamp may blink at an early stage when it is used for the first time or if it has not been used for 6 or more months even if it is fully charged. This is not a malfunction.
- Even though the clipper may not be used for an extended period, charge every 6 months to preserve battery life.
- The power cord cannot be replaced. If it is damaged, the AC adaptor should be discarded.

### ► Using the clipper

- Warning - Keep the appliance dry.
- The clipper may become warm during operation and/or charging. This is normal.
- Check that the blades and the attachments are not damaged before use. Replace them if they are damaged.
- You should not allow permanent wave lotion, hair restorer or hair spray to come into contact with the main body or the blades. Doing so may result in cracking, discoloring or corrosion.

- You should not drop the clipper on the floor.
- Before each use, apply oil at the places marked with arrows. (See page 6.)
- You should not knock the blades and the attachments against hard objects.
- You should not trim the hair of a pet.

### ► Cleaning the clipper

- Clean the housing using only a cloth slightly dampened with water or a mild soap solution.
- Never use a caustic solution.
- Never submerge the clipper in water.
- Clean the power plug regularly to remove any dust or dirt.

### ► Storing the clipper

- This appliance is not intended for use by persons (including children) with reduced physical, sensory or mental capabilities, or lack of experience and knowledge, unless they have been given supervision or instruction concerning use of the appliance by a person responsible for their safety. Children should be supervised to ensure that they do not play with the appliance.
- Never tamper with moving parts.
- Avoid grabbing the clipper by the power cord, as it may become detached, causing damage or injury.
- If the clipper is not working properly, have it inspected at an authorized service center.

### Specifications

Power source: See the name plate on the product.  
(Automatic voltage conversion)

Motor voltage: 2.4 V---

Charging time: Approx. 1 hour

## Parts identification

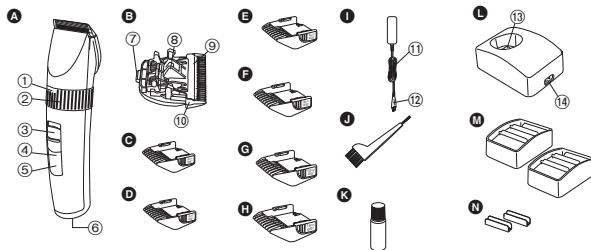

### A Main body

- ① Trimming height indicator
- ② Dial (Height adjustment control)
- ③ 0-CHARGE/1 switch
- ④ Battery capacity lamp
- ⑤ Charge status ( → ) lamp
- ⑥ Appliance socket

### B Blade

- ⑦ Mounting hook
- ⑧ Cleaning lever
- ⑨ Moving blade
- ⑩ Stationary blade

### C 3 mm comb attachment

- D 4 mm comb attachment
- E 6 mm comb attachment
- F 9 mm comb attachment
- G 12 mm comb attachment
- H 15 mm comb attachment
- I AC adaptor (RE9-57)

- J Power cord
- K Appliance plug
- L Cleaning brush
- M Oil

### N Charging stand

- O Charging plug
- P Socket

### Q Comb attachment shelves (x2)

- R Connectors (x2)

## Charge

### Charging the hair clipper

- 1 Connect the power cord to the charging stand.
- 2 Slide the 0-CHARGE/1 switch to "0-CHARGE".
- 3 Place the clipper on the charging stand and plug in the AC adaptor into an outlet.

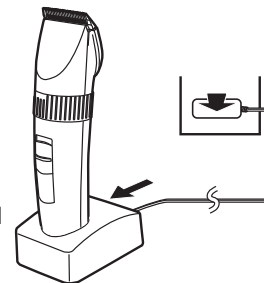

- Charge status ( → ) lamp glows and charging starts.
- Charging is completed when Charge status ( → ) lamp blinks. (Max. 1 hour later)
- 1 full charge will provide approximately 70 minutes of continuous operation.



### Connecting the comb attachment shelf to the charging stand

Determine the connection position for the charging stand and comb attachment shelf. Firmly insert the connector into the slot at the bottom of the charging stand.

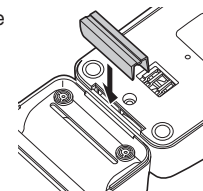
- If the unit wobbles, then further push in the connector since it has not been firmly inserted.



## About the LED display

<p>While charging</p>  <p>• The 'LOW' indicator glows. • "HIGH", "MID" or "LOW" blinks.</p>	<p>After charging is completed</p>  <p>• The 'LOW' indicator blinks once every second.</p>	<p>10 minutes after charging is completed</p>  <p>• The 'LOW' indicator blinks once every 2 seconds. • "HIGH/MID/LOW" go out.</p>
--	---	--

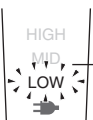
<p>While using</p> 	<p>"HIGH" blinks - The battery capacity is enough. "MID" blinks - The battery capacity is approx. 60% or less. "LOW" blinks - The battery capacity is approx. 10% or less.</p> <p>• Charge the clipper when "LOW" starts to blink.</p>
--	--

### ▶ Charging without the charging stand

1. Slide the 0-CHARGE/1 switch to "0-CHARGE", and insert the appliance plug into the clipper.
2. Plug in the AC adaptor into an outlet.

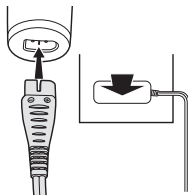

### ▶ AC operation

If you connect the AC adaptor to the clipper in the same way as for charging, and turn on the power, you can use it even if the battery capacity is low.

- If the clipper does not operate, charge the clipper for approximately 1 minute.
- Be careful not to discharge the battery completely with the power left turned on. It results in shortening the battery life.

## Cut

### Using the hair clipper

We recommend using the clipper in an ambient temperature range of 0 - 35 °C. If used outside this range, the appliance may stop operating.

Turn the dial clockwise or counterclockwise to adjust the moving blade back and forth to get the desired height. Adjustable in 5 stages from 0.8 mm to 2.0 mm in 0.3 mm steps without attachments.

Actual hair length will be a little longer than the set length.



### ▶ Using the comb attachments

1. Select the trimming heights indicated on the insides and sides of the attachments.
2. Set the dial to "0.8" and then mount the attachment to the clipper as illustrated.

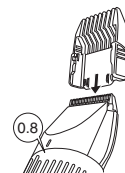

### Removing the attachment from the clipper

Remove the attachment as illustrated.



## Care

### Blade maintenance

#### Removing and mounting the blade

##### ► Removing the blade

1. Hold the clipper with the switch facing upward and push the blade with your thumb while catching the blade in your other hand.

- Be sure to turn off the power before you remove the blade.

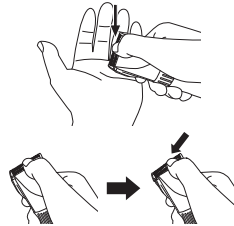

##### ► Mounting the blade

1. Set the dial to "2.0".

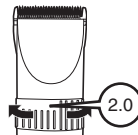

2. Fit the mounting hook into the blade mounting on the clipper and push in until it clicks.

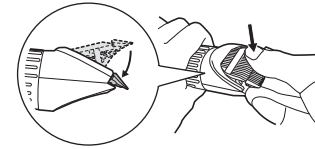

#### Cleaning the blade



1. Brush off any hairs from the clipper and from around the blade.
2. Remove the blade and brush off the hairs from the blade edge.
3. Brush the hairs out from between the stationary blade and the moving blade while pressing down on the cleaning lever to raise the moving blade.

## Lubrication

1. Apply a few drops of the oil to the space between the stationary blade and moving blade.

- Apply the oil to the clipper before and after each use.

2. Set the dial to “2.0” and then remount the blade on the clipper.

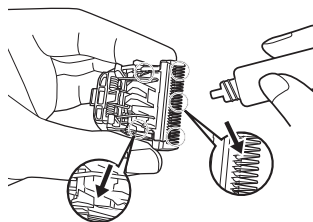

## ► Replacement parts

Replacement part is available at your dealer or Service Center.

Replacement parts for ER1512	Blade	WER9900
	Oil	WES003

## Removing the built-in rechargeable batteries

Remove the built-in rechargeable batteries before disposing of the clipper. Please make sure that the batteries are disposed of at an officially designated location if there is one. Do not dismantle or replace the batteries so that you can use the clipper again. This could cause fire or an electric shock.

Please contact an authorised service center.

- Disconnect the power cord from the clipper when removing the batteries.
- Perform steps ① to ⑦ and lift the batteries, and then remove them.

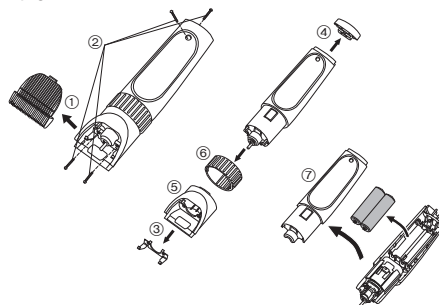

### For environmental protection and recycling of materials

This clipper contains Nickel-Metal Hydride batteries. Please make sure that the batteries are disposed of at an officially assigned location, if there is one in your country.

Please read “Information for Users on Collection and Disposal of Old Equipment and used Batteries” on page 96.

**Vielen Dank, dass Sie sich für das Panasonic Haarschneidegerät entschieden haben. Bitte lesen Sie vor dem Gebrauch alle Anleitungen durch.**

## Wichtig

### ► Vor der Inbetriebnahme

Diese Haarschneidemaschine ist für das professionelle Schneiden von Haaren und Bärten entwickelt worden. Laden Sie die Maschine 8 Stunden auf, bevor Sie sie zum ersten Mal benutzen, um die integrierten Akkus zu aktivieren. Sie kann mit einem Netzadapter oder den Akkus betrieben werden. Lesen Sie vor der Inbetriebnahme alle Anweisungen sorgfältig.

### ► Aufladen des Haarschneidegeräts

- Verwenden Sie kein anderes Netzkabel oder keinen anderen Netzadapter als den Netzadapter (RE9-57).
- Vermeiden Sie ein Aufladen der Akkus bei Temperaturen von unter 0 °C oder über 35 °C.
- Vermeiden Sie ein Aufladen der Akkus in direktem Sonnenlicht oder in der Nähe einer abstrahlenden Wärmequelle.
- Die Ladekontrollanzeige ( ► ) blinkt möglicherweise sehr früh, wenn das Gerät zum ersten Mal benutzt wird oder wenn es mehr als 6 Monate nicht benutzt wurde, auch wenn es voll aufgeladen ist. Dies ist keine Fehlfunktion.
- Auch wenn das Haarschneidegerät über einen längeren Zeitraum hinweg nicht benutzt wird, sollten Sie es alle 6 Monate aufladen, um die Akkufunktionen aufrechtzuerhalten.
- Das Netzkabel kann nicht ausgetauscht werden. Falls es beschädigt ist, sollte der Netzadapter entsorgt werden.

### ► Benutzen der Haarschneidemaschine

- Warnung - Halten Sie den Apparat stets trocken.
- Die Haarschneidemaschine kann sich während des Betriebs und/oder während des Ladevorgangs erwärmen. Dies ist normal.
- Überprüfen Sie vor dem Gebrauch, dass die Klingen und Aufsätze unbeschädigt sind. Tauschen Sie die Teile im Falle einer Beschädigung aus.

- Dauerwellenlotion, Haarwuchsmittel oder Haarspray dürfen nicht auf die Haarschneidemaschine oder die Klingen gelangen. Dies kann zu Rissen, Verfärbungen oder Korrosion führen.
- Lassen Sie das Haarschneidegerät nicht auf den Boden fallen.
- Vor jedem Gebrauch Öl an den mit Pfeilen markierten Stellen auftragen. (Siehe Seite 11.)
- Schlagen Sie die Klingen und Aufsätze nicht gegen harte Gegenstände.
- Schneiden Sie damit nicht das Haar von Haustieren.

### ► Reinigen der Haarschneidemaschine

- Reinigen Sie das Gehäuse nur mit einem Tuch, das leicht mit Wasser oder einer milden Seifenlösung angefeuchtet ist.
- Verwenden Sie niemals Laugen.
- Tauchen Sie das Haarschneidegerät niemals in Wasser ein.
- Reinigen Sie das Netzkabel regelmäßig, um Staub oder Verschmutzungen zu entfernen.

### ► Aufbewahren des Haarschneidegeräts

- Dieser Apparat ist nicht für die Verwendung durch Personen (einschließlich Kindern) mit verminderten, sensorischen oder mentalen Fähigkeiten oder durch nicht ausgebildetes Personal gedacht, solange sie nicht von für die Sicherheit verantwortlichen Personen beaufsichtigt oder in die Benutzung des Gerätes eingewiesen wurden. Kinder müssen beaufsichtigt werden, um sicherzustellen, dass sie nicht mit dem Gerät spielen.
- Verändern Sie keine beweglichen Teile.
- Fassen Sie das Haarschneidegerät nicht am Netzkabel an, da es dadurch abgetrennt werden kann, was zu Beschädigungen oder Verletzungen führen könnte.
- Wenn das Haarschneidegerät nicht einwandfrei arbeitet, lassen Sie es in einer autorisierten Kundendienststelle überprüfen.

### Technische Daten

Stromquelle: Siehe Namensschild auf dem Produkt.  
(automatische Spannungskonvertierung)  
Motorspannung: 2,4 V $\overline{\text{---}}$   
Ladedauer: Ca. 1 Stunde



## Bezeichnung der Bauteile

Deutsch

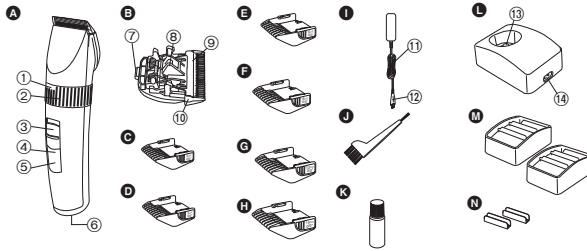

- |   |  |
|---|--|
| <p><b>A</b> Haarschneidemaschine<br/>         ① Anzeige-Schnittlänge<br/>         ② Wahlschalter (Schnittlänge)<br/>         ③ Schalter 0-CHARGE/1<br/>         ④ Batterieleistungsleuchte<br/>         ⑤ Ladekontrollanzeige (➔)<br/>         ⑥ Steckeranschluss</p> <p><b>B</b> Klingen<br/>         ⑦ Befestigungshaken<br/>         ⑧ Reinigungshebel<br/>         ⑨ Bewegliche Klinge<br/>         ⑩ Feststehende Klinge</p> | <p><b>C</b> Kammaufsatz 3 mm<br/> <b>D</b> Kammaufsatz 4 mm<br/> <b>E</b> Kammaufsatz 6 mm<br/> <b>F</b> Kammaufsatz 9 mm<br/> <b>G</b> Kammaufsatz 12 mm<br/> <b>H</b> Kammaufsatz 15 mm</p> <p><b>I</b> Netzadapter (RE9-57)<br/>         ⑪ Netz Kabel<br/>         ⑫ Anschlussstecker</p> <p><b>J</b> Reinigungsbürste<br/> <b>K</b> Öl<br/> <b>L</b> Ladestation<br/>         ⑬ Ladekontakt<br/>         ⑭ Steckeranschluss</p> <p><b>M</b> Kammaufsatzfächer (x2)<br/> <b>N</b> Anschlussstück (x2)</p> |
|---|--|

## Aufladung

### Aufladen des Haarschneidemaschine

- 1** Schließen Sie das Netz Kabel an der Ladestation an.
- 2** Schieben Sie den Schalter 0-CHARGE/1 auf "0-CHARGE".
- 3** Platzieren Sie die Haarschneidemaschine auf die Ladestation und schließen Sie den AC-Adapter an eine Steckdose an.

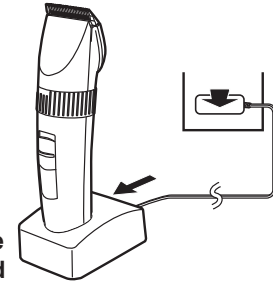

- Nun leuchtet die (➔) Ladekontrollanzeige und der Ladevorgang beginnt.
- Der Ladevorgang ist abgeschlossen, wenn die (➔) Ladestatus-Lampe blinkt. (Max. 1 Stunde später)
- 1 volle Aufladung ermöglicht einen kontinuierlichen Betrieb von ca. 70 Minuten.

#### Anschluss des Kammaufsatzfachs an die Ladestation

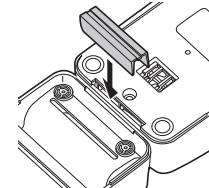

Richten Sie Kammaufsatzfach und Ladestation aneinander aus. Schieben Sie das Anschlussstück fest in den Spalt an der Unterseite der Ladestation ein.

- Wenn das Gerät wackelt, schieben Sie das Anschlussstück tiefer ein, da es nicht fest genug eingeführt wurde.



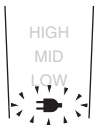

## Wissenswertes über das LED-Display

<p>Während des Ladevorgangs</p>  <p>➔ leuchtet. • "HIGH", "MID" oder "LOW" blinkt.</p>	<p>Nach Abschluss des Ladevorgangs</p>  <p>➔ die Lampe blinkt einmal pro Sekunde.</p>	<p>10 Minuten, nachdem der Ladevorgang abgeschlossen ist</p>  <p>➔ die Lampe blinkt einmal alle 2 Sekunden. • Die Anzeige "HIGH/MID/LOW" erlischt.</p>
---	--	---

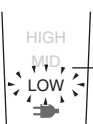
<p>Während der Benutzung</p>  <p>"HIGH" blinkt – Die Batterieleistung ist ausreichend. "MID" blinkt – Die Batterieleistung beträgt ca. 60% oder weniger. "LOW" blinkt – Die Batterieleistung beträgt ca. 10% oder weniger.</p> <p>• Laden Sie das Haarschneidegerät auf, wenn "LOW" zu blinken beginnt.</p>
--

- **Aufladen ohne Ladestation**
1. Schieben Sie den Schalter **0-CHARGE/1** auf **"0-CHARGE"** und stecken Sie den **Anschlussstecker in die Haarschneidemaschine.**
  2. Schließen Sie den **AC-Adapter an eine Steckdose an.**

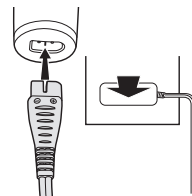

### ► **Netzbetrieb**

Wenn Sie den Netzadapter an die Haarschneidemaschine anschließen, so wie Sie dies auch im Falle der Aufladung tun, und das Gerät einschalten, können Sie es auch bei geringer Akkuleistung benutzen.

- Wenn das Haarschneidegerät nicht funktioniert, laden Sie es für ca. 1 Minute auf.
- Achten Sie darauf, dass der Akku im Gerätebetrieb nicht komplett entladen wird. Dieses kann die Akku-Lebensdauer verkürzen.

## Schneiden

### Benutzen der Haarschneidemaschine

Die richtige Umgebungstemperatur für den Gebrauch der Haarschneidemaschine beträgt 0 - 35°C. Wenn Sie den Apparat bei Temperaturen außerhalb dieses empfohlenen Bereichs verwenden, kann es sein, dass er nicht mehr funktioniert.

Drehen Sie den Wahlschalter im Uhrzeigersinn oder gegen den Uhrzeigersinn, um die bewegliche Klinge auf und ab zu bewegen und die gewünschte Höhe zu erhalten. Einstellbar in 5 Stufen, von 0,8 mm bis 2,0 mm, in 0,3-mm-Schritten ohne Aufsätze.

Die tatsächliche Haarlänge wird etwas länger sein als die von Ihnen eingestellte Höhe.

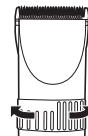

### ► Benutzen der Kammaufsätze

1. Wählen Sie die Schnittlängen aus, die auf den Innenseiten und den Seiten des Aufsatzes angegeben sind.
2. Stellen Sie den Wahlschalter auf "0.8" und befestigen Sie anschließend den Aufsatz wie dargestellt auf dem Haarschneidegerät.

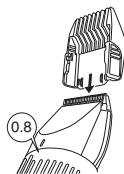

### Entfernen des Aufsatzes vom Haarschneidegerät

Entfernen Sie den Aufsatz wie dargestellt.



## Pflege

### Wartung der Klinge

#### Entfernen und Befestigen der Klinge

##### ► Entfernen der Klinge

1. Halten Sie die Haarschneidemaschine mit dem Schalter nach obenweisend und schieben Sie die Klinge mit Ihrem Daumen heraus, während Sie die Klinge mit Ihrer anderen Hand auffangen.
  - Schalten Sie das Gerät unbedingt aus, bevor Sie die Klinge entfernen.

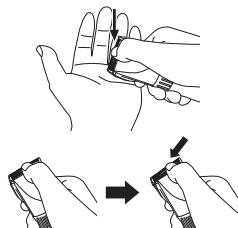

##### ► Befestigen der Klinge

1. Stellen Sie den Wahlschalter auf "2.0".

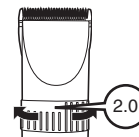

2. Setzen Sie den Befestigungshaken in die Klingebefestigung am Haarschneidegerät ein und schieben Sie, bis ein Klicken zu hören ist.

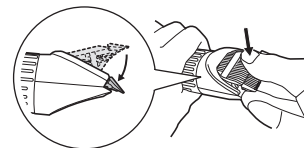

### Reinigung der Klinge

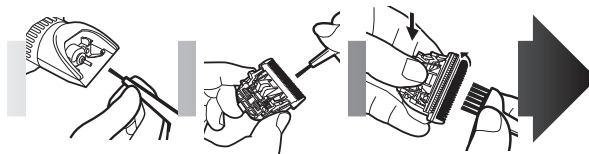

1. Bürsten Sie alle Haare vom Haarschneidegerät und von der Umgebung der Klinge.
2. Entfernen Sie die Klinge und bürsten Sie die Haare von der Klingenkante.
3. Bürsten Sie die Haare zwischen der festen Klinge und der beweglichen Klinge weg, indem Sie den Reinigungshebel für die Reinigung nach unten drücken, um die bewegliche Klinge anzuheben.

## Einölen

### 1. Tragen Sie ein paar Tropfen Öl zwischen der festen Klinge und der beweglichen Klinge auf.

- Tragen Sie das Öl vor und nach jedem Gebrauch auf das Haarschneidegerät auf.

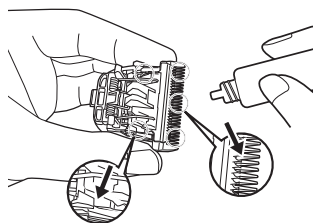

### 2. Stellen Sie den Wahlschalter auf "2.0" und befestigen Sie die Klinge wieder am Haarschneidegerät.

### ► Ersatzteile

Ersatzteile, die bei Ihrem Händler oder im Kundenzentrum erhältlich sind.

Ersatzteile für ER1512	Klingen	WER9900
	Öl	WES003

## Entnehmen der integrierten wiederaufladbaren Akkus

Entfernen Sie die eingebauten, wiederaufladbaren Akkus vor der Entsorgung aus dem Haarschneidegerät. Achten Sie darauf, dass die Akkus an einem offiziell dafür vorgesehenen Ort entsorgt werden, wenn es einen in Ihrem Land gibt. Bauen Sie die Akkus nicht auseinander oder setzen Sie sie nicht wieder ein, um das Haarschneidegerät erneut damit zu verwenden. Dies könnte zu einem elektrischen Schlag führen.

Bitte setzen Sie sich mit einem autorisierten Service-Center in Verbindung.

- Wenn Sie die Akkus entfernen, ziehen Sie den Netzstecker aus dem Haarschneidegerät.
- Führen Sie die Schritte ① bis ⑦ aus und heben Sie die Akkus an und dann entfernen Sie sie.

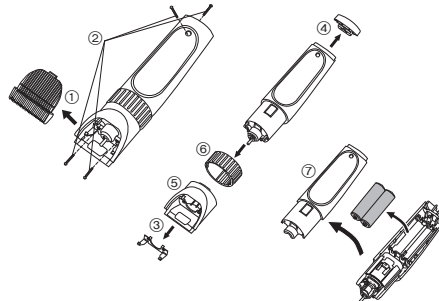

### Umweltschutz und stoffliche Verwertung

Dieses Haarschneidegerät beinhaltet Nickel-Metallhydrid-Akkus. Bitte sorgen Sie dafür, dass die Akkus von einer offiziell anerkannten Stelle entsorgt werden, wenn es eine in Ihrem Land gibt.

Bitte lesen Sie sich die "Benutzerinformation zur Sammlung und Entsorgung von veralteten Geräten und benutzten Batterien" auf Seite 96 sorgfältig durch.



**Merci d'avoir choisi une tondeuse à cheveux Panasonic.**  
**Prrière de lire toutes les instructions avant d'utiliser cet appareil.**

## Important

### ► Avant la première utilisation du produit

Cette tondeuse a été conçue pour le rasage des cheveux et des poils de barbe par des professionnels. Rechargez les piles rechargeables incorporées pendant 8 heures avant la première utilisation. Cette tondeuse peut fonctionner soit avec un adaptateur CA, soit avec des piles rechargeables. Veuillez lire le mode d'emploi en entier.

### ► Recharge de la tondeuse

- N'utilisez pas un cordon d'alimentation ou adaptateur CA autre que les éléments fournis (RE9-57).
- Evitez de recharger les piles à des températures inférieures à 0 °C ou supérieures à 35 °C.
- Evitez de recharger les piles lorsque la tondeuse est exposée à la lumière directe du soleil ou qu'elle se trouve à proximité d'une source de chaleur.
- Le témoin d'état de charge (  ) peut se mettre à clignoter peu de temps après la première utilisation de la tondeuse, ou si celle-ci n'a pas été utilisée pendant 6 mois ou plus, même lorsqu'elle a été complètement rechargée. Il ne s'agit pas d'un dysfonctionnement.
- Même lorsque vous n'utilisez pas la tondeuse pendant de longues périodes, veuillez la recharger tous les 6 mois afin de prolonger la durée de vie de la batterie.
- Ne jamais tenter de réparer ou de remplacer le cordon d'alimentation. En cas d'endommagement, l'adaptateur CA devrait être mis au rebut.

### ► Utilisation de la tondeuse

- Attention – Ne pas mouiller l'appareil.
- Il est possible que la tondeuse se réchauffe pendant l'utilisation et/ou sa recharge. Ceci est tout à fait normal.
- Contrôlez visuellement l'état des lames et des accessoires avant toute utilisation. Remplacez immédiatement toute pièce défectueuse.

- Il est recommandé d'éviter tout contact du boîtier de la tondeuse ou de ses lames avec des lotions pour permanente, contre la perte de cheveux ou autres sprays capillaires. Ceci risquerait en effet d'entraîner des craquelures, des décolorations ou la corrosion du boîtier.
- Faites attention à ne jamais faire tomber la tondeuse par terre.
- Avant chaque utilisation, appliquer de l'huile aux endroits indiqués par des flèches. (Voir page 16.)
- Evitez tout choc violent des lames et des accessoires avec des objets compacts.
- Il est fortement déconseillé de tondre vos animaux domestiques avec cet appareil.

### ► Nettoyage de la tondeuse

- La tondeuse ne devrait être nettoyée qu'avec un linge propre, légèrement humide ou imbibé d'une solution détergente neutre.
- N'utilisez jamais de décapant.
- Ne plongez jamais la tondeuse dans l'eau.
- Nettoyez régulièrement la prise de courant pour retirer la poussière ou la saleté.

### ► Rangement de la tondeuse

- Cet appareil n'a pas été conçu pour être utilisé par des personnes (enfants y compris) souffrant d'un handicap physique, sensoriel ou mental, ou ne disposant pas de l'expérience et des connaissances nécessaires à une utilisation sûre, à moins qu'elles aient reçu toutes les consignes requises par la personne responsable de leur sécurité quant à l'utilisation de l'appareil. Surveillez les enfants, afin de vous assurer qu'ils ne jouent pas avec la tondeuse.
- N'altérez pas les pièces amovibles.
- Evitez d'attraper la tondeuse par son cordon d'alimentation, car ceci risquerait de le détacher, et donc de causer des dommages ou des blessures.
- Faites contrôler la tondeuse par un centre de réparation agréé en cas de dysfonctionnements.

### Caractéristiques

Alimentation : Voir la plaque signalétique sur le produit.  
 (Conversion de tension automatique)

Tension du moteur : 2,4 V---

Durée de la recharge : Approx. 1 heure



## Identification des composants

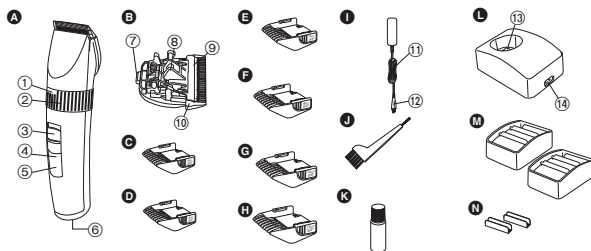

### A Boîtier

- ① Indicateur de hauteur de découpe
- ② Molette (Commande de réglage de hauteur)
- ③ Interrupteur 0-CHARGE/1
- ④ Témoin de capacité de la pile
- ⑤ Témoin d'état de charge ( ➡ )
- ⑥ Prise

### B lame

- ⑦ Crochet d'installation
- ⑧ Levier de nettoyage
- ⑨ lame amovible
- ⑩ lame statique

### C Accessoire peigne de 3 mm

- D Accessoire peigne de 4 mm
- E Accessoire peigne de 6 mm
- F Accessoire peigne de 9 mm
- G Accessoire peigne de 12 mm
- H Accessoire peigne de 15 mm
- I Adaptateur CA (RE9-57)

- ⑪ Cordon d'alimentation
- ⑫ Fiche du cordon d'alimentation

### J Brosse de nettoyage

### K Huile

### L Socle de recharge

- ⑬ Prise de recharge
- ⑭ Prise

### M Socle de rangement des accessoires (x2)

### N Connecteurs (x2)

## Recharge

### Recharge de la tondeuse

- 1 Brancher le cordon d'alimentation au socle de recharge.
- 2 Faites glisser l'interrupteur 0-CHARGE/1 en position "0-CHARGE".
- 3 Placez la tondeuse sur le socle de recharge, puis branchez l'adaptateur CA à une prise.

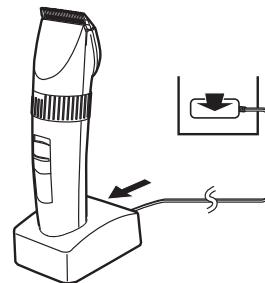

- Le témoin d'état de charge ( ➡ ) s'allume, puis la recharge démarre.
- La recharge est terminée dès que le témoin d'état de charge ( ➡ ) se met à clignoter. (Max 1 heure plus tard).
- 1 charge complète permet d'obtenir une durée d'utilisation en continu de 70 minutes environ.

### Branchements du socle de rangement des accessoires au socle de recharge

Déterminer la position de connexion du socle de rangement et du socle de recharge. Introduire fermement le connecteur dans la prise au bas du socle de recharge.

- Si l'unité vacille, introduire le connecteur plus fermement dans le socle.

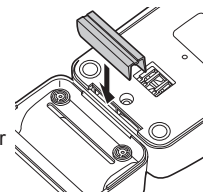



## A propos de l'affichage LED

Pendant la recharge



Le s'allume.  
• "HIGH", "MID" ou "LOW" clignent.

En fin de recharge



Le clignote toutes les secondes.

10 minutes après la fin de la recharge



Le clignote toutes les 2 secondes.  
• "HIGH/MID/LOW" s'éteint.

Pendant l'utilisation



"HIGH" clignote – La capacité de la pile est suffisante.  
"MID" clignote – La capacité de la pile est de 60% ou moins.  
"LOW" clignote – La capacité de la pile est de 10% ou moins.

• Rechargez la tondeuse dès que "LOW" commence à clignoter.

### ► Recharge sans utilisation du socle de recharge

1. Faites glisser l'interrupteur **0-CHARGE/1** en position **"0-CHARGE"**, puis branchez la fiche sur la tondeuse.
2. Branchez l'adaptateur CA à une prise.

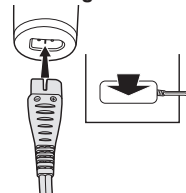

### ► Fonctionnement sur courant CA du secteur

Il est possible d'utiliser la tondeuse même lorsque le niveau de charge des piles est bas, en branchant l'adaptateur CA comme pour une recharge classique.

- Si la tondeuse semble ne pas fonctionner, rechargez-la pendant environ 1 minute.
- Evitez de décharger complètement les piles en laissant l'appareil allumé. Ceci risquerait en effet de réduire la durée de vie des piles.

## Coupe

### Utilisation de la tondeuse

La température ambiante adéquate pour l'utilisation est de 0-35 °C. Si vous utilisez l'appareil au-delà de la plage proposée, il risque de cesser de fonctionner. Ajustez la hauteur de la lame amovible en tournant la molette dans le sens des aiguilles d'une montre ou opposé. La hauteur peut être ajustée sur 5 paliers, de 0,8 mm à 2,0 mm par pas de 0,3 mm sans accessoires.

La longueur du cheveu sera à peine plus longue que la hauteur sélectionnée.

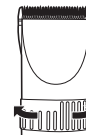

► **Utilisation des accessoires**

1. Sélectionnez chaque hauteur de découpe en fonction des valeurs indiquées de chaque côté de l'accessoire.
2. Placez la molette sur "0.8", puis installez l'accessoire sur la tondeuse comme indiqué sur la figure.

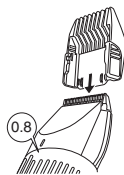

**Démontage d'un accessoire de la tondeuse**

Retirez les accessoires comme indiqué.



**Entretien**

**Entretien de la lame**

**Démontage et mise en place de la lame**

► **Démontage de la lame**

1. Tenez la tondeuse en plaçant l'interrupteur vers le haut, puis poussez la lame avec le pouce tout en récupérant la lame de l'autre main.
  - Toujours éteindre la tondeuse avant de retirer la lame.

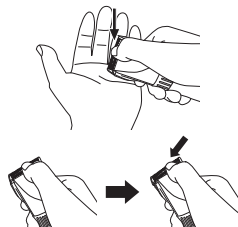

► **Installation de la lame**

1. Placez la molette sur "2.0".

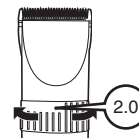

2. Placez le crochet d'installation dans la rainure de la lame de la tondeuse, puis appuyez dessus jusqu'à ce qu'un déclic se fasse entendre.

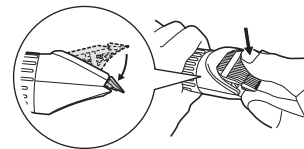

**Nettoyage de la lame**



1. Nettoyez à l'aide de la brosse, toute trace de cheveux de la tondeuse et autour de la lame.
2. Démontez la lame puis nettoyez tous les cheveux qui se trouvent sur son fil.
3. Brossez toute trace de cheveux de la lame statique et de la lame amovible, tout en appuyant sur le levier de nettoyage pour soulever celle-ci.

## Lubrification

1. Appliquez quelques gouttes d'huile dans l'espace situé entre la lame statique et la lame amovible.

- Appliquez quelques gouttes d'huile sur la tondeuse avant et après chaque utilisation.

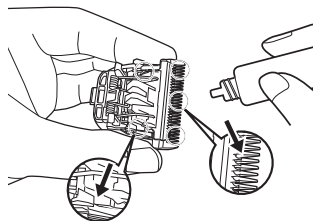

2. Placez la molette sur "2.0", puis réinstallez la lame sur la tondeuse.

### ► Pièces de remplacement

Les pièces de rechange sont disponibles chez votre marchand ou dans votre centre de services après-vente.

Pièces de remplacement pour ER1512	Lame	WER9900
	Huile	WES003

## Démontage des piles rechargeables incorporées

Retirez les batteries rechargeables intégrées avant de jeter la tondeuse. Veuillez vous assurer que les batteries sont mises au rebut dans un endroit officiellement prévu à cet effet, s'il y en a un. Ne démontez pas et ne remplacez pas les batteries afin de pouvoir réutiliser la tondeuse : vous risqueriez de provoquer un incendie ou de vous électrocuter.

Veuillez contacter un centre de service agréé.

- Débranchez le cordon d'alimentation de la tondeuse lors du retrait des batteries.
- Effectuez les étapes ① à ⑦ et soulevez les batteries, puis retirez-les.

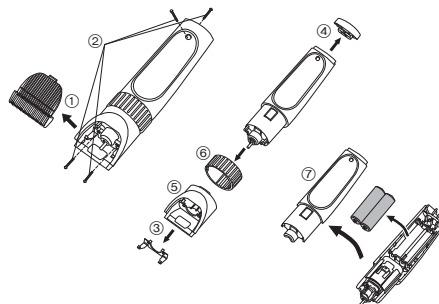

### Concernant la protection de l'environnement et le recyclage

La tondeuse contient des batteries au nickel-métal-hydrure. Veuillez vous assurer que vous les mettez au rebut à un endroit officiellement destiné à cet usage, s'il y en a dans votre pays.

Veuillez lire les "Avis aux utilisateurs concernant la collecte et l'élimination des piles et des appareils électriques et électroniques usagés" à la page 97.



**Grazie per aver scelto un tagliacapelli Panasonic. Leggere attentamente le istruzioni prima dell'uso.**

## Importante

### ► Prima dell'uso

Questo tagliacapelli professionale è ideato per la regolazione di capelli e barba. Prima di utilizzarlo per la prima volta, lasciare il tagliacapelli in carica 8 ore per attivarne le batterie ricaricabili incorporate. È possibile utilizzare il tagliacapelli con un adattatore CA o con batterie ricaricabili. Leggere attentamente le istruzioni prima dell'uso.

### ► Caricamento del tagliacapelli

- Non utilizzare cavi di alimentazione o adattatori CA diversi dall'adattatore CA (RE9-57).
- Evitare di ricaricare le batterie a temperature al di sotto di 0 °C o al di sopra di 35 °C.
- Evitare di esporre le batterie in carica alla luce diretta del sole o ad una fonte di calore.
- Se il tagliacapelli è utilizzato per la prima volta, o se non è stato utilizzato per almeno 6 mesi, la spia dello stato di carica (  ) potrebbe inizialmente lampeggiare, anche col tagliacapelli completamente carico. Non si tratta di un malfunzionamento.
- Per preservare la durata della batteria effettuare la ricarica ogni 6 mesi anche se il tagliacapelli potrebbe non essere utilizzato per un periodo prolungato.
- Non è possibile sostituire il cavo di alimentazione. Se danneggiato, l'adattatore CA deve essere eliminato.

### ► Uso del tagliacapelli

- Attenzione – Mantenere l'apparecchio asciutto.
- Il tagliacapelli potrebbe surriscaldarsi durante il funzionamento e/ o la carica. Non si tratta di un malfunzionamento.
- Controllare che le lame e gli accessori non siano danneggiati prima dell'utilizzo. Sostituirli se danneggiati.

- Evitare il contatto del corpo principale e delle lame con lozioni permanenti, balsami o spray per capelli. Potrebbero verificarsi crepe, scolorimenti o corrosioni.
- Evitare urti con oggetti duri o cadute al suolo del tagliacapelli.
- Prima di ogni utilizzo, applicare dell'olio nei punti indicati dalle frecce (far riferimento alla pagina 21).
- Non urtare le lame e gli accessori contro oggetti duri.
- Evitare di regolare il pelo di animali domestici.

### ► Pulizia del tagliacapelli

- Pulire l'alloggiamento usando esclusivamente un panno leggermente inumidito con acqua o una soluzione a base di sapone delicato.
- Evitare soluzioni corrosive.
- Evitare di immergere il tagliacapelli in acqua.
- Pulire regolarmente la spina di alimentazione per rimuovere eventuale polvere e sporcizia.

### ► Come conservare il tagliacapelli

- Questo apparecchio non è ideato per essere utilizzato da persone (compresi bambini) con capacità fisiche, sensoriali o mentali ridotte o con scarsa esperienza o conoscenza, se non con la supervisione di una persona responsabile della loro sicurezza. I bambini devono essere sempre sotto la supervisione di un adulto affinché non facciano un utilizzo errato dell'apparecchio.
- Evitare di manomettere le parti mobili.
- Evitare di afferrare il tagliacapelli dal cavo di alimentazione. Potrebbe staccarsi causando danni o lesioni.
- Se il tagliacapelli non funziona correttamente, è possibile farlo ispezionare presso un centro di assistenza autorizzato.

### Caratteristiche

Alimentazione elettrica: Vedere l'etichetta del prodotto.  
(Conversione tensione automatica)

Tensione motore: 2,4 V---  
Tempo di carica: Circa 1 ora

## Identificazione dei componenti

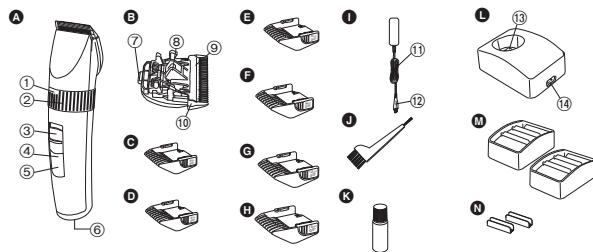

### A Corpo principale

- ① Indicatore altezza taglio
- ② Quadrante (Controllo di regolazione dell'altezza)
- ③ Interruttore 0-CHARGE/1
- ④ Spia capacità batteria
- ⑤ Spia dello stato di carica ( ➡ )
- ⑥ Ingresso della spina

### B Lama

- ⑦ Gancio di montaggio
- ⑧ Leva di pulizia
- ⑨ Lama mobile
- ⑩ Lama fissa

### C accessorio pettine 3 mm

- D accessorio pettine 4 mm
- E accessorio pettine 6 mm
- F accessorio pettine 9 mm
- G accessorio pettine 12 mm
- H accessorio pettine 15 mm
- I Adattatore CA (RE9-57)

- ⑪ Cavo di alimentazione
- ⑫ Spina dell'apparecchio

### J Spazzola per la pulizia

### K Olio

### L Supporto di ricarica

- ⑬ Spina di ricarica
- ⑭ Ingresso della spina

### M Mensole accessorio pettine (x2)

### N Connettore (x2)

## Carica

### Carica del tagliacapelli

- 1 Collegare il cavo di alimentazione al supporto di ricarica.
- 2 Far scorrere l'interruttore 0-CHARGE/1 su "0-CHARGE".
- 3 Riporre il tagliacapelli sul supporto di ricarica e collegare l'adattatore CA alla presa di corrente.

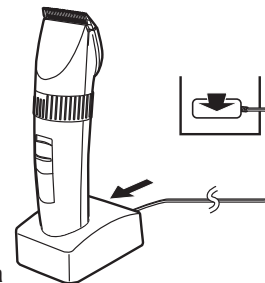

- La spia dello stato di carica ( ➡ ) lampeggia e la ricarica inizia.
- La ricarica è completata quando la spia dello stato di carica ( ➡ ) lampeggia. (Massimo 1 ora dopo)
- 1 ora di carica piena fornisce circa 70 minuti di funzionamento continuato.

### Collegamento della mensola accessorio pettine al supporto di ricarica

Determinare la posizione di collegamento per il supporto di ricarica e la mensola accessorio pettine. Inserire saldamente il connettore nell'alloggiamento nella parte inferiore del supporto di ricarica.

- Se l'unità oscilla, inserire ulteriormente il connettore poiché non è stato inserito completamente.

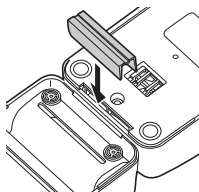

### Informazioni sul display LED

Durante la ricarica



- si illumina.
- "HIGH", "MID" o "LOW" lampeggiano.

Dopo avvenuta la ricarica



- lampeggia ogni secondo.

10 minuti dopo avvenuta la ricarica



- lampeggia ogni 2 secondi.
- "HIGH/MID/LOW" si spengono.

Durante l'uso

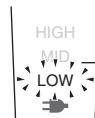

- "HIGH" lampeggia – La capacità della batteria è sufficiente.
- "MID" lampeggia – La capacità della batteria è di circa il 60% o poco meno.
- "LOW" lampeggia – La capacità della batteria è di circa il 10% o poco meno.

- Caricare il tagliacapelli quando "LOW" inizia a lampeggiare.

### ► Caricamento senza il supporto di ricarica

1. Fare scorrere l'interruttore 0-CHARGE/1 su "0-CHARGE", quindi inserire la spina dell'apparecchio nel tagliacapelli.
2. Collegare l'adattatore CA alla presa di corrente.

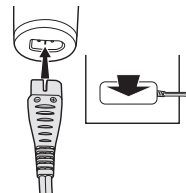

### ► Funzionamento CA

- Se l'adattatore CA è collegato al tagliacapelli nello stesso modo in cui è eseguita la ricarica e attivata l'alimentazione, è possibile usarlo anche se la capacità della batteria è bassa.
- Se il tagliacapelli non funziona caricarlo per circa 1 minuto.
  - Non scaricare completamente la batteria con alimentazione attivata. La durata della batteria potrebbe ridursi.

italiano

## Taglio

### Uso del tagliacapelli

La temperatura ambiente adatta per l'utilizzo del tagliacapelli è compresa tra 0 - 35 °C. L'apparecchio potrebbe smettere di funzionare se utilizzato a temperature diverse da quelle consigliate.

Ruotare il quadrante in senso orario o anti-orario per regolare la lama mobile avanti e indietro per ottenere l'altezza desiderata. Regolabile in 5 stadi da 0,8 mm a 2,0 mm in step da 0,3 mm senza accessori.

La lunghezza effettiva dei capelli risulterà leggermente superiore rispetto a quella impostata.

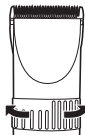

#### ► Uso degli accessori del pettine

1. Selezionare le altezze di taglio indicate all'interno e ai lati degli accessori.
2. Impostare il quadrante su "0.8" e montare l'accessorio al tagliacapelli come illustrato.

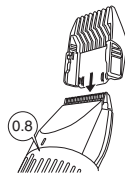

#### Rimozione dell'accessorio dal tagliacapelli

Rimuovere l'accessorio come illustrato.



## Manutenzione

### Manutenzione della lama

#### Rimozione e montaggio della lama

##### ► Rimozione della lama

1. Tenere il tagliacapelli con l'interruttore rivolto verso l'alto e spingere la lama con il pollice. Afferrare la lama con l'altra mano.

- Assicurarsi di aver disattivato l'alimentazione prima di rimuovere la lama.

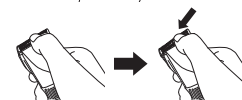

##### ► Montaggio della lama

1. Impostare il quadrante su "2.0".

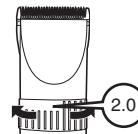

2. Sistemare il gancio di montaggio nel montaggio della lama sul tagliacapelli e spingerlo finché non si fissa in posizione con un clic.

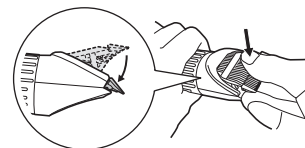

## Pulizia della lama



1. Togliere i capelli dai tagliacapelli e dalla lama.
2. Togliere i capelli dai capelli dall'estremità della lama dopo averla rimossa.
3. Togliete i capelli presenti fra la lama fissa e la lama mobile e fare pressione verso il basso sulla leva di pulizia per sollevare la lama mobile.

## Lubrificazione

1. Applicare alcune gocce di olio nello spazio tra la lama fissa e la lama mobile.
  - Applicare l'olio al tagliacapelli prima e dopo ogni uso.
2. Impostare il quadrante su "2.0" e rimontare la lama sul tagliacapelli.

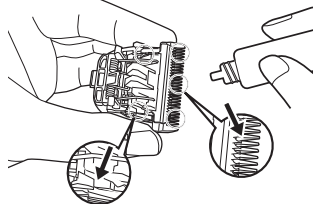

### ► Parti di ricambio

Le parti di ricambio sono disponibili presso il vostro rivenditore o Centro di Manutenzione.

Parti di ricambio per ER1512	Lama	WER9900
	Olio	WES003

## Rimozione delle batterie ricaricabili incorporate

Rimuovere le batterie ricaricabili incorporate prima di procedere allo smaltimento del tagliacapelli. Assicurarsi che le batterie vengano smaltite presso un centro autorizzato, se presente nel proprio Paese di residenza. Non smontare o sostituire le batterie per poter riutilizzare il tagliacapelli poiché potrebbero verificarsi incendi o scosse elettriche.

Contattare un centro di assistenza autorizzato.

- Scollegare il cavo di alimentazione dal tagliacapelli quando si rimuovono le batterie.
- Seguire i passaggi da ① a ⑦ e sollevare le batterie, quindi rimuoverle.

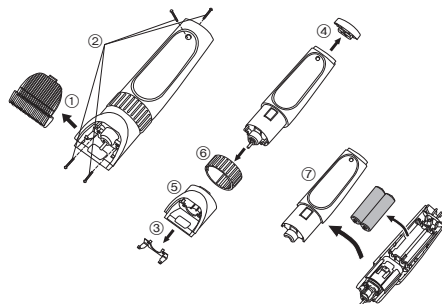

### Protezione ambientale e materiali da riciclare

Il tagliacapelli contiene batterie al Nichel Metal Idrato. Assicurarsi che le batterie vengano smaltite presso un centro autorizzato, se presente nel proprio Paese di residenza.

Consultare le "Informazioni per gli utenti sulla raccolta e l'eliminazione di vecchie apparecchiature e batterie usate" a pagina 98.

**Wij danken u voor de aankoop van een van een Panasonic tondeuse. Lees voor gebruik alle aanwijzingen.**

## Belangrijk

### ► Voor gebruik

Deze trimmer is ontworpen voor professioneel gebruik om hoofd- en baardhaar te trimmen. Laad het toestel gedurende 8 uur op voor het eerste gebruik om de ingebouwde herlaadbare batterijen te activeren. Het toestel kan worden bediend met de wisselstroomadapter of herlaadbare batterijen. Lees voor gebruik aandachtig alle aanwijzingen.

### ► De trimmer opladen

- Gebruik geen ander netsnoer of andere wisselstroomadapter dan de wisselstroomadapter (RE9-57).
- Laad de batterijen niet op bij temperaturen lager dan 0 °C of hoger dan 35 °C.
- Laad de batterijen niet op in direct zonlicht of in de buurt van een warmtebron.
- Wanneer het toestel voor de eerste keer wordt gebruikt of wanneer het gedurende 6 maanden of langer niet werd gebruikt, kan het laadstatuslampje (  ) al vroeg beginnen te knipperen, zelfs wanneer de batterij volledig is opgeladen. Dit is geen storing.
- Zelfs wanneer de trimmer gedurende lange tijd niet wordt gebruikt, doet u er goed aan om elke 6 maanden de batterij te herladen om de levensduur van de batterijen niet te verkorten.
- Het netsnoer kan niet worden vervangen. Gooi de wisselstroomadapter weg wanneer het netsnoer is beschadigd.

### ► De trimmer gebruiken

- Waarschuwing - Houd het toestel droog.
- De trimmer kan warm worden tijdens het gebruik en/of het opladen. Dit is normaal.
- Controleer de mesjes en de hulpstukken op schade voor het gebruik. Vervang ze wanneer ze beschadigd zijn.

- Zorg ervoor dat er geen wave lotions, haargroeiemiddelen of haarsprays in contact komen met de hoofdbehuizing of de mesjes. Dat zou namelijk kunnen leiden tot scheuren, verkleuringen of corrosie.
- Zorg ervoor dat u de trimmer niet laat vallen.
- Breng voor gebruik altijd olie aan op de plaatsen die zijn aangeduid met pijlen. (Zie pagina 26.)
- Sla de mesjes en opzetstukken niet tegen harde voorwerpen.
- Dit toestel is niet geschikt voor het trimmen van huisdieren.

### ► De trimmer reinigen

- Reinig de behuizing met een zachte doek die lichtjes met water of een milde zeepoplossing is bevochtigd.
- Gebruik nooit een bijtende oplossing.
- Dompel de trimmer nooit onder in water.
- Reinig de stekker regelmatig om stof of vuil te verwijderen.

### ► De trimmer bewaren

- Dit apparaat is niet bestemd voor gebruik door personen (inclusief kinderen) met beperkte fysieke, sensorische of mentale capaciteiten, of een gebrek aan ervaring en kennis, tenzij ze supervisie of aanwijzingen hebben gekregen betreffende het gebruik van het toestel door een persoon die instaat voor hun veiligheid. Kinderen moeten onder toezicht worden gehouden om er zeker van te zijn dat ze niet met het toestel spelen.
- Wijzig niets aan de bewegende onderdelen.
- Neem de trimmer niet vast aan het netsnoer, aangezien het los kan raken met schade of persoonlijke letsels tot gevolg.
- Wanneer de trimmer niet goed werkt, laat hem dan nakijken bij een erkende onderhoudsdienst.

### Specificaties

Stroomvoorziening: Zie het naamplaatje op het product.  
(automatische spanningsomzetting)

Motorspanning: 2,4 V---

Laadtijd: Ongeveer 1 uur

## Benaming van de onderdelen

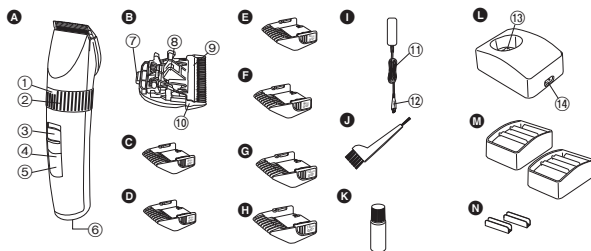

### A Hoofdbehuizing

- ① Indicator trimhoogte
- ② Rotatieknop (afstelling van de hoogte)
- ③ 0-CHARGE/1-schakelaar
- ④ Lampje voor batterijcapaciteit
- ⑤ Laadstatuslampje ( ➡ )
- ⑥ Stroomaansluiting

### B Mesje

- ⑦ Bevestigingshaak
- ⑧ Reinigingshendel
- ⑨ Bewegend mesje
- ⑩ Stationair mesje

### C Kamopzetstuk 3 mm

- D Kamopzetstuk 4 mm
- E Kamopzetstuk 6 mm
- F Kamopzetstuk 9 mm
- G Kamopzetstuk 12 mm
- H Kamopzetstuk 15 mm
- I Wisselstroomadapter (RE9-57)

- ⑪ Netsnoer
- ⑫ Apparaatstekker
- J Reinigingsborstel
- K Olie

### L Laadhouder

- ⑬ Laadaansluiting
- ⑭ Stroomaansluiting

### M Kamhouders (x2)

- N Aansluitingen (x2)

## Opladen

### De haartrimmer opladen

- 1 Bevestig het netsnoer aan de laadhouder.
- 2 Verschuif de 0-CHARGE/1-schakelaar naar "0-CHARGE".
- 3 Plaats de trimmer in de laadhouder en steek de wisselstroomadapter in een stopcontact.

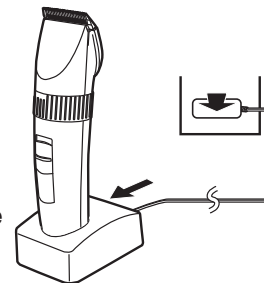

- Het laadstatuslampje ( ➡ ) brandt en het laden start.
- Het opladen is voltooid wanneer het laadstatuslampje ( ➡ ) knippert. (Max. 1 uur later.)
- Wanneer het toestel volledig is opgeladen, kunt u het ongeveer 70 minuten gebruiken.

### De kamhouder bevestigen aan de laadhouder

Bepaal de verbindingsspositie voor de laadhouder en kamhouder. Plaats de aansluiting stevig in de sleuf onderaan de laadhouder.

- Wanneer het toestel nog heen en weer beweegt, duwt u het verder naar beneden aangezien de aansluiting nog niet stevig genoeg is.

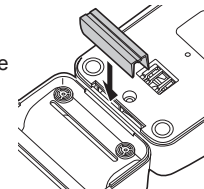

## Over het LED-display

Tijdens het opladen



➡ licht op.

- "HIGH", "MID" of "LOW" knippert.

Nadat het opladen is voltooid



➡ knippert een keer per seconde.

10 minuten nadat het opladen is voltooid.



➡ knippert 2 keer per seconde.  
• "HIGH/MID/LOW" gaat uit.

Tijdens het gebruik



- Laad de trimmer op wanneer "LOW" begint te knippen.

"HIGH" knippert – er is voldoende batterijcapaciteit.

"MID" knippert – de batterijcapaciteit bedraagt ong. 60% of minder.

"LOW" knippert – De batterijcapaciteit bedraagt ong. 10% of minder.

### ► Laden zonder laadhouder

1. Schuif de 0-CHARGE/1-schakelaar naar "0-CHARGE" en sluit de apparaatstekker aan op de trimmer.
2. Steek de wisselstroomadapter in een stopcontact.

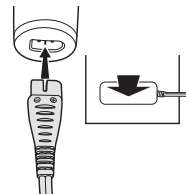

### ► Gebruik op wisselstroom

Wanneer u de wisselstroomadapter aansluit op de trimmer zoals bij het opladen en u schakelt de stroom in, dan kunt u het toestel gebruiken zelfs wanneer de batterij bijna leeg is.

- Wanneer de trimmer niet werkt, laad het apparaat dan op gedurende ongeveer 1 minuut.
- Zorg ervoor dat u de batterij niet volledig ontladend terwijl de stroom is ingeschakeld. Dat zal leiden tot een kortere levensduur van de batterij.

## Knippen

### De haartrimmer gebruiken

De aanbevolen omgevingstemperatuur voor gebruik van de tondeuse is 0-35 °C. Als u het apparaat in lagere of hogere temperatuur dan de aanbevolen temperaturen gebruikt, kan het stoppen met werken. Draai de rotatieknop naar links of rechts om het bewegende mesje naar voren of achteren te brengen en de gewenste hoogte te verkrijgen. Verstelbaar in 5 stappen van 0,8 mm tot 2,0 mm in stappen van 0,3 mm zonder opzetstukken.

De werkelijke haarlengte zal iets langer zijn dan de ingestelde hoogte.

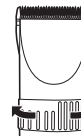



► De opzetstukken gebruiken

1. Selecteer de trimhoogte die wordt aangegeven aan de binnenkanten en zijkanten van de opzetstukken.
2. Stel de rotatieknop in op "0.8" en plaats het opzetstuk op de trimmer zoals wordt afgebeeld.

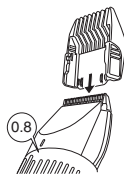

**Het opzetstuk verwijderen van de trimmer**

Verwijder het opzetstuk zoals wordt afgebeeld.



## Onderhoud

### Onderhoud van het mesje

#### Het mesje verwijderen en monteren

► Het mesje verwijderen

1. Houd de trimmer vast met de schakelaar naar boven gericht en duw met de duim op het mesje terwijl u het met de andere hand opvangt.
  - Zorg ervoor dat u de stroom uitschakelt voor u het mesje verwijdert.

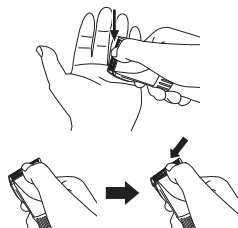

► Het mesje monteren

1. Stel de rotatieknop in op "2.0".

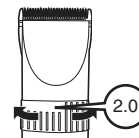

2. Plaats de bevestigingshaak in de meshouder van de trimmer en duw tot u een klik hoort.

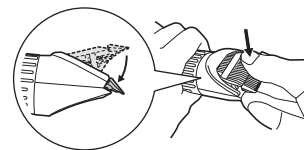

#### Het mes reinigen



1. Veeg het haar op de trimmer en rond het mesje weg.
2. Verwijder het mesje en veeg de haren weg op de rand van het mesje.
3. Veeg de haren weg tussen het stationaire mesje en het bewegende mesje terwijl u de reinigingshendel naar beneden drukt om het bewegende mesje op te heffen.

## Smering

### 1. Breng enkele druppeltjes olie aan op de ruimte tussen het stationaire mes en het bewegende mes.

- Breng de olie voor en na elk gebruik aan op de trimmer.

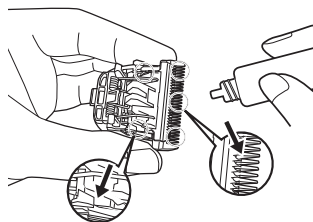

### 2. Stel de rotatieknop in op "2.0" en plaats het mes opnieuw op de trimmer.

### ► Vervangende onderdelen

Vervangende onderdelen zijn verkrijgbaar bij uw dealer of servicecentrum.

Vervangende onderdelen voor ER1512	Mesje	WER9900
	Olie	WES003

## De ingebouwde herlaadbare batterijen verwijderen

Verwijder de ingebouwde oplaadbare batterijen voordat de tondeuse wordt weggegooid. Zorg dat de batterijen op een daarvoor aangewezen locatie worden ingeleverd. De batterijen mogen niet uit elkaar worden gehaald of worden vervangen zodat u de tondeuse opnieuw kunt gebruiken. Dit kan leiden tot brand of een elektrische schok.

Neem contact op met een erkend servicecentrum.

- Haal het netsnoer uit de tondeuse wanneer u de batterijen verwijderd.
- Voer de stappen ① t/m ⑦ uit, til de batterijen op en haal ze eruit.

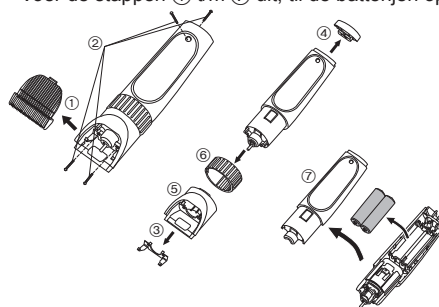

### Voor de bescherming van het milieu en het hergebruiken van materialen

Deze tondeuse is voorzien van nikkel-metaalhydridebatterijen. Zorg dat de batterijen op een speciaal daarvoor bestemd verzamelpunt wordt ingeleverd.

Gelieve "Informatie voor gebruikers betreffende het verzamelen en verwijderen van oude uitrustingen en lege batterijen" te lezen op pagina 98.

**Gracias por escoger un cortapelos de Panasonic. Lea completamente las instrucciones antes de utilizarlo.**

## Importante

### ► Antes de utilizar

Este recortador esta diseñado para uso profesional para recortar el pelo y la barba. Cárguelo por 8 horas antes de utilizarlo por primera vez para poder activar las baterías recargables incorporadas. Puede funcionar ya sea con un adaptador de CA o con baterías recargables. Lea todas las instrucciones cuidadosamente antes de utilizarlo.

### ► Carga del recortador

- No utilice ningún cable de alimentación o adaptador de CA distinto del adaptador de CA (RE9-57).
- Evite cargar las baterías a temperaturas por debajo de los 0 °C o por arriba de los 35 °C.
- Evite cargar las baterías en la luz solar directa o cerca de una fuente de calor.
- El piloto de estado de carg (  ) podría parpadear antes de lo establecido al utilizarse por primera vez o si no se ha utilizado por 6 o más meses incluso si se carga completamente. Esto no es un mal funcionamiento.
- Aún cuando no se utilice el recortador por un periodo de tiempo prolongado, cargue cada 6 meses para preservar la duración de la batería.
- El cable de alimentación no se puede reemplazar. Si se encuentra averiado, debe desechar el adaptador de CA.

### ► Uso del recortador

- Advertencia - Mantenga el aparato seco.
- El recortador podría calentarse durante el funcionamiento y/o la carga. Esto es normal.
- Verifique que las cuchillas y los aditamentos no se encuentren dañados antes del uso. Reemplácelos si se encuentran dañados.

- No permita que la loción de ondulación permanente, el restaurador de cabello o el atomizador para el cabello entre en contacto con el cuerpo principal o con las cuchillas.  
De lo contrario, podrían producirse grietas, decoloración o corrosión.
- No deje caer al suelo del recortador.
- Antes de utilizarlo, aplique aceite en todas las partes marcadas con flechas (consulte la página 31).
- No golpee las cuchillas y los aditamentos con objetos duros.
- No recorte el pelo de mascotas.

### ► Limpieza del recortador

- Limpie la carcasa utilizando solamente un paño ligeramente mojado con agua y solución jabonosa suave.
- Nunca utilice una solución cáustica.
- Nunca sumerja el recortador en el agua.
- Limpie el enchufe de forma regular para quitar el polvo y la suciedad.

### ► Almacenamiento del recortador

- Este aparato no debe utilizarse por personas (incluyendo niños) con capacidades físicas, sensoriales o mentales reducidas, o con falta de conocimiento y experiencia, a menos que se encuentren bajo supervisión o bajo instrucciones sobre el uso del aparato de una persona responsable de la seguridad. Se debe supervisar que los niños no jueguen con el aparato.
- Nunca manipule las piezas móviles.
- Evite agarrar el recortador por el cable de alimentación, ya que podría desprenderse, ocasionando averías o lesiones.
- Si el recortador no funciona correctamente, inspecciónelo en un centro de servicio autorizado.

### Especificaciones

Fuente de alimentación: Ver placa identificatoria sobre el producto.  
(Conversión de voltaje automática)

Voltaje del motor: 2,4 V---

Tiempo de carga: Aproximadamente 1 hora

## Identificación de las piezas

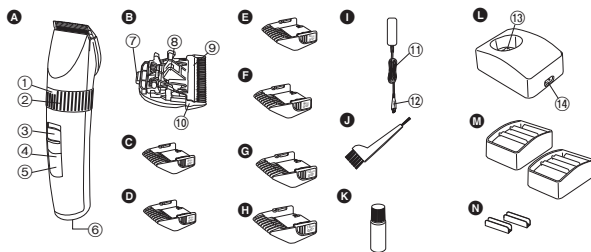

### A Cuerpo principal

- ① Indicador de altura de recorte
- ② Dial (Control de ajuste de altura)
- ③ Interruptor 0-CHARGE/1
- ④ Piloto de capacidad de batería
- ⑤ Piloto de estado de carga (➔)
- ⑥ Receptáculo de clavija

### B Cuchilla

- ⑦ Gancho de montaje
- ⑧ Palanca de limpieza
- ⑨ Cuchilla de movimiento
- ⑩ Cuchilla estacionaria

### C Aditamento de peine de 3 mm

### D Aditamento de peine de 4 mm

### E Aditamento de peine de 6 mm

### F Aditamento de peine de 9 mm

### G Aditamento de peine de 12 mm

### H Aditamento de peine de 15 mm

### I Adaptador de CA (RE9-57)

### J Cable de alimentación

### K Clavija del aparato

### L Cepillo de limpieza

### M Aceite

### N Base para cargar

### O Clavija de carga

### P Receptáculo de clavija

### Q Repisas para los aditamentos de peine (x2)

### R Conectores (x2)

## Carga

### Carga del recortador de pelo

- 1** Conecte el cable de alimentación en la base para cargar.
- 2** Deslice el interruptor 0-CHARGE/1 en "0-CHARGE".
- 3** Coloque el cortapelos sobre la base para cargar y conecte el adaptador de CA en la toma de corriente.

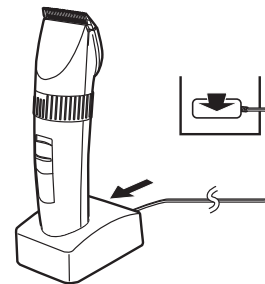

- El piloto de estado de carga (➔) se ilumina y da inicio el proceso de carga.
- La carga finaliza cuando el piloto de estado de carga (➔) parpadea. (Máx. 1 hora después)
- 1 carga completa proporcionará aproximadamente 70 minutos de funcionamiento continuo.

### Conexión de la repisa para el aditamento de peine a la base de carga

Determine la posición de conexión para la base de carga y para la repisa para el aditamento de peine. Inserte firmemente el conector en la ranura en la parte inferior de la base de carga.

- Si la unidad se tambalea, entonces presione más el conector ya que no ha sido insertado firmemente.

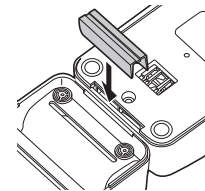

## Acerca de la pantalla LED

### Al cargar



- se ilumina.
- “HIGH” (ALTA), “MID” (MEDIA) o “LOW” (BAJA) parpadea.

### Después de finalizar la carga



- parpadea una vez cada segundo.

### 10 minutos después de finalizar la carga



- parpadea una vez cada 2 segundos.
- “HIGH (ALTA)/MID (MEDIA)/LOW (BAJA)” se apaga.

### Durante el uso

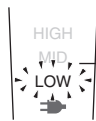

- “HIGH” (ALTA) parpadea
  - La capacidad de la batería es suficiente.
- “MID” (MEDIA) parpadea
  - La capacidad de la batería es aprox. de 60% o menos.
- “LOW” (BAJA) parpadea
  - La capacidad de la batería es aprox. de 10% o menos.

- Cargue el recortador cuando “LOW” (BAJA) empieza a parpadear.

- **Carga sin la base para cargar**
  1. Deslice el interruptor 0-CHARGE/1 en “0-CHARGE”, e inserte la clavija del aparato en el recortador.
  2. Conecte el adaptador de CA en la toma de corriente.

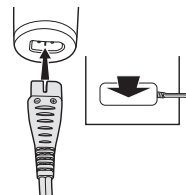

### ► Funcionamiento con CA

Si conecta el adaptador de CA en el recortador del mismo modo que para cargar, y enciende la alimentación, puede utilizarlo incluso si la capacidad de la batería es baja.

- Si el recortador no funciona, cargue el recortador por aproximadamente 1 minuto.
- Tenga cuidado de no descargar la batería completamente con la alimentación encendida. La duración de la batería se acorta.

## Corte

### Uso del recortador de pelo

La temperatura ambiente adecuada para el uso del cortapelos es de 0 - 35 °C. Si utiliza el aparato a una temperatura fuera del rango recomendado, este puede dejar de funcionar.

Gire el dial en el sentido de las manecillas del reloj o en sentido contrario para ajustar la cuchilla de movimiento hacia atrás y hacia adelante para obtener la altura deseada. Ajustable en 5 niveles desde 0,8 mm a 2,0 mm en intervalos de 0,3 mm sin aditamentos.

La longitud real del pelo será un poco superior a la altura que defina.

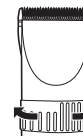

Español

- Utilización de los aditamentos de peine
1. Seleccione la altura de recorte indicada en el interior y a los lados de los aditamentos.
  2. Ajuste el dial en "0.8" y después monte el aditamento en el recortador como se muestra en la imagen.

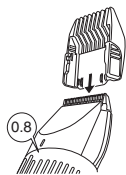

#### Remoción del aditamento del recortador

Quite las cuchillas como se muestra.



## Cuidados

### Mantenimiento de la cuchilla

#### Remoción y montaje de la cuchilla

- Remoción de la cuchilla
1. Sostenga el recortador con el interruptor viendo hacia arriba y empuje la cuchilla con su dedo para dejarlo caer en su otra mano.
    - Asegúrese de apagar la alimentación antes de quitar la cuchilla.

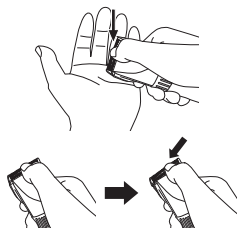

- Montaje de la cuchilla
1. Ajuste el dial en "2.0".

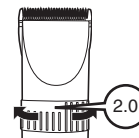

2. Coloque el gancho de montaje en la montura de la cuchilla en el recortador y empújela hasta que haga clic.

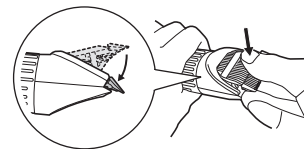

### Limpeza de la cuchilla



1. Cepille todos los pelos del recortador y alrededor de la cuchilla.
2. Quite la cuchilla y cepille los pelos de los bordes de la cuchilla.
3. Cepille los pelos que se encuentran entre la cuchilla estacionaria y la cuchilla de movimiento mientras presione hacia abajo la palanca de limpieza para elevar la cuchilla de movimiento.

## Lubricación

**1. Aplique unas cuantas gotas de aceite en el espacio que se encuentra entre la cuchilla estacionaria y la cuchilla de movimiento.**

- Aplique el aceite en el recortador antes y después de cada uso.

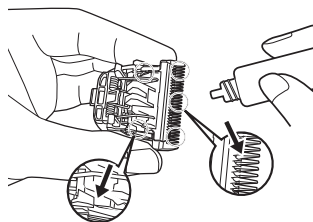

**2. Ajuste el dial en "2.0" y después vuelva a montar la cuchilla en el recortador.**

### ► Piezas de repuesto

Las piezas de repuesto están disponibles en su distribuidor o en el Centro de Servicio.

Partes de repuesto para el modelo ER1512	Cuchilla	WER9900
	Aceite	WES003

## Remoción de las baterías recargables incorporadas

Extraiga las baterías recargables incorporadas antes de desechar el cortapelos. Por favor asegúrese de que las baterías sean desechadas en un lugar oficialmente designado, si existe alguno. No desmonte ni cambie las baterías para poder utilizar de nuevo el cortapelos. Esto podría causar un incendio o una descarga eléctrica.

Póngase en contacto con un centro de servicio autorizado.

- Desconecte el cable de alimentación del cortapelos cuando extraiga las baterías.
- Siga los pasos ① a ⑦, levante las baterías, y a continuación extráigalas.

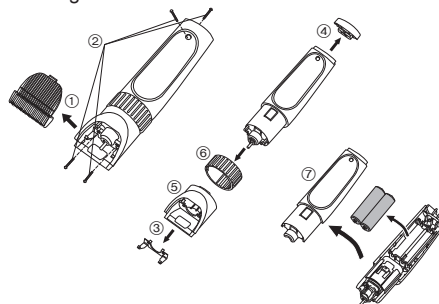

### Para la protección ambiental y materiales de reciclaje

Este cortapelos contiene baterías de Hidruro Metal-Níquel. Por favor asegúrese de que las baterías sean desechadas en algún lugar oficialmente designado, si es que existe alguno en su país.

Lea por favor la "Información para Usuarios sobre la Recolección y Eliminación de aparatos viejos y baterías usadas" en la página 99.

**Mange tak fordi du valgte en Panasonic Hårklipper. Læs venligst alle instruktionerne inden brug.**

## Vigtigt

### ► Før brug

Denne klipper er designet til professionel brug til trimning af hår og skæg. Oplad den i 8 timer før første anvendelse for at aktivere de indbyggede genopladelige batterier. Klipperen kan anvendes enten med en AC-adapter eller med genopladelige batterier. Læs alle instruktioner grundigt før brug.

### ► Opladning af klipperen

- Brug ikke andre elledninger eller AC-adaptorer end AC-adaptoren (RE9-57).
- Undgå at oplade batterierne ved temperaturer på under 0 °C eller over 35 °C.
- Undgå at oplade batterierne i direkte sollys eller tæt på andre varmekilder.
- Opladningsstatuslampen ( ➡ ) kan blinke tidligt i forløbet, når klipperen bruges for første gang, eller hvis den ikke er blevet brugt i 6 måneder eller mere - selv hvis den er fuldt opladt. Dette er ikke en fejlfunktion.
- Selv hvis klipperen ikke anvendes i længere tid, bør den oplades hver 6. måned for at bevare batteriets levetid.
- Strømkablet kan ikke udskiftes. Hvis det beskadiges, skal AC-adapteren kasseres.

### ► Brug af klipperen

- Advarsel - hold apparatet tørt.
- Klipperen kan blive varm under brug og/eller opladning. Dette er normalt.
- Kontroller at bladene og tilbehøret ikke beskadiges før brug. Udskift dem, hvis de beskadiges.
- Du må ikke lade lotion til permanentet hår, hårkur eller hårspray komme i direkte kontakt med hoveddelen eller bladene. Gør du det, kan det forårsage revner, affarvning eller rust.

- Tab aldrig klipperen på gulvet.
- Inden hver anvendelse skal du påføre olie på de steder, der er markeret med pile. (Se side 36.)
- Slå ikke bladene og tilbehøret mod hårde objekter.
- Anvend ikke klipperen til husdyrs pels.

### ► Rengøring af klipperen

- Rengør kun indkapslingen med en klud let fugtet med vand eller en mild sæbeopløsning.
- Anvend aldrig en kaustisk opløsning.
- Sænk aldrig klipperen ned i vand.
- Rengør stikket regelmæssigt for at fjerne evt. snavs eller støv.

### ► Opbevaring af klipperen

- Dette apparat er ikke beregnet til brug af personer (inklusive børn) med reducerede fysiske, sansemæssige eller mentale evner eller manglende erfaring eller viden, medmindre de er blevet overvåget eller har modtaget instruktion vedrørende brugen af apparatet af en person, som er ansvarlig for deres sikkerhed. Børn bør overvåges, så man sørger for, at de ikke leger med apparatet.
- Ændr aldrig på bevægelige dele.
- Undgå at tage fat i klipperens strømkabel, da det så kan løsne sig og forårsage skader på mennesker eller ejendom.
- Hvis klipperen ikke virker ordentligt, så få den undersøgt af et autoriseret servicecenter.

### Specifikationer

Strømkilde: Se mærkepladen på produktet.

(Automatisk spændingskonvertering)

Motorspænding: 2,4 V---

Opladningstid: Ca. 1 time



## Identifikation af dele

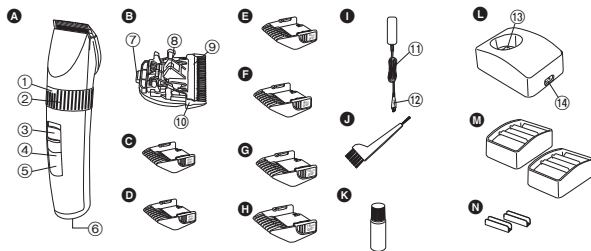

### A Hoveddel

- ① Højdeindikator til trimning
- ② Skive (højdejusteringskontrol)
- ③ 0-CHARGE/1 kontakt
- ④ Batterikapacitetslampe
- ⑤ Opladningsstatuslampe ( → )
- ⑥ Udskiftning af stik

### B Blad

- ⑦ Monteringskrog
- ⑧ Rensespind
- ⑨ Bevægeligt blad
- ⑩ Det fastsiddende blad

### C 3 mm kamtilbehør

- D 4 mm kamtilbehør
- E 6 mm kamtilbehør
- F 9 mm kamtilbehør
- G 12 mm kamtilbehør
- H 15 mm kamtilbehør
- I AC-adapter (RE9-57)
- ⑪ Strømkabel
- ⑫ Stik til apparat

### J Renserbørste

- Kolie
- L Opladerstativ
- O Opladerstik
- ⑭ Udskiftning af stik
- M Plads til tilbehør (×2)
- N Forbindelsesklemmer (×2)

## Opladning

### Opladning af hårklipperen

- 1** Forbind strømkablet med opladerstativet.
- 2** Glid 0-CHARGE/1 kontakten til "0-CHARGE".
- 3** Placer klipperen i opladerstativet og sæt AC-adapteren i en stikkontakt.

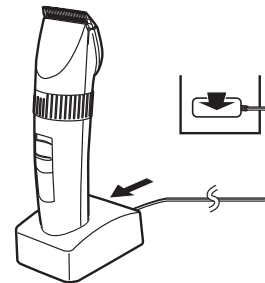

- Opladningsstatuslampen ( → ) lyser og opladningen begynder.
- Opladningen er fuldført når opladningsstatuslampen ( → ) blinker (maks. 1 time senere).
- 1 fuld opladning giver cirka 70 minutters vedvarende funktion.

### Sådan forbindes pladsen til tilbehøret med opladerstanden

Bestem forbindelsespositionen for opladerstanden og pladsen til tilbehøret. Sæt forbindelsesklemmen godt ned i rillerne i bunden af opladerstanden.

- Hvis enheden rasler, så skub forbindelsesklemmen længere ned, da den så ikke er skubbet helt ind.

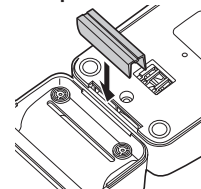

Dansk

## Vedrørende LED-displayet

Under opladning



☛ lyser.

- "HIGH", "MID" eller "LOW" blinker.

Når opladningen er fuldført



☛ blinker en gang i sekundet.

10 minutter efter at opladningen er fuldført

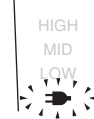

☛ blinker en gang hvert 2. sekund.

- "HIGH/MID/LOW" slukker.

Under anvendelse

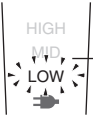

"HIGH" blinker - batteriets kapacitet er høj nok.  
"MID" blinker - Batteriets kapacitet er cirka 60% eller mindre.  
"LOW" blinker - Batteriets kapacitet er cirka 10% eller mindre.

- Oplad klipperen når "LOW" begynder at blinke.

### ► Opladning uden opladningsstativ

1. Skub 0-CHARGE/1 kontakten til "0-CHARGE", og sæt stikket til opladeren i klipperen.
2. Sæt AC-adapteren i en stikkontakt.

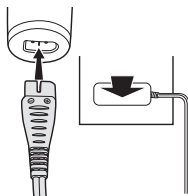

### ► AC-funktion

Hvis du slutter AC-adapteren til klipperen på samme måde som ved opladning og tænder for strømmen, kan du bruge den, selv om batterikapaciteten er lav.

- Hvis klipperen ikke virker, så lad den op i cirka 1 minut.
- Vær forsigtig med ikke at aflade batteriet fuldstændigt, mens der er tændt for strømmen. Det vil forkorte batteriets levetid.

## Klipning

### Anvendelse af hårklipperen

Den passende omgivelsestemperatur til brug er 0-35 °C. Hvis du bruger klipperen ved temperaturer uden for det anbefalede interval, kan den holde op med at virke.

Drej skiven med eller mod uret for at justere det bevægelige blad frem og tilbage for at opnå den ønskede højde. Den kan justeres til 5 niveauer fra 0,8 mm til 2,0 mm i 0,3 mm trin uden brug af tilbehør. Den reelle hårlængde vil være en smule længere end den længde, du har indstillet.

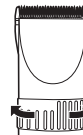

### ► Brug af kamtilbehør

1. Vælg de trimmehøjder, som er indikeret på indersiden og siden af tilbehøret.
2. Indstil skiven til "0.8" og monter tilbehøret på klipperen som illustreret.

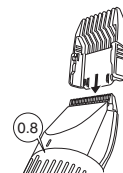

### Sådan fjernes tilbehøret fra klipperen

Fjern tilbehøret som vist.



## Vedligeholdelse

### Vedligeholdelse af bladet

#### Sådan monteres og fjernes bladet

##### ► Sådan fjernes bladet

1. Hold klipperen med kontakten opad og skub bladet med tommelfingeren, mens du griber bladet med den anden hånd.

- Sørg for at slukke for strømmen, før du fjerner bladet.

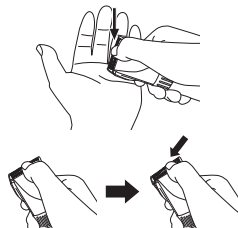

##### ► Montering af bladet

1. Indstil skiven til "2.0".

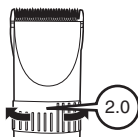

2. Sæt monteringskrogen på plads på klipperens bladholder og skub, indtil den klikker på plads.

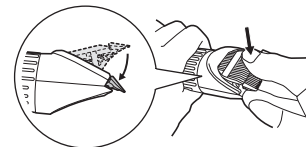

### Rengøring af bladet



1. Børst eventuelle hår af klipperen og rundt om bladet.
2. Fjern bladet og børst hårene væk fra bladets kant.
3. Børst hårene væk fra mellemrummet mellem det fastsiddende blad og det bevægelige blad, mens du trykker ned på rensepinden for at hæve det bevægelige blad.

## Smøring

### 1. Påfør et par dråber olie i mellemrummet mellem det fastsiddende blad og det bevægelige blad.

- Påfør olie, både før og efter hvert brug af klipperen.

### 2. Indstil skiven til "2.0" og genmonter bladet på klipperen.

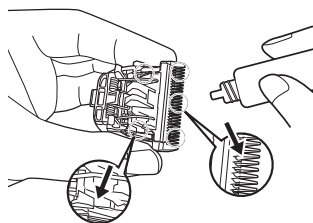

### ► Reservedele

Reservedele kan købes hos din forhandler eller servicecenter.

Reservedele til ER1512	Blad	WER9900
	Olie	WES003

## Sådan fjernes det indbyggede genopladelige batteri

Fjern de indbyggede genopladelige batterier inden klipperen bortskaffes. Sørg venligst for at batterierne indleveres på et officielt sted til dette formål, hvis der findes sådan et. Batterierne må ikke skilles ad, og de må heller ikke udskiftes, så du kan bruge klipperen igen. Dette kan forårsage brand eller elektrisk stød. Kontakt venligst et autoriseret servicecenter.

- Kobl strømledningen fra klipperen, når batterierne tages ud.
- Udfør trin ① til ⑦ og løft batterierne op, og fjern dem herefter.

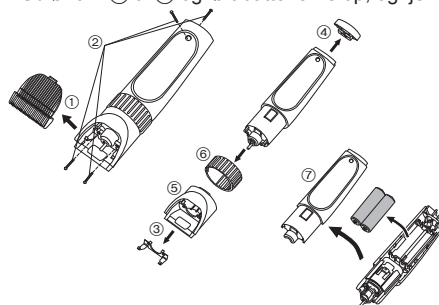

### Vedrørende miljøbeskyttelse og genanvendelse af materialer

Denne klipper indeholder nikkel-metalhydrid-batterier. Sørg venligst for, at batterierne bortskaffes på et officielt opsamlingssted, hvis der findes sådan et i dit land.

Læs venligst "Brugerinformation om indsamling og bortskaffelse af elektronikskrot og brugte batterier" på side 100.

**Obrigado por ter escolhido um Aparador de cabelo Panasonic.  
Por favor, leia todas as instruções antes de utilizar.**

## Importante

### ► Antes de usar

Este aparador foi concebido para uso por profissionais para aparar cabelo e barba. Carregue-o durante 8 horas antes de usar pela primeira vez a fim de activar as baterias recarregáveis incorporadas. Pode funcionar com um transformador CA ou com pilhas recarregáveis. Leia cuidadosamente todas as instruções antes de usar.

### ► Carregar o aparador

- Não use nenhum cabo de alimentação ou transformador de CA para além do transformador (RE9-57).
- Evite carregar as baterias a temperaturas abaixo de 0 °C ou acima de 35 °C.
- Evite carregar as baterias em exposição directa ao Sol ou próximo de uma fonte de calor.
- A luz de estado de carga (  ) poderá piscar inicialmente quando é usado pela primeira vez ou quando não tiver sido usado durante 6 ou mais meses mesmo que esteja completamente carregado. Isto não é uma avaria.
- Ainda que o aparador possa não ser usado durante um longo período, carregue-o todos os 6 meses para conservar a duração das baterias.
- O cabo de alimentação não pode ser substituído. Se for danificado, o transformador CA deve ser excluído.

### ► Utilização do aparador

- Aviso – Mantenha o aparelho seco.
- O aparador poderá aquecer durante a utilização e/ou carregamento. Isto é normal.
- Antes de usar verifique se as lâminas e acessórios não estão danificados. Substitua-os se estiverem danificados.

- Não deve deixar que loção para permanentes, restaurador de cabelo ou laca de cabelo entrem em contacto com o corpo ou com as lâminas do aparelho.

Se o fizer, tal poderá resultar na avaria, descoloração ou corrosão do aparelho.

- Não deve deixar cair o aparador no chão.
- Antes de usar de cada vez, aplique óleo nos locais marcados com setas. (Veja a pág. 41.)
- Não deve bater com as lâminas e acessórios contra objectos duros.
- Não deve aparar o pêlo de um animal.

### ► Limpeza do aparador

- Limpe o invólucro usando apenas um pano ligeiramente humedecido com água ou uma solução de sabão suave.
- Nunca use uma solução cáustica.
- Nunca submerja o aparador em água.
- Limpe regularmente a ficha de corrente para remover pó ou sujidade.

### ► Armazenar o aparador

- O aparelho não foi concebido para ser usado por pessoas (incluindo crianças) com reduzidas capacidades físicas, sensitivas ou mentais, ou com falta de experiência e conhecimento, a não ser que tenham recebido supervisão ou instrução relativa ao uso do aparelho por uma pessoa responsável pela sua segurança. As crianças deverão ser vigiadas para assegurar que não brincam com o aparelho.
- Nunca altere as partes móveis.
- Evite segurar o aparador pelo cabo de alimentação, pois este poderá soltar-se, provocando danos e lesões.
- Se o aparador não estiver a funcionar correctamente, dirija-se a um centro de serviço autorizado para a inspecção do aparelho.

### Especificações

Alimentação: Ver a placa identificatoria sobre o produto.  
(Conversão automática de voltagem)

Voltagem do motor: 2,4 V---

Tempo de carga: Aprox. 1 hora

## Identificação das peças

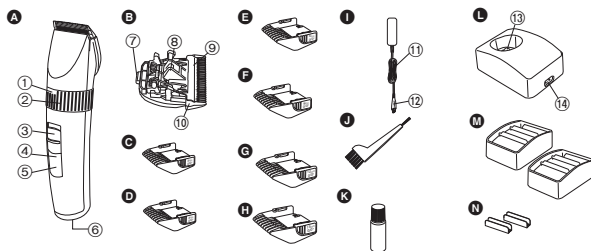

### A Corpo principal

- ① Indicador de comprimento do corte
- ② Disco (Controlo de ajuste de comprimento)
- ③ Interruptor 0-CHARGE/1
- ④ Luz de capacidade da bateria
- ⑤ Luz de estado de carga ( → )

### ⑥ Receptáculo da ficha

### B Lâmina

- ⑦ Gancho de montagem
- ⑧ Alavanca de limpeza
- ⑨ Lâmina móvel
- ⑩ Lâmina estacionária

### C Pente acessório de 3 mm

- D Pente acessório de 4 mm
- E Pente acessório de 6 mm
- F Pente acessório de 9 mm
- G Pente acessório de 12 mm
- H Pente acessório de 15 mm
- I Transformador CA (RE9-57)
- ⑪ Cabo de alimentação
- ⑫ Ficha do aparelho

### J Escova de limpeza

### K Óleo

### L Suporte para carregamento

- ⑬ Ficha de carregamento
- ⑭ Receptáculo da ficha
- M Ressaltos para encaixe dos pentes (×2)
- N Conector (×2)

## Carga

### Carregamento do aparador de cabelo

- 1 Ligue o cabo de alimentação ao suporte de carregamento.
- 2 Desloque o interruptor 0-CHARGE/1 para "0-CHARGE".
- 3 Coloque a máquina de cortar cabelo no suporte de carregamento e ligue o transformador de CA a uma tomada eléctrica.

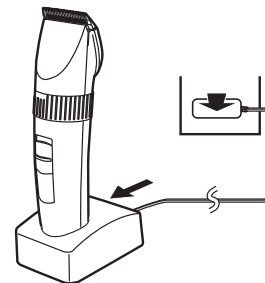

- A luz de estado de carga ( → ) acende e é iniciada a carga.
- O carregamento está completo quando a luz de estado de carga ( → ) pisca. (Max. 1 hora mais tarde)
- Uma carga completa dará para aproximadamente 70 minutos de utilização contínua.

### Conectar o ressalto para encaixe dos pentes ao suporte para carregamento

Determine a posição de conexão do suporte para carregamento e do ressalto para encaixe dos pentes. Introduza firmemente o conector na ranhura no fundo do suporte para carregamento.

- Se o aparelho estremecer, empurre o conector ainda mais pois este não foi introduzido firmemente.

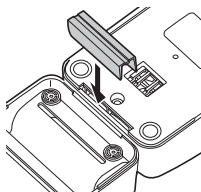

### Sobre o mostrador de LED

Durante a carga



LED acende.

- "HIGH", "MID" ou "LOW" piscam.

Depois de a carga estar completa



LED pisca uma vez por segundo.

10 minutos depois da carga estar completa



LED pisca uma vez em cada 2 segundos.

- "HIGH/MID/LOW" apaga.

Durante o uso

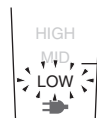

"HIGH" pisca – a capacidade da bateria é suficiente.

"MID" pisca – a capacidade da bateria é de aprox. 60% ou menos.

"LOW" pisca – a capacidade da bateria é aprox. 10% ou menos.

- Carregue o aparador quando "LOW" começar a piscar.

### ► Carregar sem o suporte de carregamento

1. Desloque o interruptor 0-CHARGE/1 para "0-CHARGE" e introduza a ficha do aparelho no aparador.

2. Ligue o transformador de CA a uma tomada eléctrica.

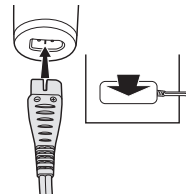

### ► Utilização com CA

Se conectar o transformador CA ao aparador da mesma forma que quando efectua o carregamento, e ligar a alimentação, pode usá-lo mesmo se a carga da bateria for reduzida.

- Se o aparador não funcionar, carregue o aparador durante aproximadamente 1 minuto.
- Tenha cuidado para não descarregar a bateria completamente deixando a alimentação ligada. Tal resultará na diminuição da duração da bateria.

## Corte

### Usar o aparador de cabelo

Recomendamos a utilização da máquina de cortar cabelo à temperatura ambiente de 0-35°C. Se for utilizada fora deste intervalo de temperaturas, a máquina poderá deixar de funcionar. Rode o disco no sentido dos ponteiros do relógio ou no sentido inverso para ajustar a lâmina móvel para trás e para a frente para conseguir o comprimento desejado. Ajustável em 5 níveis desde 0,8 mm a 2,0 mm em passos de 0,3 mm sem acessórios. O comprimento real do cabelo será um pouco mais longo que a altura definida.

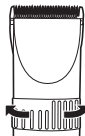

#### ► Usar pentes acessórios

1. Seleccione o comprimento de corte indicado no interior e laterais dos acessórios.
2. Regule o disco em "0.8" e depois monte o acessório no aparador conforme ilustrado.

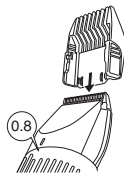

#### Remoção do acessório do aparador

Remova o acessório como ilustrado.



## Cuidado

### Manutenção das lâminas

#### Remoção e montagem da lâmina

##### ► Remoção da lâmina

1. Segure o aparador com o interruptor virado para cima e empurre a lâmina com o polegar enquanto segura na lâmina com a outra mão.
  - Assegure-se de que desliga a alimentação antes de remover a lâmina.

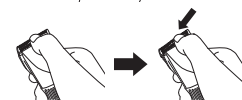

##### ► Montagem da lâmina

1. Regule o disco para "2.0".
2. Insira o gancho de montagem no suporte da lâmina do aparador e empurre até este fazer um clique.

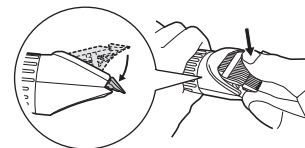
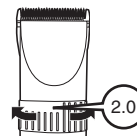



## Limpeza da lâmina



1. Remova quaisquer pêlos que se encontrem no aparador ou próximo da lâmina.
2. Retire a lâmina e remova os pelos do gume da lâmina.
3. Remova os pelos entre a lâmina estacionária e a lâmina móvel enquanto comprime a alavanca de limpeza para levantar a lâmina móvel.

## Lubrificação

1. Aplique algumas gotas de óleo no espaço entre a lâmina estacionária e a lâmina móvel.

- Aplique o óleo no aparador antes e depois de cada utilização.

2. Regule o disco na posição "2.0" e depois torne a montar a lâmina no aparador.

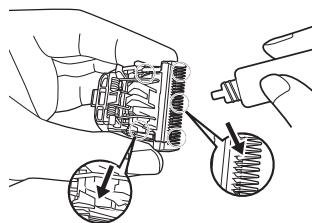

### ► Peças de reposição

Peças de reposição podem ser obtidas com o seu representante ou em um Centro de serviço.

Peças de reposição para ER1512	Lâmina	WER9900
	Óleo	WES003

## Remoção das baterias recarregáveis incorporadas

Remova as pilhas recarregáveis integradas antes de deitar fora a máquina de cortar cabelo. Certifique-se de que as pilhas são eliminadas num local oficialmente designado para o efeito, se houver um. Não desmonte nem substitua as pilhas para reutilizar a máquina de cortar cabelo. Se o fizer, poderá causar um incêndio ou choque eléctrico.

Por favor, contacte um centro de serviço autorizado.

- Desligue o cabo de alimentação da máquina de cortar de cabelo quando pretender remover as pilhas.
- Execute os passos ① a ⑦, levante as pilhas e remova-as.

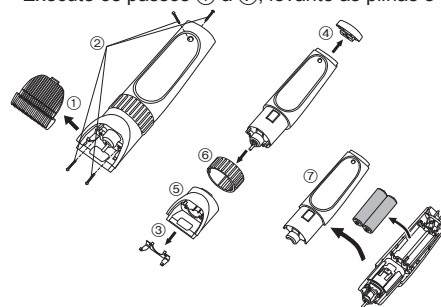

### Para protecção ambiental e reciclagem de materiais

Esta máquina de cortar cabelo contém pilhas de níquel-hidreto metálico (NiMH).

Certifique-se de que as pilhas são eliminadas num local oficialmente designado para o efeito, se houver um no seu país.

Leia "Informações para Utilizadores referentes à Recolha e Eliminação de Equipamentos Velhos e Baterias." na página 100.

## <Manuseio de baterias usadas>



### BRASIL

Após o uso, as pilhas e /ou baterias poderão ser entregues ao estabelecimento comercial ou rede de assistência técnica autorizada.

Cobrir os terminais positivo (+) e negativo (-) com uma fita isolante adesiva, antes de depositar numa caixa destinada para o recolhimento. O contato entre partes metálicas pode causar vazamentos, gerar calor, romper a blindagem e produzir fogo. (Fig. 1)

Fig. 1

Como isolar os terminais

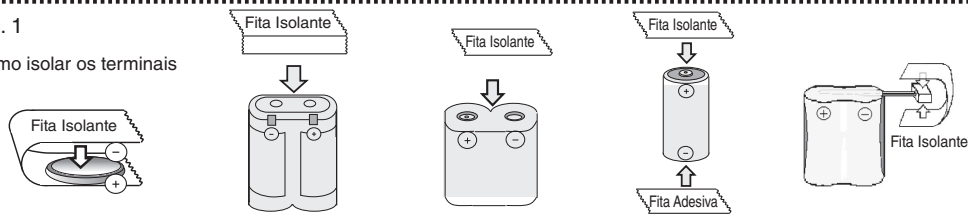

Não desmonte, não remova o invólucro, nem amasse a bateria. O vazamento do gás da bateria pode: irritar a garganta, danificar o lacre do invólucro, provocar calor, causar a ruptura da blindagem e produzir fogo devido ao curto circuito interno dos terminais. Não incinere nem aqueça as baterias, elas não podem ficar expostas a temperaturas superiores a 100°C (212°F).

Evite o contato com o líquido que vazar das baterias. Caso isto ocorra, lave bem a parte afetada com bastante água. Caso haja irritação, consulte um médico.

**Takk for at du velger en hårklipper fra Panasonic. Les alle instruksjoner før bruk.**

## Viktig

### ► Før bruk

Denne klipperen er designet for profesjonell bruk til å justere hår og skjegg. Lad den opp i 8 timer før første gangs bruk for å aktivere de innebygde oppladbare batteriene. Den kan enten brukes med en vekselstrømsadapter eller med oppladbare batterier. Les nøye gjennom hele brukerveiledningen før bruk.

### ► Lade opp klipperen

- Ikke bruk en strømkabel eller vekselstrømsadapter annen enn vekselstrømsadapteren (RE9-57).
- Unngå å lade batteriene ved temperaturer under 0 °C eller over 35 °C.
- Unngå å lade opp batteriene i direkte sollys eller i nærheten av en stråleende varmekilde.
- Ladestatus (  ) lampen kan blinke tidlig i ladingen ved første gangs lading eller dersom den ikke har vært i bruk på 6 eller flere måneder, selv om den er fulladet. Dette er ikke en feil.
- Selv om klipperen ikke brukes i en lengre periode, bør den lades opp hver 6. måned for å bevare batterienes levetid.
- Strømkabelen kan ikke byttes ut. Er den skadet må vekselstrømsadapteren kasseres.

### ► Bruke klipperen

- Advarsel – hold apparatet tørt.
- Klipperen kan bli varm under bruk og/eller lading. Dette er normalt.
- Kontroller at bladene og festene ikke er skadet før bruk. Bytt dem ut hvis de er skadet.
- Du bør unngå at hovedhuset eller bladene kommer i direkte kontakt med permanent bølgekrem, hårgjenoppretter eller hårspray. Skjer dette kan det oppstå sprekker, misfarging eller rust.

- Du bør ikke miste klipperen ned på gulvet.
- Påfør olje på stedene merket med piler før hver gangs bruk. (Se side 47.)
- Du bør ikke slå bladene eller festet mot harde gjenstander.
- Du bør ikke bruke klipperen til å klippe håret til et kjæledyr.

### ► Rense klipperen

- Rens kun huset med en klut som er litt fuktet med vann eller med en mild såpeoppløsning.
- Bruk aldri kaustisk soda.
- Senk aldri klipperen ned i vann.
- Rengjør støpslet regelmessig for å fjerne eventuelt støv eller skitt.

### ► Lagre klipperen

- Dette apparatet er ikke beregnet for bruk av personer (inklusive barn) med reduserte fysiske, følelsesmessige eller mentale anlegg, eller med manglende erfaring og kunnskap, dersom de ikke får tilsyn eller veiledning angående bruk av apparatet av en person som er ansvarlig for deres sikkerhet. Barn bør ha tilsyn for å sikre at de ikke leker med apparatet.
- Bevegelige deler må ikke endres.
- Unngå å ta klipperen etter strømkabelen, da denne kan løsne og medføre skader på utstyr eller personer.
- Fungere ikke klipperen tilfredsstillende må den kontrolleres av et godkjent serviceverksted.

### Spesifikasjoner

Strømkilde: Se navneplaten på produktet.  
(Automatisk spenningsomformer)

Motorspenning: 2,4 V---

Ladetid: Omtrent 1 time

## Identifisere deler

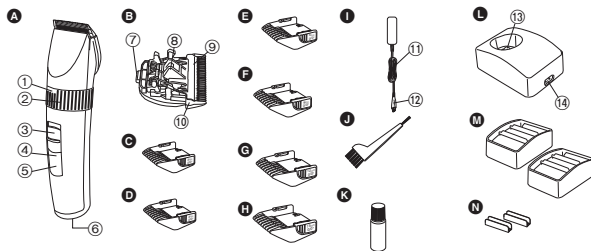

### A Hovedhus

- ① Indikator klippehøyde
- ② Skive (høydejusteringskontroll)
- ③ 0-CHARGE/1 bryter
- ④ Kapasitetslampe batteri
- ⑤ Ladestatus ( ➡ ) lampe
- ⑥ Pluggmottak

### B Blad

- ⑦ Festekrok
- ⑧ Rensespake
- ⑨ Bevegelig blad
- ⑩ Fast blad

### C 3 mm kamfeste

- D 4 mm kamfeste
- E 6 mm kamfeste
- F 9 mm kamfeste
- G 12 mm kamfeste
- H 15 mm kamfeste
- I Vekselstrømsadapter (RE9-57)
- ⑪ Strømkabel
- ⑫ Utstyrsplugg
- J Rensebørste
- K Olje
- L Ladestativ
- ⑬ Ladeplugg
- ⑭ Pluggmottak
- M Kamfeste hylle (×2)
- N Stikkontakter (×2)

## Lade

### Lade hårklyperen

- 1** Kople strømkabelen til ladestativet.
- 2** Skyv bryteren 0-CHARGE/1 til "0-CHARGE".
- 3** Sett klipperen i ladestativet og plugg AC-adapteren i et strømnett.

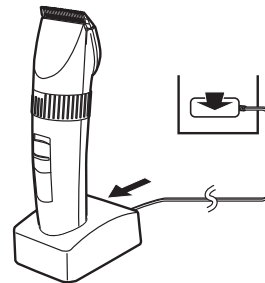

- Ladestatus ( ➡ ) lampen lyser og ladingen starter.
- Ladingen er ferdig når ladestatus ( ➡ ) lampen blinker (maksimalt 1 time senere).
- 1 full lading vil gi cirka 70 minutters kontinuerlig drift.



### Kople kamfeste hyllen til ladestativet

Bestemt tilkoplingsstillingen for ladestativet og kamfeste hyllen. Sett stikkontakten fast inn i sporet på undersiden av ladestativet.

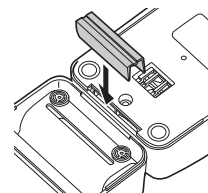
- Hvis enheten slingrer, skyver du stikkontakten bedre inn, da den ikke er godt nok festet.



## Om LED skjermen

<p>Under lading</p>  <p>• Lyset lyser.</p> <p>• "HIGH", "MID" eller "LOW" blinker.</p>	<p>Når ladingen er ferdig</p>  <p>• Lyset blinker en gang hvert sekund.</p>	<p>10 minutter etter at ladingen er ferdig</p>  <p>• Lyset blinker hvert 2. sekund.</p> <p>• "HIGH/MID/LOW" slukkes.</p>
---	--	---

Under bruk

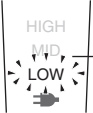
	<p>"HIGH" blinker – Batterikapasiteten er tilstrekkelig.</p> <p>"MID" blinker – Batterikapasiteten er cirka 60% eller mindre.</p> <p>"LOW" blinker – Batterikapasiteten er cirka 10% eller mindre.</p>
---	--

• Lad opp klipperen når "LOW" begynner å blinke.

### ► Lading uten ladestativ

1. Skyv bryteren 0-CHARGE/1 til "0-CHARGE", og sett utstyrspluggen i klipperen.
2. Plugg AC adapteren i et uttak.

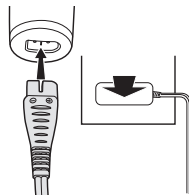

### ► Vekselstrømsdrift

Kopler du vekselstrømsadapteren til klipperen som ved lading, og slår på strømmen, kan du bruke klipperen selv om batterikapasiteten er lav.

- Fungerer ikke klipperen kan du lade den opp i cirka 1 minut.
- Pass på å ikke lad batteriet helt ut med strømmen slått på. Dette reduserer batteriets levetid.

## Klippe

### Bruke hårklyperen

Passende temperatur for bruk av klipperen er 0 - 35 °C. Hvis du bruker apparatet ved temperaturer utenfor det anbefalte intervallet, kan det slutte å fungere.

Vri skiven i retning med eller mot klokken for å justere det bevegelige bladet frem og tilbake for å oppnå ønsket høyde. Justerbar i 5 trinn fra 0,8 mm til 2,0 mm i trinn på 0,3 mm uten tilkoplest utstyr.

Virkelig hårlengde vil være litt lenger enn den høyden du stiller inn.

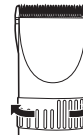

### ► Bruke kamutstyr

1. Velg justeringslengder indikert på insidene og sidene av utstyret.
2. Still skiven til "0.8" og fest utstyret til klipperen slik som vist.

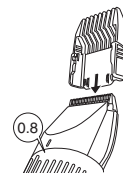

## Fjern utstyret fra klipperen

Fjern festet som vist i illustrasjonen.



## Vedlikehold

### Bladvedlikehold

#### Fjerne og montere bladet

##### ► Fjerne bladet

1. Hold klipperen med bryteren vendt opp og skyv bladet ut med tommelen mens du fanger det opp med den andre hånden.
  - Pass på å slå av strømmen før du fjerner bladet.

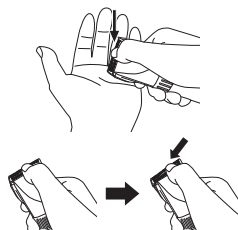

##### ► Montere bladet

1. Still skiven til "2.0".

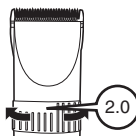

2. Sett festekroken inn i bladfestet på klipperen og skyv det inn til det klikker på plass.

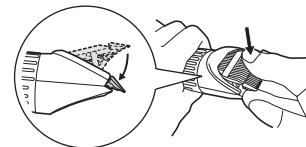

#### Rense bladet



1. Børst av hår fra klipperen og rundt selve bladet.
2. Fjern bladet og børst vekk hår fra bladkanten.
3. Børst hårene vekk fra området mellom det faste og det bevegelige bladet mens du trykker ned rensespaken for å heve det bevegelige bladet.

## Smøring

### 1. Legg på noen få dråper olje mellom det faste og det bevegelige bladet.

- Smør med olje klipperen før og etter hver gangs bruk.

### 2. Still skiven til "2.0" og monter bladet på klipperen.

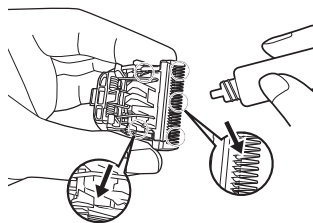

## ► Reservedeler

Reservedeler fås hos forhandleren eller et serviceverksted.

Reservedeler for ER1512	Blad	WER9900
	Olje	WES003

## Fjerne de innebygde oppladbare batteriene

Fjern de innebygde oppladbare batteriene før du kasserer klipperen. Pass på å kassere batteriene på en miljøstasjon hvis det finnes en. Ikke ta fra hverandre eller bytt ut batteriene for å kunne bruke klipperen igjen. Dette kan forårsake brann eller elektrisk støt.

Ta kontakt med et autorisert serviceverksted.

- Koble strømkabelen fra klipperen når du skal fjerne batteriene.
- Utfør trinn ① til ⑦ og løft batteriene, og deretter ta dem ut.

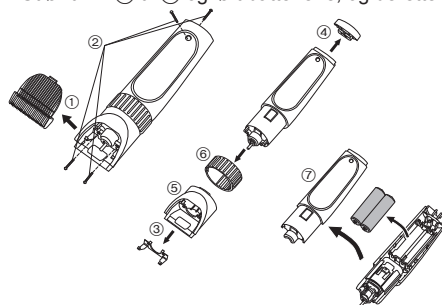

## Før miljøvern og resirkulering

Klipperen inneholder batterier av typen nikkelmetallhybrid. Påse at batteriene kasseres på en miljøstasjon, dersom det er en slik der du bor.

Les vennligst "Brukerinformasjon om innsamling og håndtering av gammelt utstyr og brukte batterier" på side 101.

Tack för att du har köpt en Panasonic trimmer. Läs alla instruktioner före användning.

## Viktigt

### ► Innan användning

Denna hårklippningsmaskin är konstruerad för professionell användning för ansning av hår och skägg. Ladda den i 8 timmar innan första användningen så att de inbyggda laddningsbara batterierna aktiveras. Den kan användas med en nätadapter eller laddningsbara batterier. Läs alla instruktioner noga innan användning.

### ► Ladda hårklippningsmaskinen

- Använd inte någon annan nätkabel eller AC-adapter än denna AC-adapter (RE9-57).
- Undvik att ladda batterierna vid temperaturer under 0 °C eller över 35 °C.
- Undvik att ladda batterierna i direkt solljus eller nära en utstrålade värmekälla.
- Laddningsstatuslampan (  ) kan blinka i början när den används för första gången eller om den inte har använts på 6 eller fler månader, även om den är fullt laddad. Detta är inte ett tekniskt fel.
- Även om hårklippningsmaskinen inte används på ett tag, ladda den var 6:e månad för att spara batteriets livslängd.
- Nätkabeln kan ej bytas ut. Om den skulle skadas, så ska nätadaptern slängas.

### ► Använda hårklippningsmaskinen

- Varning – Håll apparaten torr.
- Hårklippningsmaskinen kan bli varm under användning och/eller laddning. Detta är normalt.
- Kontrollera att bladen och tillbehören ej är skadade innan användning. Byt ut dem om de är skadade.

- Låt inte permanentvätska, hårsättning eller hårspray komma i kontakt med huvuddelen eller bladen.  
Detta kan leda till sprickor, missfärgning eller korrosion.
- Undvik att tappa rakapparaten i golvet.
- Före bruk ska du alltid stryka på olja på platserna som är markerade med pilar. (Se sidan 52.)
- Undvik att bladen och tillbehören slås mot hårda föremål.
- Klipp inte håret på husdjur.

### ► Rengöring av hårklippningsmaskinen

- Rengör endast höljet med en något fuktigt trasa eller mild tvållösning.
- Använd aldrig kaustiksoda.
- Doppa aldrig hårklippningsmaskinen i vatten.
- Rengör stickproppen regelbundet för att avlägsna eventuellt damm eller smuts.

### ► Förvaring av rakapparaten

- Denna apparat från inte att användas av personer (eller barn) med reducerade fysiska, sensoriska eller psykiska färdigheter, eller utan erfarenhet och kunskap, utan övervakning eller instruktioner om användningen av apparaten av en person som är ansvarig för deras säkerhet. Barn ska övervakas för att försäkra att de inte leker med apparaten.
- Rör aldrig delar som är i rörelse.
- Undvik att hålla hårklippningsmaskinen i nätkabeln, eftersom detta kan leda till skada.
- Om hårklippningsmaskinen inte fungerar ordentligt, låt en auktoriserad serviceverkstad undersöka den.

### Specifikationer

Drivning: Se namnbrickan på produkten.  
(automatisk spänningskonvertering)  
Nätspänning: 2,4 V---  
Laddningstid: Cirka 1 timme



## Delidentifikation

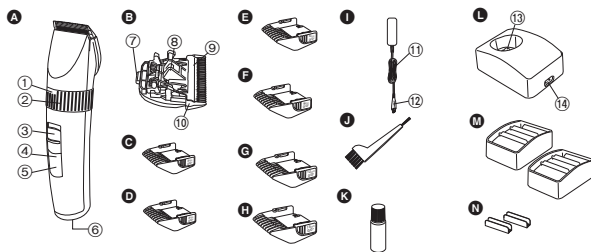

### A Huvuddel

- ① Trimhöjdsindikator
- ② Reglage (höjjustering)
- ③ 0-CHARGE/1-knapp
- ④ Indikatorlampa för batteriets kapacitet
- ⑤ Laddningsstatuslampa ( → )
- ⑥ Kontakt

### B Skärblad

- ⑦ Monteringskrok
- ⑧ Rengöringsspak
- ⑨ Rörligt skärblad
- ⑩ Fast skärblad

### C 3 mm distanskam

- D 4 mm distanskam
- E 6 mm distanskam
- F 9 mm distanskam
- G 12 mm distanskam
- H 15 mm distanskam
- I Nätadapter (RE9-57)

### 11 Nätkabel

- 12 Stickpropp
- J Rengöringsborste
- K Olja

### L Bordsladdare

- 13 Laddningskontakt
- 14 Kontakt

### M Distanskamshyllor (×2)

- N Kopplingar (×2)

## Laddning

### Ladda hårklipningsmaskinen

- 1 Anslut nätkabeln till bordsladdaren.
- 2 Skjut 0-CHARGE/1-knappen till "0-CHARGE"-läget.
- 3 Placera hårklipningsmaskinen i bordsladdaren och anslut nätadaptern till ett eluttag.

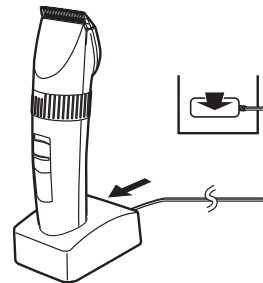

- Laddningsstatuslampan ( → ) tänds när laddning börjar.
- Laddningen är klar när laddningsstatuslampan ( → ) blinkar. (Max 1 timme senare)
- 1 full laddning ger ungefär 70 minuters oavbruten användning.

### Ansluta distanskamhyllan till laddaren

Bestäm lämplig plats för laddaren och distanskamhyllan. Tryck fast kopplingen i laddarens botten.

- Om apparaten står ostadigt, ska du trycka kopplingen mer fast, eftersom kopplingen inte tryckts in helt.

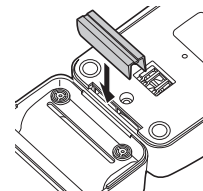

## Om LED-displayen

Under laddningen



☛ lyser.

- "HIGH", "MID" eller "LOW" blinkar.

När laddningen är klar



☛ blinkar en gång i sekunden.

10 minuter efter det att laddningen är klar



☛ i intervall på 2 sekunder.  
• "HIGH/MID/LOW" slocknar.

Under användning



"HIGH" blinkar – Batterikapaciteten är tillräcklig.  
"MID" blinkar – Batterikapaciteten är cirka 60% eller mindre.  
"LOW" blinkar – Batterikapaciteten är cirka 10% eller mindre.

- Ladda hårklypningsmaskinen när "LOW" börjar blinka.

### ► Ladda utan bordsladdaren

1. Skjut 0-CHARGE/1-knappen till "0-CHARGE" läget, och sätt stickproppen i hårklypningsmaskinen.
2. Anslut nätadaptorn till ett eluttag.

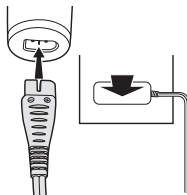

### ► Nätdrift

Om man kopplar nätadaptorn till hårklypningsmaskinen på samma sätt som vid laddning, och sätter på strömmen, så kan man använda den även om batteriets kapacitet är svag.

- Om hårklypningsmaskinen inte fungerar, ladda den i ungefär 1 minut.
- Se till att batteriet inte laddas ur helt medan strömmen fortfarande är på. Detta förkortar batteriets livslängd.

## Klippning

### Använda hårklypningsmaskinen

Lämplig omgivningstemperatur för användning är 0-35 °C. Om du använder hårklypningsmaskinen i temperaturer utanför rekommenderat temperaturområde kan det hända att den slutar fungera.

Vrid reglaget medsols eller motsols för att justera de rörliga skärbladen fram och tillbaka tills den önskade klipphöjden uppnås. Höjden kan justeras i 5 steg utan tillbehör: 0,8 mm till 2,0 mm i 0,3 mm steg.

Den faktiska härlängden kommer att vara lite längre än höjden du ställer in.



### ► Använda distanskammarna

1. Välj trimhöjden som markeras på insidorna och sidorna av tillbehören.
2. Ställ in reglaget på "0.8" och sätt fast distanskammen på hårklypningsmaskinen enligt bilden.

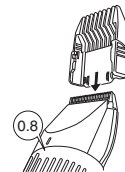

## Ta av distanskammen från hårklippningsmaskinen

Ta av tillbehören som visas.



## Skötsel

### Underhåll av skärblad

#### Ta av och sätta på skärbladet

##### ► Ta av skärbladet

1. Håll hårklippningsmaskinen så att knappen pekar uppåt och tryck på skärbladet med tummen och fånga skärbladet med den andra handen.

- Se till att hårklippningsmaskinen är avstängd innan bladet tas av.

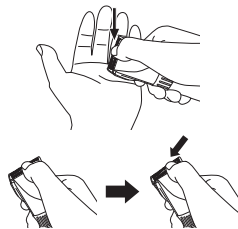

##### ► Att sätta på bladet

1. Ställ in reglaget på "2.0".

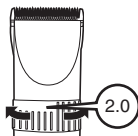

2. Sätt in monteringskroken i skärbladfästet på hårklippningsmaskinen och skjut in tills den klickar på plats.

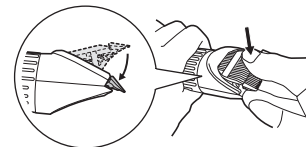

#### Göra rent skärbladet



1. Borsta bort allt hår från hårklippningsmaskinen och runt skärbladet.
2. Ta av skärbladet och borsta bort håren från skärbladets kant.
3. Borsta bort håren mellan det fasta skärbladet och det rörliga skärbladet genom att samtidigt hålla nere rengöringsspaken som höjer det rörliga skärbladet.

## Smörjning

1. Applicera några droppar olja i mellanrummet mellan det fasta skärbladet och det rörliga skärbladet.

- Applicera olja före och efter varje användning.

2. Ställ reglaget på "2.0" och sätt sedan tillbaka bladet på hårklippningsmaskinen.

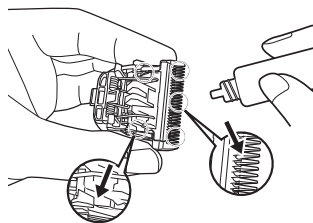

### ► Utbytbara delar

Utbytbara delar kan inhandlas hos din återförsäljare eller servicecenter.

Utbytbara delar för ER1512	Skärblad	WER9900
	Olja	WES003

## Avlägsna de inbyggda laddningsbara batterierna

Ta bort de inbyggda uppladdningsbara batterierna innan du kasserar hårklippningsmaskinen. Lämna in batteriet på en återvinningsstation för batterier om en sådan finns. Demontera eller byt inte batterierna så att du kan använda hårklippningsmaskinen igen. Det kan leda till eldsvåda eller elstötår.

Kontakta ett auktoriserat servicecenter.

- Koppla loss nätkabeln från hårklippningsmaskinen när du tar ut batterierna.
- Gå igenom steg ① till ⑦ och lyft upp batterierna. Sedan tar du bort dem.

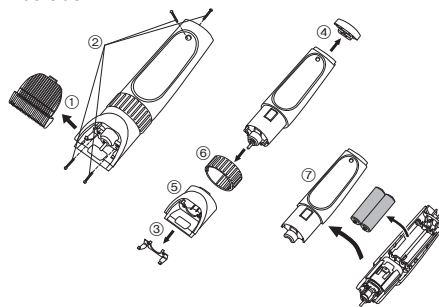

### Miljövård och återvinning av material

Hårklippningsmaskinen innehåller nickelhybridbatterier. Lämna in batterierna på en återvinningsstation för batterier om en sådan finns där du bor.

Var god läs "Information för användare om hopsamling och avfallshantering av gammalt material och använda batterier" på sidan 101.

**Kiitos, että valitsit Panasonic-hiustenleikkauskoneen. Lue kaikki ohjeet ennen laitteen käyttöä.**

## Tärkeää

### ► Ennen käyttöä

Hiustenleikkauskone on tarkoitettu ammattimaiseen hiusten ja parran ajamiseen. Lataa laitetta 8 tunnin ajan ennen ensimmäistä käyttökertaa, jotta laitteen sisäiset, ladattavat paristot aktivoituvat. Laitetta voidaan käyttää sekä verkkovirtalaitteen että ladattavien paristojen avulla. Lue kaikki käyttöohjeet huolellisesti ennen käyttöä.

### ► Hiustenleikkauskoneen lataaminen

- Älä käytä muuta sähköjohtoa tai verkkolaitetta kuin mukana toimitettua verkkolaitetta (RE9-57).
- Älä lataa paristoja alle 0 °C tai yli 35 °C lämpötilassa.
- Älä lataa paristoja suorassa auringonvalossa tai säteilevän lämmönlähteen lähellä.
- Lataustilan merkkivalo (  ) saattaa vilkkua melko aikaisin laitteen ensimmäisellä käyttökerralla tai jos laitteen edellisestä käyttökerrasta on kulunut yli 6 kuukautta, vaikka paristot olisi ladattu täyteen. Kyseessä ei ole toimintahäiriö.
- Vaikka hiustenleikkauskonetta ei käytettäisi pitkään aikaan, lataa laite 6 kuukauden välein, jotta paristojen käyttöikä ei lyhenisi.
- Virtajohtoa ei voi vaihtaa. Jos johto vahingoittuu, verkkovirtalaitte pitää hävittää.

### ► Hiustenleikkauskoneen käyttäminen

- Varoitus - pidä laite kuivana.
- Hiustenleikkauskone saattaa kuumentua käytön ja/tai latauksen aikana. Tämä on normaalia.
- Tarkista ennen käyttöä, että terät ja lisäosat ovat ehjiä. Vaihda osat, jos ne ovat vahingoittuneet.

- Älä anna rungon tai terien koskettaa permanenttiainetta, hiustenuudistusainetta tai hiuslakkaa. Kyseiset aineet voivat aiheuttaa laitteeseen murtumia, värjäytymisiä tai syöpymiä.
- Älä pudota hiustenleikkauskonetta lattialle.
- Laita öljyä nuolilla merkittyihin kohtiin ennen käyttöä. (Katso sivu 57.)
- Älä anna terien ja lisälaitteiden osua koviin esineisiin.
- Älä käytä laitetta eläinten karvojen ajamiseen.

### ► Hiustenleikkauskoneen puhdistaminen

- Puhdista kotelo kevyesti vedellä tai miedolla saippualliuoksella kostutetulla kankaalla.
- Älä koskaan käytä emäksistä liuosta.
- Älä koskaan upota hiustenleikkauskonetta veteen.
- Puhdista pistoke säännöllisesti poistaaksesi siitä pölyn ja lian.

### ► Hiustenleikkauskoneen säilyttäminen

- Laitetta ei ole tarkoitettu sellaisten henkilöiden (lapset mukaan lukien) käyttöön, joiden fyysiset, aistiryvyt tai henkiset kyvyt ovat heikentyneet, tai jotka eivät osaa käyttää laitetta, ellei kyseisille henkilöille ole opetettu laitteen käyttöä tai ellei heitä valvota henkilöiden turvallisuudesta vastaavan henkilön toimesta. Lapsia pitää valvoa, jotta voidaan varmistaa, että he eivät leiki laitteella.
- Älä koske liikkuviin osiin.
- Älä tartu hiustenleikkauskoneeseen virtajohtosta, sillä johto saattaa irrota ja aiheuttaa vaurioita tai henkilövahinkoja.
- Jos hiustenleikkauskone ei toimi oikein, vie se tarkistettavaksi valtuutettuun huoltokeskukseen.

### Tekniset tiedot

Virtalähde: Katso tuotteen nimikyltti.  
(automaattinen jänniteenvalinta)  
Moottorin jännite: 2,4 V---  
Latausaika: Noin 1 tunti



## Osat

Suomi

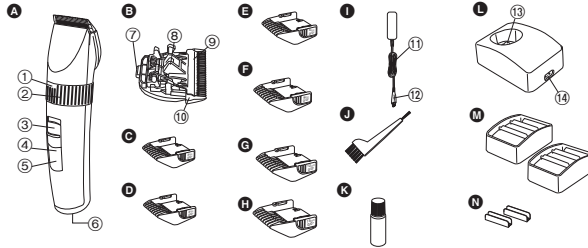

### A Runko

- ① Leikkauskorkeuden näyttö
- ② Valitsin (korkeuden säädin)
- ③ 0-CHARGE/1 -kytkin
- ④ Pariston tilan merkkivalo
- ⑤ Lataustilan merkkivalo ( ➔ )

### ⑥ Pistokkeen liitin

### B Terä

- ⑦ Kiinnityskoukku
- ⑧ Puhdistusvipu
- ⑨ Liikkuva terä
- ⑩ Kiinteä terä

### C 3 mm:n kampa

- D 4 mm:n kampa
- E 6 mm:n kampa
- F 9 mm:n kampa
- G 12 mm:n kampa
- H 15 mm:n kampa

### I Verkkovirtaliitin (RE9-57)

- ⑪ Virtajohto
- ⑫ Pistoke

### J Puhdistusharja

### K Öljy

### L Latausteline

- ⑬ Latauspistoke
- ⑭ Pistokkeen liitin

### M Kampatelineet (x2)

### N Liitin (x2)

## Lataaminen

### Hiustenleikkauskoneen lataaminen

- 1 Liitä virtajohto lataustelineeseen.
- 2 Liu'uta 0-CHARGE/1 -kytkin kohtaan "0-CHARGE".
- 3 Aseta hiustenleikkauskone lataustelineeseen ja liitä verkkolaite pistorasiaan.

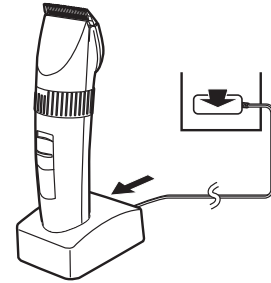

- Lataustilan merkkivalo ( ➔ ) syttyy ja lataus alkaa.
- Lataus on valmis, kun lataustilan merkkivalo ( ➔ ) alkaa vilkkua (enintään 1 tunnin kuluttua).
- Kun akku on ladattu täyteen, laitetta voidaan käyttää yhtäjaksoisesti noin 70 minuutin ajan.



### Kamman kiinnitystelineen liittäminen lataustelineeseen

Aseta kamman kiinnitysteline lataustelineen liitäntäkohtaan. Työnnä liitin tukevasti lataustelineen pohjassa olevaan loveen.

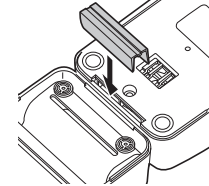
- Jos teline heiluu, työnnä liitintä pidemmälle, sillä se ei ole tällöin pohjassa asti.



## Tietoja LED-näytöstä

<p>Latauksen aikana</p>  <p>• "HIGH", "MID" tai "LOW" vilkkuu.</p>	<p>Kun lataus on valmis</p>  <p>• vilkkuu sekunnin välein.</p>	<p>10 minuutin kuluttua latauksen valmistumisesta</p>  <p>• vilkkuu 2 sekunnin välein. • "HIGH/MID/LOW" sammuu.</p>
---	---	--

Käytön aikana

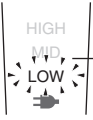
	<p>"HIGH" vilkkuu - Pariston kapasiteetti on riittävä. "MID" vilkkuu – Pariston kapasiteetti on noin 60% tai vähemmän. "LOW" vilkkuu – Pariston kapasiteetti on noin 10% tai vähemmän.</p>
---	--

• Lataa kotiparturi, kun "LOW" alkaa vilkkua.

### ▶ Lataaminen ilman lataustelinetä

1. Liu'uta 0-CHARGE/1 -kytkin kohtaan "0-CHARGE" ja työnnä pistoke hiustenleikkauskoneeseen.
2. Liitä verkkolaite pistorasiaan.

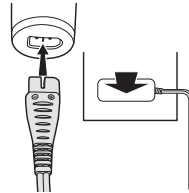

### ▶ Verkkovirtakäyttö

Jos liität verkkovirtaliittimen hiustenleikkauskoneeseen samalla tavalla kuin latausta varten, ja kytket laitteeseen virran, voit käyttää laitetta, vaikka paristojen teho olisi vähäinen.

- Jos hiustenleikkauskone ei toimi, lataa laitetta noin 1 minuutin ajan.
- Älä anna paristojen tyhjäntyä kokonaan, kun laitteen virta on kytkettyä päälle. Tämä lyhentää paristojen käyttöikää.

## Leikkaaminen

### Hiustenleikkauskoneen käyttäminen

Sopiva hiustenleikkauskoneen käyttölämpötila on 0–35 °C. Jos käytät laitetta suositeltujen rajojen ulkopuolella, se saattaa lakata toimimasta.

Käännä valitsinta myötä- tai vastapäivään ja säädä liikkuva terä haluamallesi korkeudelle. Terää voidaan säätää 5:een eri asentoon 0,8 mm – 2,0 mm välille 0,3 mm välein ilman lisävarusteita.

Todellinen hiusten pituus on hieman pidempi kuin säätämäsi korkeus.

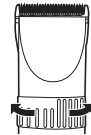

### ▶ Kampojen käyttäminen

1. Valitse leikkauskorkeus lisävarusteiden sisäpuolelle ja sivuille tehtyjen merkintöjen mukaisesti.
2. Aseta valitsin kohtaan "0.8" ja asenna kampaosa hiustenleikkauskoneeseen kuvan mukaisesti.

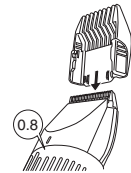

**Kamman irrottaminen hiustenleikkauskoneesta**

Poista kampa kuvan osoittamalla tavalla.

**Huolto****Terän huoltaminen****Terän irrottaminen ja asentaminen****► Terän irrottaminen**

1. Pidä hiustenleikkauskonetta niin, että kytkin osoittaa ylöspäin, ja työnnä terää peukalollasi samalla kun otat terät toiseen käteesi.

- Muista katkaista laitteen virta ennen kuin irrotat terän.

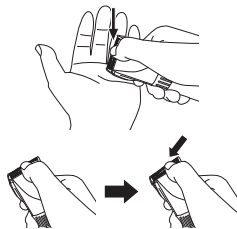
**► Terän asentaminen**

1. Aseta valitsin kohtaan "2.0".

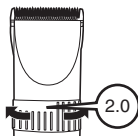

2. Aseta kiinnityskoukku hiustenleikkauskoneen terän kiinnityskohtaan ja paina terää, kunnes se napsahtaa.

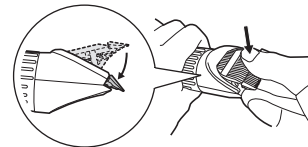
**Terän puhdistaminen**

1. Harjaa pois kaikki hiukset hiustenleikkauskoneesta ja terän ympäriltä.
2. Irrota terä ja harjaa pois kaikki hiukset terän reunasta.
3. Harjaa pois kaikki hiukset kiinteän terän ja liikkuvan terän välistä samalla kun painat puhdistusvipua alas ja nostat liikkuvaa terää.



## Voiteleminen

### 1. Lisää muutama öljytippa kiinteän ja liikkuvan terän väliin.

- Lisää öljyä ennen jokaista käyttökertaa sekä jokaisen käyttökerran jälkeen.

### 2. Aseta valitsin kohtaan "2.0" ja kiinnitä terä takaisin hiustenleikkauskoneeseen.

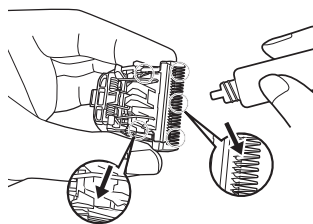

## ► Varaosat

Varaosa on saatavilla jälleenmyyjästä tai huoltoliikkeessä.

Varaosat malliin ER1512	Terä	WER9900
	Öljy	WES003

## Sisäänrakennuttujen, ladattavien paristojen poistaminen

Poista sisäänrakennetut, uudelleenladattavat akut ennen hiustenleikkauskoneen hävittämistä. Varmista, että akut hävitetään ongelmajätkekeskuksen kautta, mikäli maassasi on sellainen. Älä pura tai vaihda akkuja jatkaaksesi hiustenleikkauskoneen käyttöä. Tämä saattaa aiheuttaa tulipalon tai voit saada sähköiskun. Ota yhteys valtuutettuun huoltopisteeseen.

- Irrota virtajohto hiustenleikkauskoneesta, kun ryhdyt poistamaan akkuja.
- Suorita vaiheet ①–⑦, nosta akkuja ja poista ne.

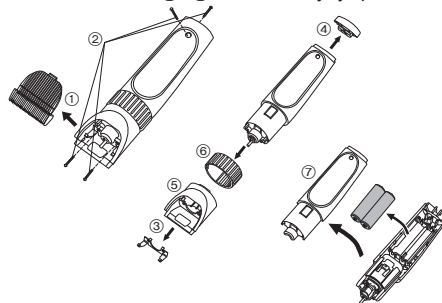

## Tietoja ympäristönsuojelusta ja materiaalien kierrätyksestä

Tässä hiustenleikkauskoneessa on nikkelimetallihydridiakut. Varmista, että akut hävitetään ongelmajätkekeskuksen kautta, mikäli maassasi on sellainen.

Ole hyvä ja lue "Tietoja vanhojen laitteiden ja käytettyjen paristojen keräyksestä ja hävittämisestä" sivulla 102.



**Dziękujemy za wybranie maszynki do włosów firmy Panasonic. Przed rozpoczęciem korzystania prosimy przeczytać wszystkie instrukcje.**

## Ważne

### ► Przed rozpoczęciem użytkowania

Maszynka jest przeznaczona do użytku profesjonalnego i służy do przycinania włosów i zarostu. Przed pierwszym użyciem, maszynkę należy ładować przez 8 godzin, w celu prawidłowego sformatowania wbudowanych akumulatorów. Maszynka może być zasilana przez zasilacz lub akumulatory. Przed rozpoczęciem użytkowania proszę dokładnie przeczytać wszystkie instrukcje.

### ► Ładowanie maszynki

- Nie używaj przewodu zasilającego ani zasilacza innego niż zasilacz (RE9-57).
- Unikaj ładowania akumulatorów w temperaturze poniżej 0 °C lub powyżej 35 °C.
- Unikaj ładowania akumulatorów w miejscu narażonym na bezpośrednie działanie promieni słonecznych lub w pobliżu źródła ciepła.
- Kontrolka stanu ładowania (  ) może migać na początku, jeśli urządzenie to jest używane po raz pierwszy, lub jeśli nie było używane przez 6 miesięcy lub dłużej, nawet jeśli jest całkowicie naładowane. Nie jest to usterka.
- Nawet jeśli maszynka nie jest używana przez dłuższy czas, ładuj akumulator co 6 miesięcy, w celu zwiększenia trwałości akumulatora.
- Kabla zasilania nie można wymieniać. W przypadku uszkodzenia kabla, należy zaniechać używania zasilacza.

### ► Używanie maszynki

- Ostrzeżenie – Maszynka musi być sucha.
- Maszynka może się nagrzewać podczas pracy i/lub ładowania. To normalne zjawisko.
- Przed użyciem sprawdź czy ostrza i nasadki nie są uszkodzone. Jeśli są uszkodzone, wymień je.

58

- Nie wolno pozwalać na kontakt środka do trwałej ondulacji, środka na porost włosów lub lakieru do włosów z korpusem maszynki lub ostrzami.  
Może to spowodować pęknięcie, odbarwienie lub korozję.
- Nie wolno upuszczać maszynki na podłogę.
- Przed każdym użyciem nałóż olej w miejscach oznaczonych strzałkami. (Patrz strona 62.)
- Nie uderzać ostrzami i nasadkami o twarde przedmioty.
- Nie przycinać włosów zwierząt domowych.

### ► Czyszczenie maszynki

- Czyść obudowę tylko ściereczką lekko zwilżoną wodą lub delikatnym roztworem mydła.
- Nigdy nie stosuj roztworu żrącego.
- Nigdy nie zanurzaj maszynki w wodzie.
- Oczyszczaj wtyczkę zasilania regularnie, aby usunąć wszelkie zabrudzenia lub kurz.

### ► Przechowywanie maszynki

- To urządzenie nie jest przeznaczone do użytku przez osoby (w tym dzieci) o ograniczonej sprawności fizycznej, czuciowej lub umysłowej lub nie posiadające wystarczającej wiedzy lub doświadczenia, chyba że zostały one odpowiednio poinstruowane o sposobie użytkowania urządzenia przez osobę odpowiadającą za ich bezpieczeństwo lub pozostają pod odpowiednią opieką. Dzieci muszą pozostawać pod opieką, tak aby dopilnować by nie bawiły się urządzeniem.
- Nigdy nie manipuluj przy ruchomych częściach.
- Nie chwytać maszynki za kabel zasilania, ponieważ może dojść do jego obłuzowania lub oderwania, co może spowodować uszkodzenie lub obrażenia ciała.
- Jeśli maszynka nie działa poprawnie, oddaj ją do naprawy w autoryzowanym serwisie.

### Dane techniczne

Źródło zasilania: Patrz tabliczka znamionowa produktu.  
(automatyczna zmiana napięcia zasilania)

Napięcie silnika: 2,4 V---

Czas ładowania: Około 1 godziny

## Opis części

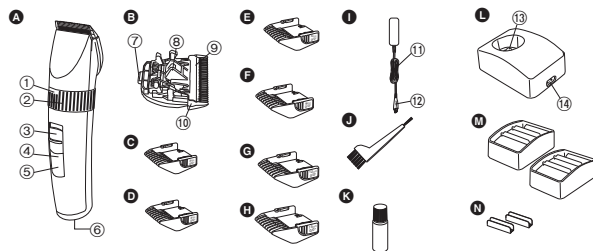

### A Korpus

- ① Wskaźnik wysokości przycinania
- ② Pokrętko (Regulacja wysokości)
- ③ Przełącznik 0-CHARGE/1
- ④ Kontrolka poziomu naładowania akumulatora
- ⑤ Kontrolka stanu ładowania (➔)
- ⑥ Gniazdko

### B Ostrze

- ⑦ Hak mocujący
- ⑧ Dźwignia czyszczenie
- ⑨ Ruchoome ostrze
- ⑩ Ostrze nieruchome

### C Nasadka 3 mm

- D Nasadka 4 mm
- E Nasadka 6 mm
- F Nasadka 9 mm
- G Nasadka 12 mm
- H Nasadka 15 mm
- I Zasilacz (RE9-57)

⑪ Kabel zasilania

⑫ Wtyczka

### J Szczoteczka do czyszczenia

K Olej

### L Podstawa do ładowania

⑬ Wtyczka ładowania

⑭ Gniazdko

### M Stelaż do mocowania nasadki (x2)

N Złącza (x2)

## Ładowanie

### Ładowanie maszynki

- 1 Podłącz przewód zasilania do podstawki do ładowania.
- 2 Przesuń przełącznik 0-CHARGE/1 w położenie "0-CHARGE".
- 3 Ustaw maszynkę na podstawce do ładowania i podłącz zasilacz sieciowy do gniazdka.

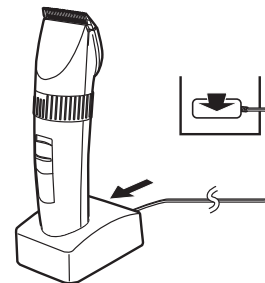

- Kontrolka stanu ładowania (➔) zapali się i rozpocznie się ładowanie.
- Ładowanie jest zakończone, kiedy kontrolka stanu ładowania (➔) zacznie migać. (Maks. 1 godzinę później)
- Jedno całkowite naładowanie starcza na około 70 minut nieprzerwanej pracy.

Polski

## Łączenie stelaża do mocowania nasadki z podstawką do ładowania

Ustaw odpowiednie położenie do podłączenia stelaża do mocowania nasadki do podstawki do ładowania. Włóż złącze do gniazda na dole podstawki do ładowania do końca.

- Jeśli urządzenie chybocze się, wciśnij złącze mocniej, ponieważ nie zostało włożone do końca.

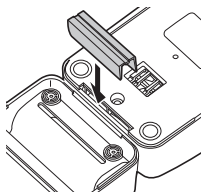

## Informacje o diodzie LED

Podczas ładowania



- miga.
- "HIGH", "MID" lub "LOW" miga.

Po zakończeniu ładowania



- miga co sekundę.

10 minut po zakończeniu ładowania



- miga co 2 sekundy.
- "HIGH/MID/LOW" miga.

Podczas użytkowania

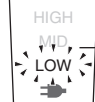

- Miga "HIGH" – Poziom naładowania akumulatora jest wystarczający.
- Miga "MID" – Poziom naładowania akumulatora wynosi około 60% lub mniej.
- Miga "LOW" – Poziom naładowania akumulatora wynosi około 10% lub mniej.

- Naładuj maszynkę, kiedy zacznie migać "LOW".

### ► Ładowanie bez podstawki do ładowania

1. Przesuń przełącznik 0-CHARGE/1 w położenie "0-CHARGE" i włóż wtyczkę urządzenia do maszynki.
2. Podłącz zasilacz sieciowy do gniazdka.

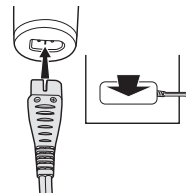

### ► Praca zasilacza

Po podłączeniu zasilacza do maszyny tak samo jak do ładowania i po włączeniu zasilania, można używać maszyny, nawet gdy poziom naładowania akumulatora jest niski.

- Jeśli maszyna nie działa, najpierw ładuj ją przez co najmniej 1 minutę.
- Uważaj by całkowicie nie rozładować akumulatora przy włączonym zasilaniu. Prowadzi to do zmniejszenia trwałości akumulatora.

## Przycinanie

### Użytkowanie maszynki

Odpowiednia temperatura otoczenia podczas użycia maszynki wynosi 0 - 35°C. Jeśli urządzenie jest używane poza zalecanym zakresem temperatur, może przestać działać.

Obracaj pokrętłem zgodnie z kierunkiem wskazówek zegara lub w kierunku przeciwnym by poprzez wysunięcie lub schowanie ruchomego ostrza uzyskać żądaną wysokość. Możliwa jest 5 – stopniowa regulacja od 0,8 mm do 2,0 mm co 0,3 mm bez nasadek.

Rzeczywista długość włosów po strzyżeniu będzie nieznacznie dłuższa od ustawionej.

#### ► Użytkowanie nasadek

1. Wybierz wysokość przycinania zgodnie z informacjami podanymi po bokach i wewnątrz nasadek.
2. Ustaw pokrętło na "0.8" i zamocuj nasadkę na maszynce zgodnie z ilustracją.

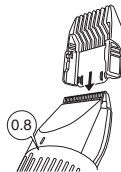

#### Zdejmowanie nasadki z maszynki

Zdejmij nasadkę postępując zgodnie z ilustracją.

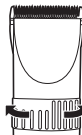

## Pielęgnacja

### Konserwacja ostrza

#### Zdejmowanie i mocowanie ostrza

##### ► Zdejmowanie ostrza

1. Przytrzymaj maszynkę włącznikiem skierowaną do góry, pchnij ostrze kciukiem i złap je drugą ręką.

- Pamiętaj o wyłączeniu zasilania przed zdjęciem ostrza.

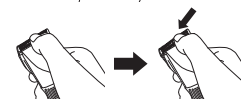

##### ► Mocowanie ostrza

1. Ustaw pokrętło na "2.0".

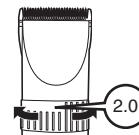

2. Zamocuj hak mocujący na zaczepie w maszynce i pchnij je aż do zatrzaśnięcia.

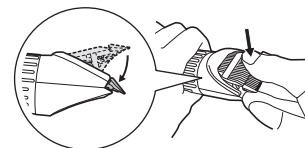

## Czyszczenie ostrza

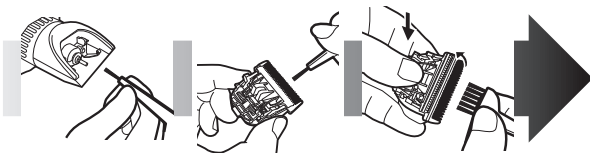

1. Usuń wszelkie włosy z maszyny i wokół ostrza.
2. Zdejmij ostrze i usuń szczoteczką włosy z krawędzi ostrza.
3. Wciśnij dźwignię czyszczenie w celu podniesienia ostrza ruchomego i usuń szczoteczką włosy spomiędzy ostrza ruchomego i nieruchomego.

## Smarowanie

1. Wpuść kilka kropli oleju pomiędzy ostrza nieruchome i ruchome.
  - Smaruj maszynkę olejem przed i po każdym użyciu.
2. Ustaw pokrętko na "2.0" i zamontuj ostrze na maszynie.

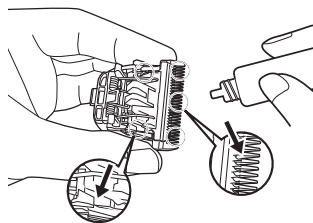

## ► Części zamienne

Części zamienne dostępne są u sprzedawcy lub w Centrum Serwisowym.

Części zamienne dla ER1512	Ostrze	WER9900
	Olej	WES003

62

## Wymowanie wbudowanych akumulatorów

Przed zutylizowaniem maszyny należy wyjąć wbudowane akumulatory. Upewnij się, że akumulatory wyrzucane są w oficjalnie wyznaczonym miejscu, jeżeli takie miejsce jest dostępne. Nie rozbieraj ani nie wymieniaj akumulatorów w celu ponownego użycia maszyny. Może to być przyczyną pożaru lub porażenia prądem elektrycznym.

Skontaktuj się z autoryzowanym centrum serwisowym.

- Przed wyjęciem akumulatorów odłącz kabel zasilania od maszyny.
- Wykonaj kroki od ① do ⑦, unieś akumulatory, a następnie wyjmij je.

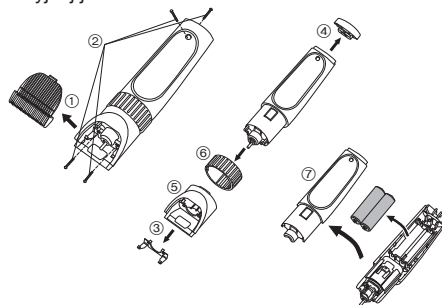

## Ochrona środowiska i recykling materiałów

Maszynka zawiera akumulatory niklowo-metalowodorkowe. Upewnij się, że akumulatory wyrzucane są w oficjalnie wyznaczonym miejscu, jeżeli takie miejsce znajduje się w Twoim kraju.

Proszę przeczytać "Informacja dla użytkowników o gromadzeniu i pozbywaniu się zużytych urządzeń i baterii" na stronie 103.

**Děkujeme, že jste si zvolili vlasový zastříhovač Panasonic.  
Před použitím si prosím přečtěte veškeré pokyny.**

## Důležité

### ► Před použitím

Tento stříhací strojek je určen pro profesionální zastříhávání vlasů a vousů. Předtím, než strojek použijete poprvé, nechte jej nabíjet 8 hodin, abyste aktivovali vestavěné dobíjecí baterie. Strojek je možné používat buď pomocí síťového adaptéru nebo dobíjecích baterií. Před použitím si pečlivě přečtěte pokyny.

### ► Nabíjení strojku

- Nepoužívejte jinou síťovou šňůru ani jiný síťový adaptér než tento síťový adaptér (RE9-57).
- Baterie nenabíjejte při teplotách pod 0 °C nebo nad 35 °C.
- Baterie nenabíjejte na přímém slunci nebo poblíž sálajícího tepelného zdroje.
- Když strojek používáte poprvé nebo pokud jste jej nepoužívali 6 a více měsíců, může indikátor stavu nabíjení ( ➔ ) počátku blikat, i když je strojek plně nabitý. Nejedná se o závadu.
- I když snad strojek delší dobu nepoužíváte, každých 6 měsíců jej dobijte, abyste zachovali životnost baterie.
- Napájecí šňůru není možné vyměnit. Pokud je poškozená, je nutné síťový adaptér zlikvidovat.

### ► Používání stříhacího strojku

- Varování – spotřebič udržujte suchý.
- Strojek se může při provozu nebo nabíjení ohřát. To je normální.
- Před tím, než strojek začnete používat, zkontrolujte, zda čepele a nástavce nejsou poškozené. Pokud jsou poškozené, vyměňte je.
- Neměli byste dovolit, aby hlavní část strojku nebo čepele přišly do kontaktu s tužidlem, vodičkou na vlasy nebo lakem na vlasy. Pokud tak učiníte, může dojít k prasknutí, změně barvy nebo korozi.
- Strojek byste neměli upustit na zem.

- Před každým použitím naneste na místa označená šipkou olej. (Viz str. 67.)
- Neměli byste čepelemi a nástavci tlouci do tvrdých předmětů.
- Neměli byste strojkem stříhat srst domácího zvířete.

### ► Čištění strojku

- Pouzdro čistěte pouze hadříkem mírně navlhčeným ve vodě nebo mírném mýdlovém roztoku.
- Nikdy nepoužívejte žravinu.
- Nikdy strojek nedávejte do vody.
- Síťový přívod pravidelně čistěte od prachu a nečistot.

### ► Uchovávání stříhacího strojku

- Tento spotřebič není určen pro to, aby jej používaly osoby (včetně dětí) s omezenými fyzickými, smyslovými nebo mentálními schopnostmi nebo osoby, které nemají zkušenosti a znalosti, pokud nemají dohled nebo nedostaly poučení o používání spotřebiče od osoby, která je zodpovědná za jejich bezpečnost. Na děti je třeba dohlížet, aby si se spotřebičem nehrály.
- Nikdy si nehrajte s pohyblivými částmi.
- Neberte strojek za napájecí šňůru, protože by se šňůra mohla uvolnit, což by mohlo způsobit škodu či zranění.
- Pokud strojek nefunguje řádně, nechte jej přezkoumat v autorizovaném servisním středisku.

### Specifikace

Napájení: Viz název štítku na produktu.  
(Automatický převod napětí)

Napětí motoru: 2,4 V---

Doba dobíjení: Cca 1 hodina

## Identifikace dílů

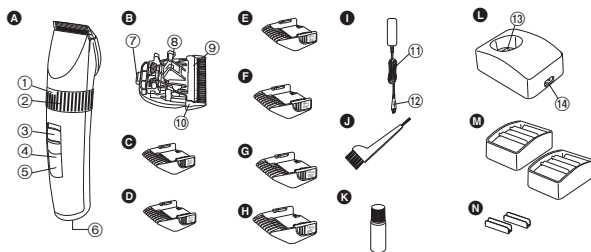

### A Hlavní část

- ① Indikátor výšky zastříhávání
- ② Stupnice (pro výšku zastříhávání)
- ③ Přepínač 0-CHARGE/1
- ④ Indikátor kapacity baterie
- ⑤ Indikátor stavu nabíjení ( ➡ )

### B Zdiřka

### E Čepel

- ⑦ Připevňovací háček
- ⑧ Čistící páčka
- ⑨ Pohyblivá čepel
- ⑩ Statická čepel

### C 3 mm hřebenový nástavec

- D 4 mm hřebenový nástavec
- E 6 mm hřebenový nástavec
- F 9 mm hřebenový nástavec
- G 12 mm hřebenový nástavec
- H 15 mm hřebenový nástavec

### I Síťový adaptér (RE9-57)

- ⑪ Napájecí šňůra
- ⑫ Přípojka spotřebiče

### J Čistící kartáček

### K Olej

### L Nabíjecí stojánek

- ⑬ Nabíjecí přípojka
- ⑭ Zdiřka

### M Místa pro hřebenový nástavec (×2)

### N Konektory (×2)

## Nabíjení

### Nabíjení stříhacího strojeku

- 1** Zapojte napájecí šňůru do nabíjecího stojánu.
- 2** Posuňte přepínač 0-CHARGE/1 na "0-CHARGE".
- 3** Dejte strojek do nabíjecího stojánu a zapojte síťový adaptér do domácí zásuvky.

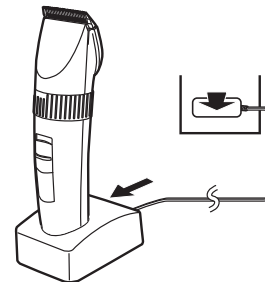

- Indikátor stavu nabíjení ( ➡ ) se rozsvítí a začíná nabíjení.
- Nabíjení je hotové, když indikátor stavu nabíjení ( ➡ ) začne blikat. (Max. po 1 hodině)
- 1 plné nabití zajistí přibližně 70 minut nepřetržitého chodu.

### Připojení místa pro hřebenový nástavec k nabíjecímu stojánu





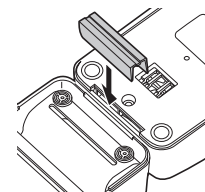

Určete polohu připojení místa pro hřebenový nástavec a nabíjecího stojánu. Pevně vložte konektor do slotu ve spodní části nabíjecího stojánu.

- Pokud se přístroj kýve, zatlačte konektor dále, protože nebyl vložen úplně.





## O displeji LED

<p>Při nabíjení</p>  <p>svítí .</p> <ul style="list-style-type: none"><li>• Bliká "HIGH", "MID" nebo "LOW".</li></ul>	<p>Když je nabíjení hotové,</p>  <p>blíká  jednou za sekundu.</p>	<p>10 minut po nabití</p>  <p>blíká  jednou za 2 sekundy.</p> <ul style="list-style-type: none"><li>• "HIGH/MID/LOW" zmizí.</li></ul>
---	---	---

<p>Při používání</p>  <p>blíká "HIGH" – kapacita baterie je dostatečná. blíká "MID" - kapacita baterie je přibl. 60% nebo méně. blíká "LOW" - kapacita baterie je přibl. 10% nebo méně.</p>
--

• Když začne blikat "LOW", strojek nabíjte.

### ► Nabíjení bez nabíjecího stojáčku

1. Posuňte přepínač 0-CHARGE/1 na "0-CHARGE" a vložte přípojku spotřebiče do strojku.
2. Zapojte síťový adaptér do domácí zásuvky.

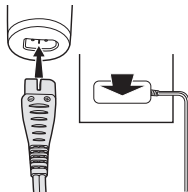

### ► Provoz ze sítě

Pokud zapojíte síťový adaptér do strojku stejně jako pro nabíjení a strojek zapnete, můžete jej používat, i když je kapacita baterie velmi nízká.

- Pokud strojek nefunguje, nechte jej nabít po dobu asi 1 minuty.
- Nenechávejte baterii úplně vybit tak, že byste nechali strojek zapnutý. Vede to ke snížení životnosti baterie.

## Stříhání

### Jak stříhací strojek používat

Vhodná okolní teplota pro nabíjení zastříhovače je 0 - 35 °C. Použijete-li přístroj v teplotách, které nespadají do tohoto doporučeného rozmezí, může přístroj přestat pracovat.

Otáčejte stupnici po směru nebo proti směru hodinových ručiček, a tak nastavte pohyblivou čepel na požadovanou výšku. K dispozici je pět stupňů od 0,8 mm do 2,0 mm v krocích po 0,3 mm bez nastavců.

Skutečná délka vlasů bude poněkud delší než nastavená.

### ► Používání hřebenových nastavců

1. Vyberte výšku zastříhování označenou na vnitřní a boční straně nastavců.
2. Nastavte stupnici na "0.8" a připevněte nastavec ke strojku, jak je to ukázáno na obrázku.

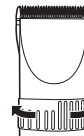
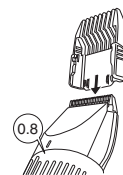

Česky

### Sejmutí nástavce ze strojku

Sejměte nástavec podle obrázku.



## Péče

### Údržba čepelí

#### Sejmutí a připevnění čepelí

##### ► Sejmутí čepelí

1. Uchopte strojek tak, aby byl přepínač nahoře a zatlačte na čepel palcem. Čepel zachyťte druhou rukou.

- Před sejmutím čepelí nezapomeňte strojek vypnout.

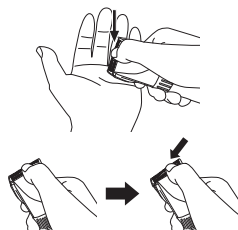

##### ► Připevnění čepelí

1. Nastavte stupnici na "2.0".

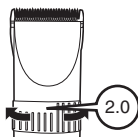

2. Připevněte připevňovací háček k úchytku čepelí na strojku a zatlačte, dokud nezacvakne.

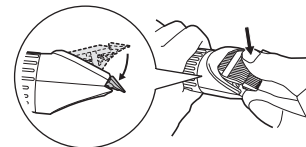

### Čištění čepelí



1. Pomocí kartáčku ze strojku a z okolí čepelí odstraňte zbytky vlasů.

2. Sejměte čepel a pomocí kartáčku odstraňte zbytky vlasů z hrany čepelí.

3. Stiskněte čistící páčku, aby se pohyblivá čepel zvedla, a pomocí kartáčku odstraňte zbytky vlasů z prostoru mezi statickou čepelí a pohyblivou čepelí.

## Mazání

### 1. Aplikujte několik kapek oleje do prostoru mezi statickou čepelí a pohyblivou čepelí.

- Aplikujte olej na strojek před a po každém použití.

### 2. Nastavte stupnici na "2.0" a potom čepel opět připevněte na strojek.

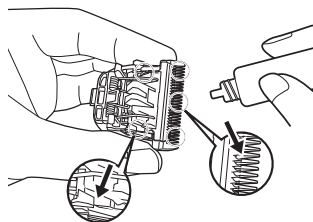

## ► Náhradní díly

Náhradní díly jsou k dispozici u vašeho prodejce nebo servisního střediska.

Náhradní díly pro model ER1512	Čepel	WER9900
	Olej	WES003

## Vyjmutí vestavěných dobíjecích baterií

Před likvidací zastříhovače vyjměte vestavěné nabíjecí baterie. Baterie prosím odevzdejte k likvidaci na oficiálně určené místo, pokud takové ve vaší zemi existuje. Baterie nerozebírejte ani neměňte za účelem opětovného používání zastříhovače. Může dojít ke vzniku požáru nebo k úrazu elektrickým proudem. Obratě se prosím na autorizované servisní středisko.

- Při demontáži baterií mějte odpojenou napájecí šňůru od zastříhovače.
- Postupujte dle kroků ① až ⑦, poté zvedněte baterie a vyjměte je.

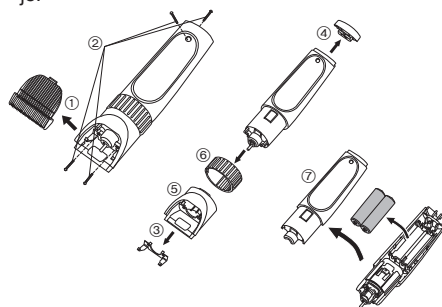

### Pro ochranu životního prostředí a recyklaci materiálů

Tento zastříhovač obsahuje nikel-metalhydrové baterie.

Baterie prosím odevzdejte k likvidaci na oficiálně určené místo, pokud takové ve vaší zemi existuje.

Přečtěte si, prosím, "Informace pro spotřebitele o sběru a likvidaci odpadu z elektrických a elektronických zařízení a použitých baterií z domácností." na straně 103.

**Ďakujeme, že ste si zakúpili strihač vlasov značky Panasonic. Pred používaním si dôkladne prečítajte pokyny.**

## Dôležité

### ► Pred použitím

Tento strihač je určený na profesionálne použitie, a to na strihanie vlasov a brád. Pred prvým použitím je potrebné ho nabíjať 8 hodín, aby sa zabudované nabíjateľné batérie uviedli do činnosti. Strihač je možné používať buď s adaptérom na striedavý prúd alebo s nabíjateľnými batériami. Pred použitím strihača si pozorne prečítajte celý návod na obsluhu.

### ► Nabíjanie strihača

- Nepoužívajte napájací kábel alebo adaptér na striedavý prúd, ktorý je iný, ako je adaptér na striedavý prúd (RE9-57).
- Batérie nenabíjajte pri teplotách nižších ako 0 °C alebo vyšších ako 35 °C.
- Batérie nenabíjajte na priamom slnečnom svetle alebo v blízkosti zdroja tepelného vyžarovania.
- Kontrolka (  ) stavu nabíjania môže na začiatku blikať, keď sa strihač používa po prvý krát alebo ak sa nepoužíval 6 alebo viac mesiacov, hoci je plne nabitý. Nejedná sa o poruchu.
- Aj keď sa strihač dlhšiu dobu nepoužíva, nabíjajte ho každých 6 mesiacov, aby sa zachovala životnosť batérií.
- Napájací prívod sa nedá vymeniť. Ak sa poškodí, adaptér na striedavý prúd by sa mal vyradiť z prevádzky.

### ► Používanie strihača

- Výstraha - prístroj udržiavajte v suchu.
- Počas používania a/alebo nabíjania sa strihač môže zahriať. Je to normálny jav.
- Pred použitím strihača skontrolujte, či nie sú poškodené čepele a nástavce. Ak sú poškodené, vymeňte ich.

- Mali by ste zabrániť stálemu kontaktu roztoku na vlasovú onduláciu, prípravku na obnovu vlasov alebo spreju na vlasy s hlavnou časťou strihača alebo čepeľami. Pri kontakte môže dôjsť k prasknutiu, strate farby alebo korózii jednotlivých častí strihača.
- Strihač by vám nemal spadnúť na zem.
- Pred každým použitím nakvapkajte olej na miesta označené šípkami (pozrite si stranu 72).
- S čepeľami a nástavcami by ste nemali narážať do tvrdých predmetov.
- Strihač nie je určený na strihanie srsti zvierat.

### ► Čistenie strihača

- Vonkajší kryt strihača čistite len pomocou handričky mierne navlhčenej vodou alebo jemným mydlovým roztokom.
- Nikdy nepoužívajte žieravý roztok.
- Strihač nikdy neponárajte do vody.
- Zástrčku pravidelne čistite od prachu alebo znečistenia.

### ► Skladovanie strihača

- Prístroj nie je určený na to, aby ho používali osoby (vrátane detí) so zníženými fyzickými, zmyslovými alebo duševnými schopnosťami, pokiaľ nie je pre ne zabezpečený dozor alebo zaškolenie čo sa týka používania prístroja osobou zodpovednou za ich bezpečnosť. Je potrebné zaisťiť, aby sa deti s prístrojom nehrali.
- Nikdy sa nedotýkajte pohyblivých častí.
- Nikdy neťahajte strihač za napájací prívod, keďže by mohlo dôjsť k jeho odpojeniu a spôsobeniu škody alebo zranenia.
- Ak strihač nefunguje správnym spôsobom, dajte ho skontrolovať v autorizovanom servisnom stredisku.

### Technické údaje

Napájanie: Pozrite si štítok s označením na výrobku.  
(Automatický prevod napätia)  
Napätie motora: 2,4 V---  
Doba nabíjania: Približne 1 hodina

## Popis jednotlivých částí

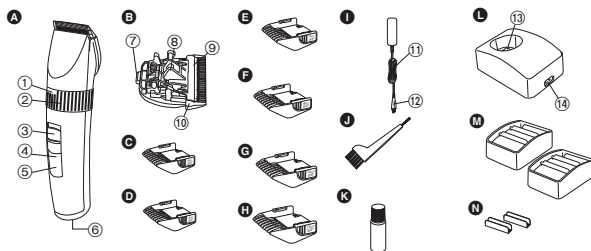

- A** Hlavná časť strihača
- ① Indikátor výšky strihu vlasov
  - ② Otočný prepínač (ovládanie nastavenia výšky)
  - ③ Prepínač 0-CHARGE/1
  - ④ Kontrolka kapacity batérií
  - ⑤ Kontrolka ( ➡ ) stavu nabíjania
  - ⑥ Vstup pre zástrčku
- B** Čepeľ
- ⑦ Západka čepele
  - ⑧ Čistiaca páčka
  - ⑨ Pohyblivá čepeľ
  - ⑩ Nepohyblivá čepeľ
- C** 3 mm hrebeňový nástavec
- D** 4 mm hrebeňový nástavec
- E** 6 mm hrebeňový nástavec
- F** 9 mm hrebeňový nástavec
- G** 12 mm hrebeňový nástavec
- H** 15 mm hrebeňový nástavec
- I** Adaptér na striedavý prúd (RE9-57)
- ⑪ Napájací prívod
- ⑫ Zástrčka prístroja
- J** Čistiaca kefka
- K** Olej
- L** Nabíjací stojan
- ⑬ Nabíjacia zástrčka
- ⑭ Vstup pre zástrčku
- M** Priehradky na odkladanie hrebeňových nástavcov (×2)
- N** Spojka (×2)

## Nabíjanie

### Nabíjanie strihača vlasov

- 1** Napájací prívod pripojte k nabíjaciemu stojanu.
- 2** Prepínač 0-CHARGE/1 posuňte do polohy "0-CHARGE (0-NABÍJANIE)".
- 3** Strihač umiestnite na nabíjací stojan a sieťový adaptér zapojte do elektrickej zásuvky.

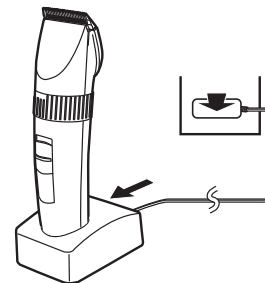

- Kontrolka ( ➡ ) stavu nabíjania svieti a spúšťa sa nabíjanie.
- Nabíjanie je ukončené, keď kontrolka ( ➡ ) stavu nabíjania bliká. (Najneskôr o 1 hodinu)
- 1 plné nabitie zabezpečí približne 70 minút nepretržitej prevádzky prístroja.

#### Pripojenie priehradky na odkladanie hrebeňových nástavcov na nabíjací stojan

Určite si pozíciu pripojenia nabíjacieho stojanu a priehradky na odkladanie hrebeňových nástavcov. Jemne vsuňte spojku do západky na spodnej časti nabíjacieho stojanu.

- Ak sa spojka pohybuje, vtlačajte ju dnu, kým nie je pevne uchytená.

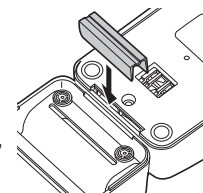

## Informácie o LED displeji

### Počas nabíjania



➡ svieti.

- Bliká indikátor "HIGH (VYSOKÁ)", "MID (STREDNÁ)" alebo "LOW (NÍZKA)".

### Po ukončení nabíjania



➡ bliká raz za sekundu.

### 10 minút po ukončení nabíjania



➡ bliká raz za 2 sekundy.

- Indikátory "HIGH/MID/LOW" zhasnú.

### Počas používania



Bliká indikátor "HIGH" - kapacita batérie je dostatočná.

Bliká indikátor "MID" - kapacita batérie je približne 60% alebo menej.

Bliká indikátor "LOW" - kapacita batérie je 10% alebo menej.

- Strihač nabite, keď začne blikáť indikátor "LOW".

- ▶ Nabíjanie bez nabíjacieho stojana  
1. Prepínač 0-CHARGE/1 posuňte do polohy "0-CHARGE (0-NABÍJANIE)" a zástrčku prístroja zasunúte do strihača.
2. Sieťový adaptér zapojte do elektrickej zásuvky.

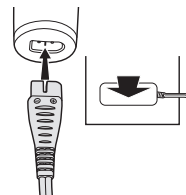

### ▶ Prevádzka na striedavý prúd

Ak pripojíte adaptér na striedavý prúd ku strihaču rovnakým spôsobom ako pri nabíjaní a zapnete napájanie, môžete strihač používať aj v prípade, že je kapacita batérií nízka.

- Ak strihač nefunguje, nabíjajte ho približne 1 minútu.
- Dbajte na to, aby ste batérie nevybili úplne pri zapnutom napájaní. Viedlo by to ku skráteniu životnosti batérií.

## Strihanie

### Používanie strihača vlasov

Odporúčaná teplota okolia pre používanie strihača je 0-35 °C. Prístroj môže prestať fungovať, ak ho používate pri teplotách mimo tohto odporúčaného rozsahu.

Otáčaním otočného prepínača v smere alebo proti smeru chodu hodinových ručičiek nastavíte pohyblivú čepeľ dozadu alebo dopredu tak, aby ste získali požadovanú výšku. Čepeľ je možné nastaviť v 5 polohách od 0,8 mm až do 2,0 mm po 0,3 mm krokoch bez nastavcov.

Skutočná dĺžka vlasov bude o niečo dlhšia než je nastavená dĺžka.

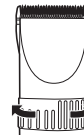

► Používanie hrebeňových nastavcov

1. Zvoľte výšku strihu vyznačenú na vnútornej a bočnej časti nastavcov.
2. Otočný prepínač nastavte na hodnotu "0.8" a potom nasadte nastavec na strihač tak ako je to zobrazené.

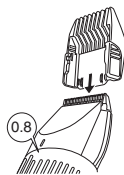

**Odoberanie nastavca zo strihača**

Nástavec odoberte tak, ako je to zobrazené.



## Starostlivosť

### Údržba čepeľí

#### Vyberanie a nasadzovanie čepele

► Vyberanie čepele

1. Strihač držte tak, aby prepínač smeroval nahor a palcom vysuňte čepeľ, pričom druhou rukou ju zachytíte.
  - Pred vyberaním čepele nezabudnite vypnúť napájanie.

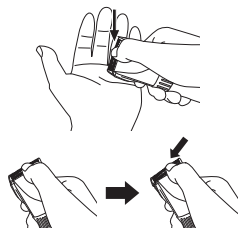

► Nasadzovanie čepele

1. Otočný prepínač nastavte na hodnotu "2.0".

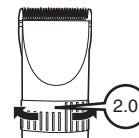

2. Vložte západku čepele do priestoru čepele na strihači a čepeľ zatlačte tak, aby zapadla.

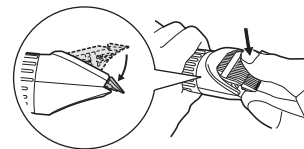

### Čistenie čepele



1. Kefkou odstráňte akékoľvek vlasy zo strihača a z okolia čepele.
2. Odoberte čepeľ a kefkou odstráňte vlasy z okraja čepele.
3. Kefkou odstráňte vlasy z priestoru medzi nepohyblivou a pohyblivou čepeľou pri stisnutej čistiacej páčke, pomocou ktorej sa nadvihne pohyblivá čepeľ.

## Mazanie

1. Do priestoru medzi nepohyblivou a pohyblivou čepeľou naneste niekoľko kvapiek oleja.

- Olej naneste pred a po každom použití strihača.

2. Otočný prepínač nastavte na hodnotu "2.0" a potom znovu nasadte čepeľ na strihač.

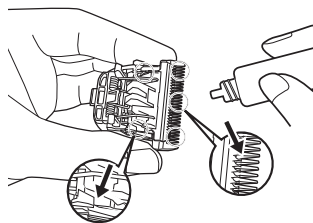

## ► Náhradné diely

Náhradné diely zakúpíte u predajcu alebo v servisnom stredisku.

Náhradné diely pre ER1512	Čepeľ	WER9900
	Olej	WES003

## Vyberanie zabudovaných nabijateľných batérií

Pred zneškodnením strihača vyberte z neho zabudované nabijateľné batérie. Zabezpečte, aby boli batérie zneškodnené na úradne ustanovenom mieste, ak také existuje. Batérie nerozoberajte ani nevymieňajte tak, aby sa dal strihač opätovne použiť. Mohlo by dôjsť k vzniku požiaru alebo k zasiahnutiu elektrickým prúdom.

Spojte sa s autorizovaným servisným strediskom.

- Počas vyberania batérií odpojte od strihača sieťový kábel.
- Batérie vydvihnute a vyberte vykonaním krokov ① až ⑦.

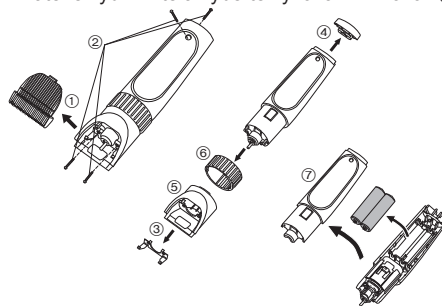

## Na ochranu životného prostredia a recykláciu materiálov

Tento strihač obsahuje nikel metal hydridové batérie. Zabezpečte, aby boli batérie zneškodnené na úradne ustanovenom mieste, ak také existuje.

Prečítajte si „Informácie pre užívateľov o likvidácii použitého elektrického a elektronického zariadenia (súkromné domácnosti)“ na strane 104.



**Köszönjük, hogy a Panasonic hajnyíróát választotta. Kérjük, használat előtt olvassa el az összes utasítást.**

## Fontos

### ► Használat előtt

A jelen hajnyíróót professzionális használatra, haj és szakáll nyírására tervezték. A beépített feltölthető akkumulátorok aktiválásához az első használat előtt 8 órán keresztül töltsen a készüléket! A készülék hálózati adatterről és feltölthető akkumulátorokról egyaránt működtethető. Használat előtt alaposan olvassa át az összes útmutatást!

### ► A hajnyíró feltöltése

- Ne használjon a mellékelttől eltérő tápkábelt vagy hálózati adaptert (RE9-57).
- Kerülje az akkumulátorok feltöltését 0 °C alatti és 35 °C feletti hőmérsékleten!
- Kerülje az akkumulátorok feltöltését közvetlen napfénynek kitett helyen, illetve sugárzó hőforrás közelében!
- Az első használat során, illetve ha a készüléket 6 hónapnál hosszabb ideig nem használta, előfordulhat, hogy a töltési állapot ( ➡ ) jelzőfénye a feltöltés elején villog, még akkor is, ha az akkumulátorok teljesen fel vannak töltve. Ez nem a meghibásodás jele.
- Ha a hajnyíróót hosszabb időn át nem használja, 6 havonta töltsen fel, hogy az akkumulátorok élettartama ne csökkenjen!
- A tápkábelt nem lehet kicsérélni. Ha a tápkábel megsérül, akkor a hálózati adaptert ki kell dobni.

### ► A hajnyíró használata

- Vigyázat – Tartsa a készüléket szárazon!
- Használat és feltöltés közben a hajnyíró felforrósodhat. Ez normális jelenség.
- Használat előtt ellenőrizze, hogy a pengék és a toldalékok nem sérültek! Ha sérültek, cserélje ki őket!

- Ne hagyja, hogy hajgöndörítő szer, hajnövesztő szer vagy hajlakk érje a készülék törzsét vagy a pengéket!  
Ellenkező esetben repedés, elszíneződés és korrózió jelentkezhet.
- Ügyeljen rá, hogy ne ejtse le a hajnyíróát a padlóra!
- Használat előtt mindig olajozza meg a nyílal jelölt helyeket!  
(Lásd 77. oldal.)
- Ügyeljen rá, hogy ne üsse neki a pengéket és a toldalékokat kemény tárgyakra!
- Ne használja a készüléket állatok szőrének nyírására!

### ► A hajnyíró tisztítása

- A készülék házát kizárólag csapvízzel vagy híg szappanos vízzel enyhén megnedvesített puha ruhával tisztítsa!
- Sose használjon maró hatású oldatot!
- Sose merítse vízbe a hajnyíróót!
- Rendszeres időközönként tisztítsa meg a tápkábelt: távolítsa el róla a port és a szennyeződések!

### ► A hajnyíró tárolása

- A készüléket nem csökkent fizikai, érzékelési és szellemi képességekkel rendelkező személyek (köztük gyerekek), illetve az efféle gépek használatában teljességgel járatlan személyek általi használatra tervezték – kivéve, ha a készülék fenti személyek általi használatát egy biztonságukért felelős személy felügyeli vagy irányítja. A gyermekek is felügyeletet igényelnek, mert biztosítani kell, hogy ne játszhassanak a készülékkel.
- Semmilyen körülmények között ne manipulálja a mozgórészeket!
- Ügyeljen rá, hogy ne rántsa meg a készüléket a tápkábelnél fogva! Ellenkező esetben a tápkábel leválhat, és kárt vagy sérülést okozhat.
- Ha a hajnyíró működése nem megfelelő, akkor vizsgáltsa meg valamelyik márkaszervizben!

### Műszaki adatok

Tápfeszültség: Tekintse meg a termék névtábláját.  
(Automatikus feszültségátalakítás)

Motorfeszültség: 2,4 V---

Töltési idő: Nagyjából 1 óra

## Az alkatrészek azonosítása

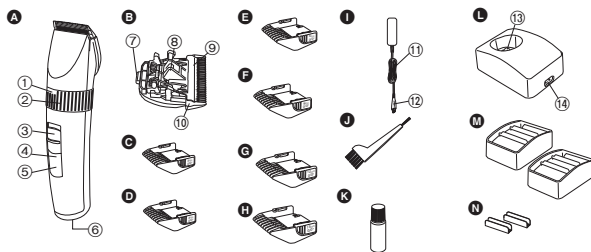

### A Törzs

- ① Nyírási hossz jelzése
- ② Tárcsa (vágási hossz beállítása)
- ③ 0-CHARGE/1 kapcsoló
- ④ Akkumulátor töltöttségi szintjének jelzőfénye
- ⑤ Töltési állapot ( ➡ ) jelzőfénye
- ⑥ Dugasz aljzata

### B Penge

- ⑦ Rögzítőhurok
- ⑧ Tisztítási kioldókar
- ⑨ Mozgópenge
- ⑩ Rögzített penge

### C 3 mm-es fésűtoldalék

- D 4 mm-es fésűtoldalék
- E 6 mm-es fésűtoldalék
- F 9 mm-es fésűtoldalék
- G 12 mm-es fésűtoldalék
- H 15 mm-es fésűtoldalék
- I Hálózati adapter (RE9-57)
  - ⑪ Tápkábel
  - ⑫ A készülék csatlakozója
- J Tisztítókefe
- K Olaj
- L Töltőállvány
  - ⑬ Töltődugasz
  - ⑭ Dugasz aljzata
- M Fésűtoldalék-tartó rekeszek (×2)
- N Csatlakozók (×2)

## Töltés

### A hajnyíró feltöltése

- 1 Csatlakoztassa a tápkábelt a töltőállványhoz!
- 2 Csúsztassa a 0-CHARGE/1 kapcsolót "0-CHARGE" állásba!
- 3 Helyezze a hajnyíróat a töltőállványra, és dugja a hálózati adapter dugaszát egy csatlakozóaljzatba!

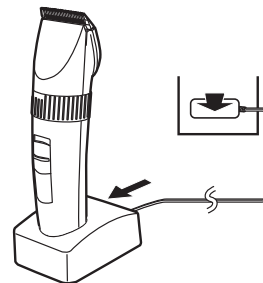

- A töltési állapot ( ➡ ) jelzőfénye kigyullad, és a töltés megkezdődik.
- A töltés akkor fejeződik be, amikor a töltési állapot ( ➡ ) jelzőfénye villogni kezd. (Legfeljebb 1 óra elteltével)
- 1 teljes töltés kb. 70 percnyi folyamatos működéshez elegendő.

### A fésűtoldalék-rekesz csatlakoztatása a töltőállványhoz

Jelölje ki a töltőállvány és a fésűtoldalék-rekesz csatlakoztatási helyzetét!

Határozottan illessze a csatlakozót a töltőállvány alján található nyílásba!

- Ha az egység imbolyog, az annak a jele, hogy a csatlakozó nem lett megfelelően behelyezve; ilyenkor nyomja még beljebb a csatlakozót!

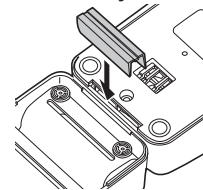

## Tudnivalók a LED kijelzőről

Töltés közben a



- A "HIGH", a "MID" vagy a "LOW" jelzőfény villog.

A töltés befejezése után közvetlenül



- a LED minden 2 másodpercben egyszer pirosan villog.

A töltés befejezése után 10 perccel



- A "HIGH/MID/LOW" jelzőfények kialszanak.

Használat közben



- Amikor a "LOW" jelzés kezd villogni, töltsd fel a hajnyírót!

A "HIGH" jelzés villog – Az akkumulátor töltöttségi szintje megfelelő.

A "MID" jelzés villog – Az akkumulátor töltöttségi szintje kb. 60% vagy kevesebb.

A "LOW" jelzés villog – Az akkumulátor töltöttségi szintje kb. 10% vagy kevesebb.

- ▶ Töltés a töltőállvány nélkül
  - ▶ Töltés a töltőállvány nélkül
  - ▶ Töltés a töltőállvány nélkül
1. Csúsztasd a 0-CHARGE/1 kapcsolót "0-CHARGE" állásba, majd dugd a készülék csatlakozóját a hajnyíróba!
  2. Csatlakoztasd a hálózati adaptert egy csatlakozóaljzatba!

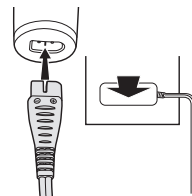

### ▶ Hálózatról történő működtetés

Ha a hálózati adaptert a töltés kapcsán ismertetett módon csatlakoztatja a hajnyíróhoz, majd bekapcsolja az áramellátást, akkor a készüléket még az akkumulátorok lemerült állapotában is használhatja.

- Ha a hajnyíró nem működik, töltsd kb. 1 percen át!
- Ügyeljen rá, hogy ne merítse teljesen le az akkumulátort azáltal, hogy bekapcsolva hagyja a készüléket! Ellenkező esetben az akkumulátor élettartama megrövidülhet.

## Vágás

### A hajnyíró használata

Ajánlott környezeti hőmérséklet a hajnyíró használatakor 0 - 35 °C. Ha az ajánlott hőmérsékleti tartományon kívül használja a készüléket, leállhat a működése.

Otáčaním otočného prepínača v smere alebo proti smeru chodu hodinových ručičiek nastavíte pohyblivú čepeľ dozadu alebo dopredu tak, aby ste získali požadovanú výšku. Čepeľ je možné nastaviť v 5 polohách od 0,8 mm až do 2,0 mm po 0,3 mm krokoch bez nástavcov.

A haj tényleges hossza a beállított hosszértéknél kicsit nagyobb lesz.

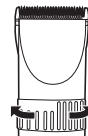

Magyar

### ► A fésűtoldalékok használata

1. Válassza ki toldalékok belső részén és oldalán feltüntetett megfelelő vágási hosszt!
2. Állítsa a tárcsát a "0.8" jelzésre, majd szerelje fel a toldalékokat a hajnyíróra az ábrán látható módon!

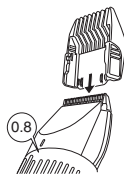

### A toldalék eltávolítása a hajnyíróról

A toldalékokat az ábrán látható módon távolítsa el!



## Karbantartás

### A penge karbantartása

#### A penge eltávolítása és beszerelése

##### ► A penge eltávolítása

1. Tartsa úgy a hajnyírót, hogy a kapcsoló felfelé álljon, és egyik hüvelykujjával nyomja meg, másik kezével pedig kapja el a pengét!
  - A penge eltávolítása előtt mindenképpen kapcsolja ki az áramellátást!

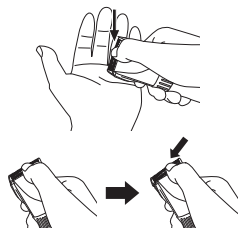

##### ► A penge beszerelése

1. Állítsa a tárcsát "2.0" állásba!

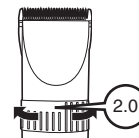

2. Illesse a rögzítőhurkot a hajnyírón található pengेरögzítőbe, majd nyomja kattanásig!

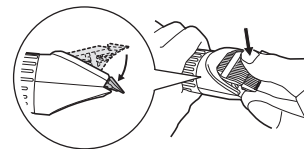

### A penge tisztítása



1. A kefével seperje le a hajszálatokat a hajnyíróról és a penge környékéről!
2. Távolítsa el a pengét, és seperje le kefével a hajszálatokat a penge éléről!
3. Seperje ki kefével a hajszálatokat a rögzített penge és a mozgópenge közül! Eközben nyomja le a mozgópenge tisztítási kioldókarját!

## Kenés

### 1. Cseppentsen néhány csepp olajat a rögzített penge és a mozgópenge közti térrészbe!

- Minden használat előtt és után olajozza meg a hajnyírót!

### 2. Állítsa a tárcsát a "2.0" jelzésre, majd szerelje vissza a pengét a hajnyíróra!

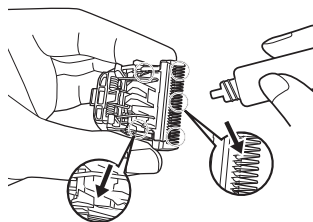

### ► Cserealkatrészek

A cserealkatrészek a forgalmazótól vagy a szervizközpontban vásárolhatók meg.

Az ER1512 cserealkatrészei	Vágókés	WER9900
	Olaj	WES003

## A beépített feltölthető akkumulátorok eltávolítása

A hajnyíró leselejtezése előtt távolítsa el a beépített akkumulátorokat. Az akkumulátorokat a hivatalosan kijelölt helyen ártalmatlanítsa, ha van ilyen. Ne szerelje szét vagy cserélje ki az akkumulátorokat, hogy újra tudja használni a hajnyírót. Ez tűzhez vagy áramütéshez vezethet.

Keresse meg valamelyik márkaszervizt!

- Húzza ki a tápkábel a hajnyíróból, mielőtt eltávolítja az akkumulátorokat.
- Végezze el az ①-⑦. lépéseket, emelje ki az akkumulátorokat, majd távolítsa el őket.

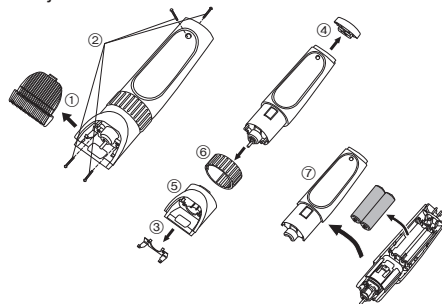

### Környezetvédelem és anyag-újrafelhasználás

A nyírógép nikkelfémhibrid akkumulátorokat tartalmaz. Győződjön meg róla, hogy az akkumulátorokat hivatalosan kijelölt helyen ártalmatlanítják (ha országában van ilyen kijelölt hely).

**Műszaki adatok:**

Minőségtanúsítás

Áramellátás: 100 - 240 V AC, 50 - 60 Hz

(Automatikus feszültségátalakítás)

Motorfeszültség: 2,4 V DC

Töltési idő: 1 óra

A jelen készüléket kizárólag háztartási használatra tervezték.

Tápellátás: beépített akkumulátor

Tápfeszültség: 2,4 V egyenfeszültség

Töltési idő: 1 óra

Méreték (szélesség x magasság x mélység):

4,5 cm x 17,8 cm x 4,1 cm

Tömeg: 230 g

Hálózati tápegység és akkumulátor töltő adatai:

Típus: RE9-57

Hálózati feszültség: 100 - 240 V AC, 50 - 60 Hz

Áramfelvétel: 180 mA

Kimenő feszültség: 5,4V egyenfeszültség

Terhelhetőség: 1200 mA

Érintésvédelmi osztály: II.

Méreték (szélességxmagasságxmélység):

6,7 cm x 2,5 cm x 9,2 cm

Tömeg: 170 g

Megjegyzés: A műszaki adatok változtatásának jogát fenntartjuk.

A tömeg és méret adatok megközelítő értékek.

Olvassa el a "Tájékoztatás felhasználók számára az elhasználandó készülékek, szárazelemek és akkumulátorok begyűjtéséről és ártalmatlanításáról" c. részt (105. oldal).

Magyar

**Vă mulțumim pentru că ați ales o mașină de tuns Panasonic. Vă rugăm să citiți cu atenție toate instrucțiunile înainte de utilizare.**

## Important

### ► Înainte de utilizare

Această mașină de tuns este concepută pentru utilizare profesională la tunderea părului și a bărbii. Încărcați-o timp de 8 ore înainte de prima utilizare pentru a activa acumulatorii încastați. Aceasta se poate face fie cu un transformator de c.a., fie cu acumulatori reîncărcabili. Citiți cu atenție toate instrucțiunile înainte de utilizare.

### ► Încărcarea mașinii de tuns

- Nu folosiți niciun alt cablu de alimentare sau adaptor de c.a. decât adaptorul de c.a. (RE9-57).
- Evitați încărcarea acumulatorilor la temperaturi sub 0 °C sau peste 35 °C.
- Evitați încărcarea acumulatorilor sub lumina directă a soarelui sau în apropierea unei surse care radiază căldură.
- Indicatorul de stare a încărcării (  ) poate clipi într-un stadiu timpuriu când este utilizat pentru prima dată sau dacă nu a fost utilizat mai mult de 6 luni, chiar dacă este complet încărcat. Aceasta nu este o defecțiune.
- Chiar dacă nu utilizați mașina de tuns o perioadă lungă de timp, încărcați-o o dată la 6 luni pentru a prelungi durata de viață a acumulatorului.
- Cablul de alimentare nu poate fi înlocuit. Dacă se deteriorează, transformatorul de c.a. trebuie să fie înlocuit.

### ► Utilizarea mașinii de tuns

- Avertisment – Mențineți aparatul uscat.
- Mașina de tuns se poate încălzi în timpul funcționării și/sau încărcării. Acest lucru este normal.
- Înainte de utilizare, verificați dacă lamele și accesoriile nu sunt deteriorate. Înlocuiți-le dacă sunt deteriorate.

- Nu trebuie să lăsați soluția de ondulare permanentă, tratamentele pentru păr sau fixativul pentru păr să intre în contact cu corpul sau lamele mașinii. Acest lucru poate duce la defectare, decolorare sau oxidare.
- Nu trebuie să scăpați mașina de tuns pe podea.
- Înainte de fiecare utilizare, aplicați ulei în locurile marcate cu săgeți. (Consultați pagina 83.)
- Nu trebuie să loviți lamele și accesoriile de obiecte tari.
- Nu trebuie să tundeți părul unui animal.

### ► Curățarea mașinii de tuns

- Curățați carcasa utilizând doar o cârpă ușor înmuiată cu apă sau o soluție slabă de săpun.
- A nu se folosi o soluție caustică.
- A nu se cufunda mașina de tuns în apă.
- Curățați regulat ștecherul de alimentare pentru a îndepărta praful sau murdăria.

### ► Păstrarea mașinii de tuns

- Acest aparat nu este conceput pentru utilizare de către persoane (inclusiv copii) cu capacități fizice, senzoriale sau mentale reduse, în absența supravegherii sau instruirii privind utilizarea acestui aparat de către o persoană responsabilă de siguranța lor. Copiii trebuie să fie supravegheați pentru a asigura faptul că nu se joacă cu aparatul.
- Nu loviți niciodată cu piese mobile.
- Evitați să luați mașina de tuns de cablul de alimentare deoarece acesta se poate detașa, provocând deteriorarea aparatului sau vătămarea persoanei.
- Dacă mașina de tuns nu funcționează corect, solicitați inspectarea sa la un centru de service autorizat.

### Specificații

Sursa de alimentare: Consultați plăcuța de identificare a produsului.  
(conversie automată a tensiunii)  
Tensiunea motorului: 2,4 V---  
Timp de încărcare: Aproximativ 1 oră.

## Identificarea componentelor

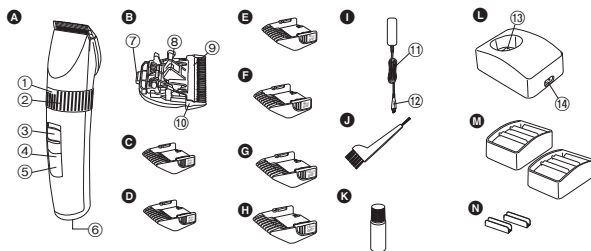

### A Corpul principal

- ① Indicator de înălțime a tunsului
- ② Disc (comandă de reglare a înălțimii)
- ③ Comutator 0-CHARGE/1
- ④ Indicator de capacitate a bateriei
- ⑤ Indicator de stare a încărcării ( ➔ )
- ⑥ Mufă conectare

### B Lamă

- ⑦ Cârlig de montare
- ⑧ Manetă de curățare
- ⑨ Lamă mobilă
- ⑩ Lamă fixă

### C Accesoriu pieptene de 3 mm

- D Accesoriu pieptene de 4 mm
- E Accesoriu pieptene de 6 mm
- F Accesoriu pieptene de 9 mm
- G Accesoriu pieptene de 12 mm
- H Accesoriu pieptene de 15 mm
- I Transformator de c.a. (RE9-57)
- J Cablu de alimentare
- K Ștecher aparat
- L Banc de încărcare
- M Șconector de încărcare
- N Mufă conectare
- O Suporturi pentru accesoriile pieptene (x2)
- P Conectori (x2)

## Încărcare

### Încărcarea mașinii de tuns

- 1 Conectați cablul de alimentare la un banc de încărcare.
- 2 Împingeți comutatorul 0-CHARGE/1 în poziția "0-CHARGE".
- 3 Puneți mașina de tuns în bancul de încărcare și conectați transformatorul de c.a. la priză.

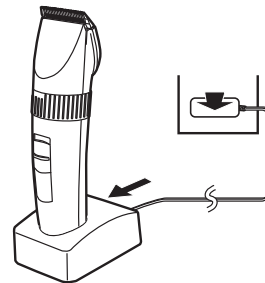

- Indicatorul de stare a încărcării ( ➔ ) se aprinde și încărcarea începe.
- Încărcarea este încheiată când indicatorul de stadiu al încărcării ( ➔ ) clipește (max. 1 oră mai târziu).
- 1 încărcare completă asigură aproximativ 70 de minute de funcționare continuă.

### Conectarea suportului pentru accesoriile pieptene la bancul de încărcare

Stabiliți poziția de conectare pentru bancul de încărcare și suportul pentru accesoriile pieptene. Introduceți cu putere conectorul în slotul din partea de jos a bancului de încărcare.

- Dacă aparatul se mișcă, împingeți mai mult conectorul deoarece nu a fost introdus bine.

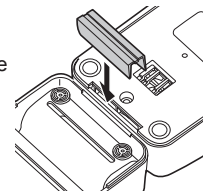



## Despre afișarea LED-ului

În timpul încărcării



Se aprinde .  
• “HIGH”, “MID” sau “LOW” clipește.

După încheierea încărcării



 clipește o dată pe secundă.

La 10 minute după ce încărcarea este încheiată



 clipește o dată la 2 secunde.  
• “HIGH/MID/LOW” se stinge.

În timpul utilizării



“HIGH” clipește – Capacitatea acumulatorului este suficientă.  
“MID” clipește – Capacitatea acumulatorului este de aprox. 60% sau mai puțin.  
“LOW” clipește – Capacitatea acumulatorului este de aprox. 10% sau mai puțin.

• Încărcați mașina de tuns când “LOW” începe să clipească.

- ▶ **Încărcarea fără banc de încărcare**  
1. Împingeți comutatorul 0-CHARGE/1 în poziția “0-CHARGE” și introduceți ștecherul aparatului în mașina de tuns.
2. Conectați transformatorul de c.a. la priză.

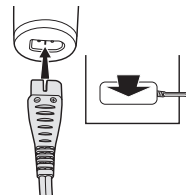

### ▶ Funcționarea la c.a.

În cazul în care conectați transformatorul de c.a. la mașina de tuns în același mod ca pentru încărcare și porniți alimentarea, puteți folosi mașina chiar dacă acumulatorul este la un nivel de capacitate scăzută.

- Dacă mașina de tuns nu funcționează, încărcați-o timp de aproximativ 1 minut.
- Atenție să nu descărcați acumulatorul complet cu alimentarea pornită. Acest lucru reduce durata de viață a acumulatorului.

## Tunsul

### Folosirea mașinii de tuns

Temperatura ambientală adecvată utilizării mașinii de tuns este cuprinsă între 0 și 35 °C. Dacă folosiți dispozitivul în afara intervalului recomandat, acesta poate să nu mai funcționeze.

Răsuciți discul în sens orar sau antiorar pentru a regla lama mobilă înainte și înapoi pentru a obține înălțimea dorită. Aceasta este reglabilă în 5 trepte de la 0,8 mm la 2,0 mm în pași de 0,3 mm, fără accesorii.

Lungimea reală a părului va fi puțin mai mare decât înălțimea pe care ați setat-o.

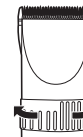

Română

► Folosirea accesoriilor pieptene

1. Alegeți înălțimile de tuns indicate pe părțile interioare și cele laterale ale accesoriilor.
2. Poziționați discul la "0.8" și apoi montați accesoriul la mașina de tuns conform imaginii.

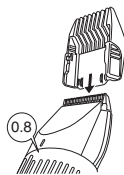

**Demontarea accesoriului de la mașina de tuns**

Îndepărtați accesoriul conform imaginii.



## Îngrijire

### Întreținerea lamelor

#### Demontarea și montarea lamei

► Demontarea lamei

1. Țineți mașina de tuns cu comutatorul îndreptat în sus și împingeți lama cu degetul în timp ce prindeți lama cu cealaltă mână.
  - Asigurați-vă că opriti alimentarea înainte de a scoate lama.

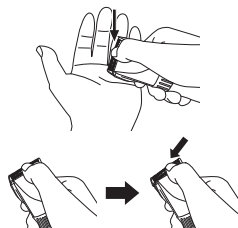

► Montarea lamei

1. Poziționați discul la "2.0".

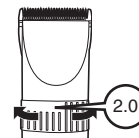

2. Fixați cârligul de montare în montajul lamei de pe mașina de tuns și împingeți până când face un clic.

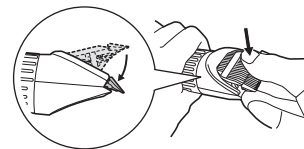

#### Curățarea lamei



1. Îndepărtați cu peria părul de pe mașina de tuns și din jurul lamei.
2. Demontați lama și îndepărtați cu peria părul de pe marginea lamei.
3. Îndepărtați cu peria părul dintre lama fixă și lama mobilă, apăsând în jos pe maneta de curățare pentru a ridica lama mobilă.

## Lubrifiere

### 1. Aplicați câteva picături de ulei în spațiul dintre lama fixă și lama mobilă.

- Aplicați ulei pe mașina de tuns înainte și după fiecare utilizare.

### 2. Poziționați discul la "2.0" și apoi montați din nou lama pe mașina de tuns.

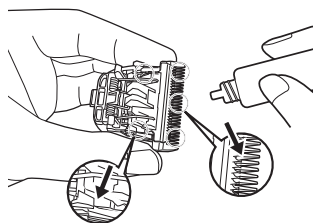

## ► Piese de schimb

Pieșele de schimb sunt disponibile la distribuitorul dvs. sau la centrul de service.

Pieșe de schimb pentru ER1512	Lamă	WER9900
	Ulei	WES003

## Scoaterea acumulatorilor încastați

Scoateți acumulatorii încorporați înainte de a elimina mașina de tuns. Asigurați-vă că acumulatorii sunt eliminați la un centru desemnat oficial, dacă există. Nu demontați sau înlocuiți acumulatorii pentru a putea folosi mașina de tuns din nou. Aceasta poate provoca un incendiu sau electrocutare.

Vă rugăm să contactați un centru de service autorizat.

- Deconectați cablul de alimentare de la mașina de tuns când scoateți acumulatorii.
- Parcurgeți pașii de la ① la ⑦ și ridicați acumulatorii, apoi scoateți-i.

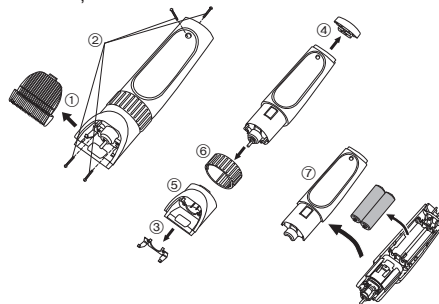

### Pentru protecția mediului și reciclarea materialelor

Această mașină de tuns conține acumulatori nichel-metal hidrid. Asigurați-vă că acumulatorii sunt eliminați la un centru desemnat oficial, dacă există unul în țara dumneavoastră.

Citiți "Informații pentru utilizatori privind colectarea și debarasarea echipamentelor vechi și a bateriilor uzate" la pagina 105.

Română

**Panasonic Saç Kesme Makinesini seçtiğiniz için teşekkür ederiz. Kullanmadan önce lütfen tüm talimatları okuyun.**

## Önemli

### ► Kullanmadan önce

Bu tıraş makinesi, saç ve sakalları kısaltmak için profesyonel kullanıma göre tasarlanmıştır. Tümleşik pilleri etkinleştirmek için, ilk kullanımdan önce 8 saat şarj edin. Bir AC adaptörüyle veya şarjlı pillerle çalıştırılabilir. Kullanmadan önce tüm talimatları dikkatli bir biçimde okuyun.

### ► Tıraş makinesini şarj etme

- Başka bir elektrik kablosunu veya bu AC adaptörü dışındaki bir AC adaptörünü kullanmayın (RE9-57).
- Pilleri 0 °C'nin altındaki veya 35 °C'nin üstündeki sıcaklıklarda şarj etmekten kaçınin.
- Pilleri doğrudan güneş ışığı altında veya ısı kaynaklarının yakınında şarj etmekten kaçınin.
- Ürün ilk kez kullanıldığında veya tam şarj olmuş olsa dahi, 6 ay veya daha uzun bir süre kullanılmadıysa, şarj durumu (➡) lambası erken bir aşamada yanıp sönebilir. Bu bir arıza değildir.
- Tıraş makinesi uzun bir süre boyunca kullanılmıyacaksa bile, pil ömrünü korumak için her 6 ayda bir şarj edin.
- Elektrik kablosu değiştirilemez. Hasar görmüşse, AC adaptörünün atılması gerekir.

### ► Tıraş makinesini kullanma

- Uyarı – Cihazın kuru kalmasını sağlayın.
- Tıraş makinesi, çalışma ve/veya şarj sırasında ısınabilir. Bu normaldir.
- Kullanmadan önce, bıçakların ve ek parçaların hasarlı olmadığından emin olun. Hasar görmüşlerse, bunları değiştirin.
- Kalıcı dalga (perma) losyonunun, saç canlandırıcının veya saç spreyinin ana gövdeye veya bıçaklara temas etmesine izin vermeyin.
- Aksi takdirde ürünün çatlamasına, solmasına veya paslanmasına neden olabilirsiniz.

- Tıraş makinesini yere düşürmemeniz gerekir.
- Her kullanımdan önce, oklarla işaretli yerlere yağ uygulayın. (Bakınız sayfa 87.)
- Bıçak veya ek parçalarını sert nesnelere çarpmamanız gerekir.
- Evcil hayvanların tüylerini kesmek için kullanmayın.

### ► Tıraş makinesini temizleme

- Gövdesini sadece su veya hafif sabunlu suyla biraz nemlendirilmiş bir bez kullanarak temizleyin.
- Asla kostik bir çözelti kullanmayın.
- Tıraş makinesini asla suya batırmayın.
- Toz veya kirleri gidermek için elektrik fişini düzenli olarak temizleyiniz.

### ► Tıraş makinesini saklama

- Bu cihaz, güvenliklerinden sorumlu bir kişi tarafından cihazın kullanımıyla ilgili denetim veya talimatlar sunulmadığı sürece, (çocuklar da dahil) fiziksel, duyuşsal veya zihinsel yetenekleri sınırlı olan ya da deneyim ve bilgileri bulunmayan kişiler tarafından kullanılmaya uygun değildir. Cihazla oynamadıklarından emin olmak için, çocukların denetim altında bulundurulması gerekir.
- Asla hareketli parçaları kurcalamayın.
- Tıraş makinesini elektrik kablosundan tutup çekmekten kaçınin, aksi takdirde çıkarak hasar veya yaralanmaya neden olur.
- Tıraş makinesi düzgün bir biçimde çalışmıyorsa, onu yetkili bir servis merkezinde inceletin.

### Teknik özellikler

Güç kaynağı: Ürünün üzerindeki plakaya bakın.  
(Otomatik voltaj dönüştürme)

Motor voltajı: 2,4 V---

Şarj süresi: Yaklaşık 1 saat

## Parçaların tanımı

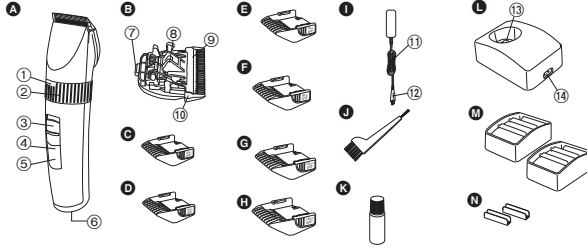

### A Ana gövde

- ① Kesme yüksekliği göstergesi
  - ② Kadran (Yükseklik ayarlama kontrolü)
  - ③ 0-CHARGE/1 düğmesi
  - ④ PİL kapasitesi lambası
  - ⑤ Şarj durumu ( ➡ ) lambası
  - ⑥ Fiş yuvası
- ### B Bıçak
- ⑦ Takma çengeli
  - ⑧ Temizleme kolu
  - ⑨ Hareketli bıçak
  - ⑩ Sabit bıçak

### C 3 mm tarak eki

- D 4 mm tarak eki
  - E 6 mm tarak eki
  - F 9 mm tarak eki
  - G 12 mm tarak eki
  - H 15 mm tarak eki
  - I AC adaptörü (RE9-57)
  - J Temizleme fırçası
  - K Yağ
  - L Şarj yuvası
  - M Tarak eki rafları (x2)
  - N Konektörler (x2)
- ⑪ Elektrik kablosu
  - ⑫ Cihazın fişi
  - ⑬ Şarj etme fişi
  - ⑭ Fiş yuvası

## Şarj etme

### Şaç tıraş makinesini şarj etme

- 1 Elektrik kablosunu şarj yuvasına takın.
- 2 0-CHARGE/1 düğmesini "0-CHARGE" ayarına kaydırın.
- 3 Tıraş makinesini şarj yuvasına yerleştirin ve AC adaptörünü bir prize takın.

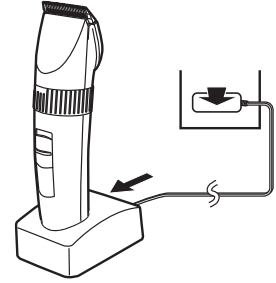

- Şarj durumu ( ➡ ) lambası yanar ve şarj işlemi başlar.
- Şarj durumu ( ➡ ) lambası yanıp söndüğünde şarj tamamlanmış olur. (Maks. 1 saat sonra)
- Dolu 1 şarj, yaklaşık 70 dakika aralıksız çalışma sağlar.



### Tarak eki rafını şarj yuvasına takma

Şarj yuvası ile tarak eki rafının bağlantı konumunu belirleyin. Konektörü, şarj yuvasının alt kısmındaki yuvaya tam yerleştirin.

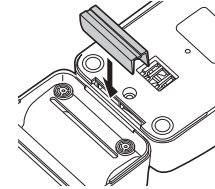
- Ünitesi titrediği takdirde, yerine yerleşmemiştir; konektörün içine iyice sokun.



## LED ekranı hakkında

<p>Şarj sırasında</p>  <p>➡ yandığında. • "HIGH", "MID" veya "LOW" yanıp söner.</p>	<p>Şarj işlemi tamamlandıktan sonra</p>  <p>➡ , her saniyede bir yanar.</p>	<p>Şarj işlemi tamamlandıktan 10 dakika sonra</p>  <p>➡ , her 2 saniyede bir kez yanıp söner. • "HIGH/MID/LOW" söner.</p>
--	--	--

Kullanırken

	<p>"HIGH" yanıp söner – Pilin kapasitesi yeterlidir. "MID" yanıp söner - Pilin kapasitesi yaklaşık %60 veya daha azdır. "LOW" yanıp söner - Pilin kapasitesi yaklaşık %10 veya daha azdır.</p>
---	--

• "LOW" yanıp sönmeye başladığında tıraş makinesini şarj edin.

- Şarj yuvası olmadan şarj etme
1. 0-CHARGE/1 düğmesini "0-CHARGE" ayarına getirin ve cihazın fişini prize takın.
  2. AC adaptörünü bir prize takın.

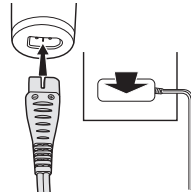

## ➤ AC ile çalıştırma

AC adaptörünü tıraş makinesine aynı şarj ederken taktığınız zamanki gibi takıp, açtığınızda, makineyi pili zayıfken bile kullanabilirsiniz.

- Tıraş makinesi çalışmıyorsa, tıraş makinesini yaklaşık 1 dakika şarj edin.
- Gücün açık bırakılmasına bağlı olarak pilin tamamen boşalmamasına dikkat edin. Aksi takdirde pilin ömrü kısılır.

## Kes

### Saç tıraş makinesini kullanma

Saç kesme makinesinin kullanımı için önerilen ortam sıcaklığı 0 - 35°C'dir. Cihazı, önerilen aralığın dışındaki bir sıcaklıkta kullanırsanız çalışmayabilir. İsteddiğiniz yüksekliği ayarlayana kadar, hareketli bıçağı ileri-geri doğru hareket ettirerek ayarlamak için kadranı saat yönünde veya saatin aksi yönde çevirin. Eksiz, 0,8 mm ile 2,0 mm arasında 0,3 mm adımlarla 5 aşama halinde ayarlanabilir. Gerçek saç uzunluğu, ayarladığınız yükseklikten biraz daha uzun olacaktır.

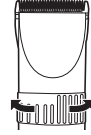

## ➤ Tarak eklerini kullanma

1. Eklerin içinde ve yanlarında belirtilen kısaltma yüksekliklerini seçin.
2. Kadranı "0.8" ayarına getirin ve ardından eki, şekilde gösterildiği gibi tıraş makinesine takın.

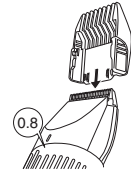

**Eki tıraş makinesinden çıkartma**  
Eki şekilde gösterildiği gibi çıkartın.



## Bakım

### Bıçak bakımı

#### Bıçağı çıkartma ve takma

##### ► Bıçağı çıkarma

1. Tıraş makinesini düğme yukarıya bakacak şekilde tutun ve bıçağını başparmağınızla iterek, diğer elinizle yakalayın.

- Bıçağı çıkartmadan önce gücünü kapattığınızdan emin olun.

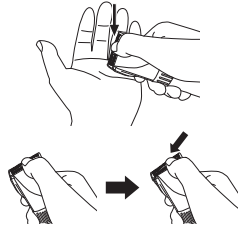

##### ► Bıçağı takma

1. Kadranı "2.0" ayarına getirin.

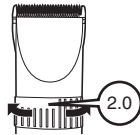

2. Takma çengelini tıraş makinesindeki bıçak yuvasına takın ve yerine oturma sesi duyulana kadar itin.

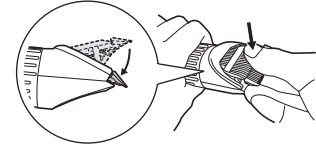

#### Bıçağı temizleme

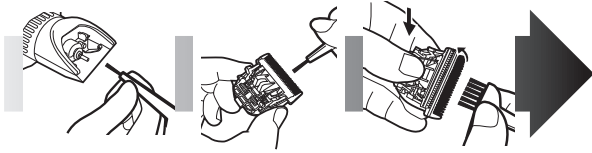

1. Tıraş makinesindeki ve bıçağın kenarındaki kılları fırçayla temizleyin.
2. Bıçağı çıkartın ve bıçağın kenarındaki kılları fırçayla temizleyin.
3. Hareketli bıçağı kaldırmak için temizleme kolunu aşağıya doğru bastırın ve sabit bıçakla hareketli bıçağın arasındaki kılları fırçayla temizleyin.

#### Yağlama

1. Sabit bıçakla hareketli bıçak arasındaki alana birkaç damla yağ damlatın.
  - Her kullanımdan önce ve sonra tıraş makinesine yağdan dökün.
2. Kadranı "2.0" olarak ayarlayın ve sonra bıçağı yeniden tıraş makinesine takın.

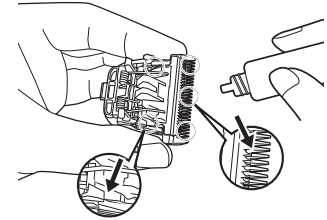

## ► Yedek parçalar

Yedek parçalar satıcınızda veya Servis Merkezinde bulunmaktadır.

ER1512 için yedek parçalar	Bıçak	WER9900
	Yağ	WES003

## Tümleşik şarjlı pilleri çıkartma

Saç kesme makinesini atmadan önce şarj edilebilir dahili pilleri çıkarın. Pillerin, varsa, resmi olarak belirlenmiş bir yere atıldığından emin olun. Saç kesme makinesini tekrar kullanabilmeniz için, pilleri sökmeyin ya da değiştirmeyin. Bu, yangına ya da elektrik çarpmasına neden olabilir. Lütfen yetkili bir servis ile irtibata geçin.

- Pilleri çıkarırken, elektrik kablosunu saç kesme makinesinden ayırın.
- ①.'den ⑦.'ye kadar bütün adımları yerine getirin ve ardından pilleri kaldırıp çıkarın.

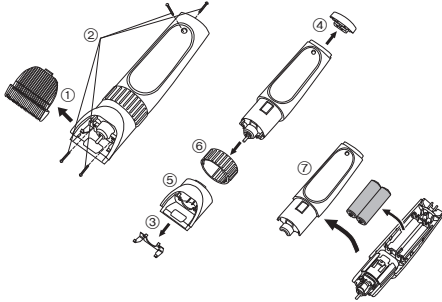

Türkçe

## Çevre koruması ve materyallerin geri dönüştürülmesi için

Bu saç kesme makinesinde Nikel Metal Hidrür piller bulunmaktadır.

Ülkenizde mevcutsa, pillerin resmi olarak belirlenmiş bir yere atıldığından emin olun.

Lütfen 106. sayfadaki "Eski Ekipman ve Pillerin Toplanması ve Elden Çıkarılması konusunda Kullanıcılar için Bilgiler" bölümünü okuyun.

EEE Yönetmeliğine Uygundur.

## İMALATCI

Panasonic Electric Works Co., Ltd.  
1048, Kadoma, Osaka 571-8686,  
Japan

## YETKİLİ TEMSİLCİ

Panasonic Elektronik Satış A.Ş.  
Maslak Mah. Bilim Sok.  
Sun Plaza No:5 K:16  
34398 Maslak-Sisli  
İstanbul Turkey  
Tel : (+90) 212 367 94 00  
Fax: (+90) 212 286 21 11  
www.panasonic.com.tr  
MÜŞTERİ HİZMETLERİ: 444 72 62

ÜRÜNÜN KULLANIM ÖMRÜ 7 YILDIR



**Благодарим Вас за выбор машинки для стрижки волос Panasonic. Перед использованием прочитайте полностью все инструкции.**

## Важная информация

### ► Перед началом эксплуатации

Эта машинка предназначена для профессиональной стрижки волос на волосистой части головы и на лице. Перед первым использованием заряжайте прибор в течение 8 часов, чтобы активировать встроенный аккумулятор. Машинка может работать как от сетевого адаптера переменного тока, так и от аккумулятора. Перед началом эксплуатации внимательно прочтите все указания по использованию.

### ► Зарядка машинки для стрижки

- Используйте только сетевой шнур с адаптером переменного тока (RE9-57), входящим в комплект.
- Не производите зарядку аккумулятора при температуре ниже 0 °C или выше 35 °C.
- Не заряжайте аккумулятор в местах, подверженных воздействию прямых солнечных лучей, вблизи нагревательных приборов и других источников тепла.
- На начальной стадии индикатор (  ) уровня зарядки аккумулятора может мигать, если машинка используется впервые или если она не использовалась в течение 6 месяцев или дольше, даже с полностью заряженным аккумулятором. Это не является неисправностью.
- Даже если Вы долгое время не используете машинку, производите зарядку каждые 6 месяцев, чтобы продлить срок службы аккумулятора.
- Сетевой шнур питания не заменяется. Если он повреждён, адаптер переменного тока необходимо утилизировать.

### ► Использование машинки для стрижки

- Предупреждение - храните прибор сухим.
- Прибор может нагреваться в процессе стрижки и/или зарядки. Это нормальное явление.
- Перед использованием проверьте, не повреждены ли у прибора режущий блок или насадки. Если они повреждены, замените их.
- Не допускайте, чтобы средство для химической завивки волос, средство для восстановления волос или лак для волос попадали на корпус прибора или на лезвия режущего блока. Это может привести к образованию трещин, изменению цвета или коррозии.
- Не роняйте и не ударяйте машинку для стрижки.
- Каждый раз перед началом стрижки наносите масло на участки, отмеченные стрелками. (См. страницу 93.)
- Не ударяйте режущий блок прибора или его насадки о твёрдые предметы.
- Запрещается использовать машинку для стрижки шерсти у животных.

### ► Очистка машинки для стрижки

- Чистите корпус мягкой тканью, слегка смоченной водой или слабым мыльным раствором.
- Запрещается использовать для очистки щелочные растворы.
- Запрещается опускать машинку для стрижки в воду.
- Выполняйте регулярную очистку вилки сетевого адаптера от грязи и пыли.

### ► Хранение машинки для стрижки

- Этот прибор не предназначен для использования людьми (включая детей) с ограниченными физическими, сенсорными или умственными способностями или лицами без соответствующих знаний и опыта. Использование прибора такими людьми допускается только под наблюдением лица, отвечающего за их безопасность. Необходимо следить, чтобы дети не играли с прибором.
- Запрещается дотрагиваться до движущихся частей прибора.

- Не дергайте за шнур питания, так как он может отсоединиться, что может стать причиной получения травмы.
- Если машинка для стрижки не работает надлежащим образом, обратитесь за консультацией в официальный сервисный центр.

#### Технически характеристики

Питание: См. табличку номиналов на изделии.

(Автоматическая подстройка под сетевое напряжение)

Рабочее напряжение электродвигателя: 2,4 В

Время зарядки: Прибл. 1 час

## Описание

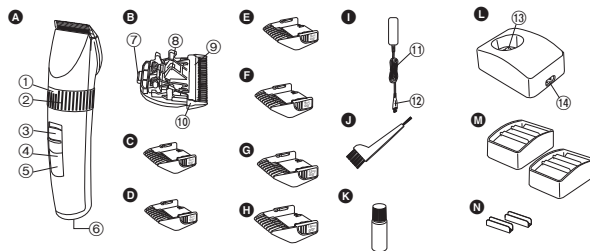

- |  |   |
|--|---|
| <p><b>A</b> Корпус</p> <p>① Индикатор длины стрижки</p> <p>② Поворотный переключатель (регулятор длины стрижки)</p> <p>③ Переключатель "0-CHARGE/1"</p> <p>④ Индикатор ёмкости аккумулятора</p> <p>⑤ Индикатор ( → ) состояния зарядки</p> <p>⑥ Гнездо для подключения сетевого шнура</p> <p><b>B</b> Режущий блок</p> <p>⑦ Крепёжный зацеп</p> <p>⑧ Рычаг очистки</p> <p>⑨ Рабочее лезвие</p> <p>⑩ Неподвижное лезвие</p> | <p><b>C</b> Насадка-гребень 3 мм</p> <p><b>D</b> Насадка-гребень 4 мм</p> <p><b>E</b> Насадка-гребень 6 мм</p> <p><b>F</b> Насадка-гребень 9 мм</p> <p><b>G</b> Насадка-гребень 12 мм</p> <p><b>H</b> Насадка-гребень 15 мм</p> <p><b>I</b> Адаптер переменного тока (RE9-57)</p> <p>⑪ Сетевой шнур питания</p> <p>⑫ Вилка подключения к прибору</p> <p><b>J</b> Чистящая щётка</p> <p><b>K</b> Смазочное масло</p> <p><b>L</b> Зарядная стойка</p> <p>⑬ Контактный штепсель зарядной стойки</p> <p>⑭ Гнездо для подключения сетевого шнура</p> <p><b>M</b> Полочки для насадок-гребней (×2)</p> <p><b>N</b> Соединительный разъем (×2)</p> |
|--|---|

## Зарядка

### Зарядка машинки для стрижки

- 1 Подсоедините сетевой шнур питания к зарядной стойке.
- 2 Установите переключатель “0-CHARGE/1” в положение “0-CHARGE”.
- 3 Поставьте машинку для стрижки на зарядную стойку и вставьте вилку адаптера переменного тока в электрическую розетку.

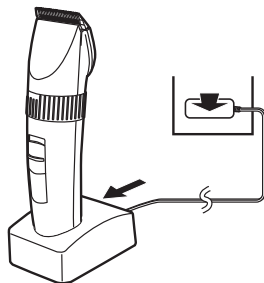

- Загорается индикатор состояния зарядки ( ➡ ), и зарядка начинается.
- Зарядка завершена, если индикатор состояния зарядки ( ➡ ) мигает. (Не позднее, чем через час после начала зарядки).
- Полный заряд аккумулятора обеспечивает около 70 минут непрерывной работы.

### Соединение полочки для насадок-гребней с зарядной стойкой

Определите положение соединения зарядной стойки и полочки для насадок-гребней. Прочно вставьте соединительный разъем в гнездо в основании стойки.

- При недостаточно прочном соединении надавите на разъем, чтобы вставить его до конца.

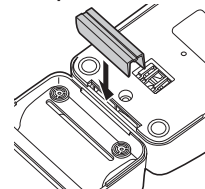

### Светодиодный дисплей

В процессе зарядки



- Индикатор ➡ светится.
- Мигает “HIGH”, “MID” или “LOW”.

После завершения зарядки



- Индикатор ➡ мигает 1 раз в секунду.

Через 10 минут после завершения зарядки



- Индикатор ➡ мигает 1 раз каждые 2 секунды.
- Индикаторы “HIGH/ MID/LOW” гаснут.



В процессе работы



Мигает "HIGH" – Ёмкости аккумулятора достаточно.

Мигает "MID" – Ёмкость аккумулятора около 60% или меньше.

Мигает "LOW" – Ёмкость аккумулятора около 10% или меньше.

• Зарядите машинку, если мигает "LOW".

► Зарядка без использования зарядной стойки

1. Установите переключатель "0-CHARGE/1" в положение "0-CHARGE" и вставьте вилку подключения к прибору в гнездо машинки.
2. Вставьте вилку адаптера переменного тока в электрическую розетку.

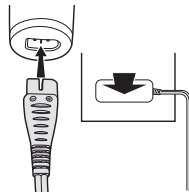

► Работа от сети переменного тока

Если Вы подсоедините адаптер переменного тока к машинке для стрижки, как при зарядке, Вы сможете пользоваться машинкой даже при низком уровне заряда аккумулятора.

- Если машинка для стрижки не работает, то заряжайте её в течение 1 минуты.
- Не допускайте полной разрядки аккумулятора при оставленном включённом питании. Это приводит к сокращению срока эксплуатации аккумулятора.

## Стрижка

### Использование машинки для стрижки волос

Рекомендованная температура воздуха для пользования машинкой составляет 0 °C - 35 °C. При использовании прибора при очень низких или очень высоких температурах он может отключиться. Поворачивайте регулятор по часовой стрелке или против часовой стрелки, чтобы настроить желаемую длину стрижки, выдвигая или задвигая рабочее лезвие. Возможны 5 уровней длины стрижки без использования насадок - от 0,8 мм до 2,0 мм с интервалом в 0,3 мм. Действительная длина стрижки будет немного больше установленного значения.

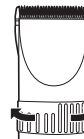

► Использование насадок-гребней

1. Выберите желаемую длину стрижки, указанную с боков и на внутренней стороне насадок.
2. Установите поворотный переключатель в положение "0.8", затем закрепите насадку на машинке, как показано на рисунке.

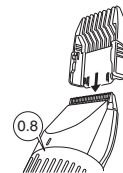

**Снятие насадки с машинки для стрижки**  
Снимите насадку, как показано на рисунке.





## Уход

### Уход за режущим блоком

#### Снятие и установка режущего блока

##### ► Снятие режущего блока

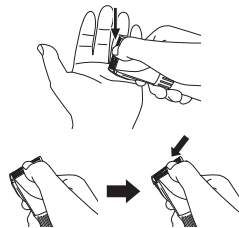
1. Держите машинку для стрижки так, чтобы выключатель был сверху, надавите большим пальцем на режущий блок, одновременно придерживая его другой рукой.
  - Перед снятием режущего блока убедитесь, что питание прибора отключено.



##### ► Установка режущего блока

1. Установите поворотный переключатель в положение “2.0”.
2. Поместите крепёжный зацеп в держатель режущего блока и вставьте его до щелчка.

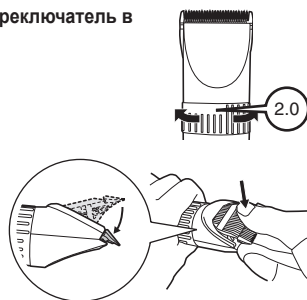

#### Очистка режущего блока



1. Удалите щёткой все волоски с корпуса и режущего блока машинки для стрижки.
2. Снимите режущий блок и удалите щёткой волоски с режущей кромки.
3. Удалите щёткой волоски между неподвижным и рабочим лезвиями, нажимая на рычаг очистки, который приподнимает рабочее лезвие.

#### Смазывание маслом

1. Нанесите несколько капель смазочного масла в пространство между неподвижным и рабочим лезвиями.
  - Производите смазку машинки каждый раз до и после использования.
2. Переведите поворотный переключатель в положение “2.0” и установите режущий блок обратно на машинку.

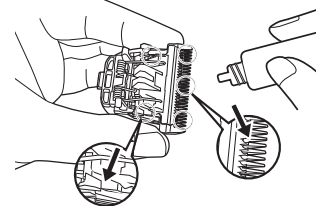

## ► Сменные детали

Сменную деталь можно приобрести у дилера или в сервисном центре.

Сменные детали для ER1512	Режущий блок	WER9900
---------------------------	--------------	---------

## Удаление встроенного аккумулятора

Перед утилизацией машинки для стрижки извлеките из нее встроенные аккумуляторные батареи. Пожалуйста, проследите за тем, чтобы утилизация аккумуляторных батарей была выполнена в официальном пункте приема, при наличии такового в вашем городе. Не разбирайте и не заменяйте аккумуляторные батареи с целью продолжения использования машинки для стрижки. Это может привести к возгоранию или поражению электрическим током.

Пожалуйста, обратитесь в авторизованный сервисный центр.

- Отсоедините сетевой шнур от машинки перед извлечением батарей.
- Выполните шаги с ① по ⑦, приподнимите аккумуляторные батареи, а затем извлеките их.

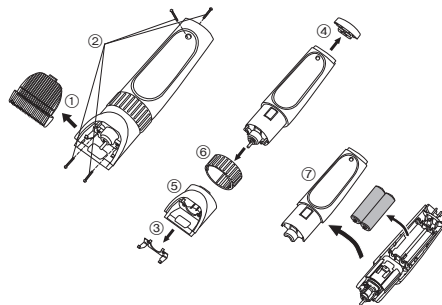

### Охрана окружающей среды и вторичная переработка отходов

В данной машинке для стрижки используется никель-металлгидридный аккумулятор.

Пожалуйста, проследите за тем, чтобы утилизация аккумулятора была выполнена в официальном пункте приема при наличии такового в Вашей стране.

Установленный производителем в порядке п. 2 ст. 5 Федерального Закона РФ "О защите прав потребителей" срок службы для данного изделия равен 7 годам с даты производства при условии, что изделие используется в строгом соответствии с настоящей инструкцией по эксплуатации и применимыми техническими стандартами.



**ME10**

Панасоник Электрик Воркс Ко., Лтд.  
1048, Кадома, Осака 571-8686, Япония

Сделано в Японии

"Информация по обращению с отходами для стран, не входящих в Европейский Союз" см. на стр. 106.

Русский

## English

### Information for Users on Collection and Disposal of Old Equipment and used Batteries



These symbols on the products, packaging, and/or accompanying documents mean that used electrical and electronic products and batteries should not be mixed with general household waste.

For proper treatment, recovery and recycling of old products and used batteries, please take them to applicable collection points, in accordance with your national legislation and the Directives 2002/96/EC and 2006/66/EC.

By disposing of these products and batteries correctly, you will help to save valuable resources and prevent any potential negative effects on human health and the environment which could otherwise arise from inappropriate waste handling.

For more information about collection and recycling of old products and batteries, please contact your local municipality, your waste disposal service or the point of sale where you purchased the items.

Penalties may be applicable for incorrect disposal of this waste, in accordance with national legislation.



#### For business users in the European Union

If you wish to discard electrical and electronic equipment, please contact your dealer or supplier for further information.

#### [Information on Disposal in other Countries outside the European Union]

These symbols are only valid in the European Union. If you wish to discard these items, please contact your local authorities or dealer and ask for the correct method of disposal.



#### Note for the battery symbol (bottom two symbol examples):

This symbol might be used in combination with a chemical symbol. In this case it complies with the requirement set by the Directive for the chemical involved.

## Deutsch

### Benutzerinformation zur Sammlung und Entsorgung von veralteten Geräten und benutzten Batterien



Diese Symbole auf den Produkten, Verpackungen und/oder Begleitdokumenten bedeuten, dass benutzte elektrische und elektronische Produkte und Batterien nicht in den allgemeinen Hausmüll gegeben werden sollen.

Bitte bringen Sie diese alten Produkte und Batterien zur Behandlung, Aufarbeitung bzw. zum Recycling gemäß Ihrer Landesgesetzgebung und den Richtlinien 2002/96/EG und 2006/66/EG zu Ihren zuständigen Sammelpunkten.

Indem Sie diese Produkte und Batterien ordnungsgemäß entsorgen, helfen Sie dabei, wertvolle Ressourcen zu schützen und eventuelle negative Auswirkungen auf die menschliche Gesundheit und die Umwelt zu vermeiden, die anderenfalls durch eine unsachgemäße Abfallbehandlung auftreten können.

Wenn Sie ausführlichere Informationen zur Sammlung und zum Recycling alter Produkte und Batterien wünschen, wenden Sie sich bitte an Ihre örtlichen Verwaltungsbehörden, Ihren

Abfallentsorgungsdienstleister oder an die Verkaufseinrichtung, in der Sie die Gegenstände gekauft haben.

Gemäß Landesvorschriften können wegen nicht ordnungsgemäßer Entsorgung dieses Abfalls





Strafgelder verhängt werden.

### **Für geschäftliche Nutzer in der Europäischen Union**

Wenn Sie elektrische oder elektronische Geräte entsorgen möchten, wenden Sie sich wegen genauerer Informationen bitte an Ihren Händler oder Lieferanten.

### **[Informationen zur Entsorgung in Ländern außerhalb der Europäischen Union]**

Diese Symbole gelten nur innerhalb der Europäischen Union. Wenn Sie solche Gegenstände entsorgen möchten, erfragen Sie bitte bei den örtlichen Behörden oder Ihrem Händler, welches die ordnungsgemäße Entsorgungsmethode ist.



Cd

### **Hinweis zum Batteriesymbol (unten zwei Symbolbeispiele):**

Dieses Symbol kann in Kombination mit einem chemischen Symbol verwendet werden. In diesem Fall erfüllt es die Anforderungen derjenigen Richtlinie, die für die betreffende Chemikalie erlassen wurde.

## **Français**

### **Avis aux utilisateurs concernant la collecte et l'élimination des piles et des appareils électriques et électroniques usagés**



Apposé sur le produit lui-même, sur son emballage, ou figurant dans la documentation qui l'accompagne, ce pictogramme indique que les piles et appareils électriques et électroniques usagés doivent être séparés des ordures ménagères.

Afin de permettre le traitement, la valorisation et le recyclage adéquats des piles et des appareils usagés, veuillez les porter à l'un des points de collecte prévus, conformément à la législation nationale en vigueur ainsi qu'aux directives 2002/96/CE et 2006/66/CE.

En éliminant piles et appareils usagés conformément à la réglementation en vigueur, vous contribuez à

prévenir le gaspillage de ressources précieuses ainsi qu'à protéger la santé humaine et l'environnement contre les effets potentiellement nocifs d'une manipulation inappropriée des déchets.

Pour de plus amples renseignements sur la collecte et le recyclage des piles et appareils usagés, veuillez vous renseigner auprès de votre mairie, du service municipal d'enlèvement des déchets ou du point de vente où vous avez acheté les articles concernés.

Le non-respect de la réglementation relative à l'élimination des déchets est passible d'une peine d'amende.



### **Pour les utilisateurs professionnels au sein de l'Union européenne**

Si vous souhaitez vous défaire de pièces d'équipement électrique ou électronique, veuillez vous renseigner directement auprès de votre détaillant ou de votre fournisseur.

### **[Information relative à l'élimination des déchets dans les pays extérieurs à l'Union européenne]**

Ce pictogramme n'est valide qu'à l'intérieur de l'Union européenne. Pour connaître la procédure applicable dans les pays hors Union Européenne, veuillez vous renseigner auprès des autorités locales compétentes ou de votre distributeur.



Cd

### **Note relative au pictogramme à apposer sur les piles (voir les 2 exemples ci-contre)**

Le pictogramme représentant une poubelle sur roues barrée d'une croix est conforme à la réglementation. Si ce pictogramme est combiné avec un symbole chimique, il remplit également les exigences posées par la Directive relative au produit chimique concerné.

## Italiano

### Informazioni per gli utenti sulla raccolta e l'eliminazione di vecchie apparecchiature e batterie usate



Questi simboli sui prodotti, sull'imballaggio, e/o sulle documentazioni o manuali accompagnanti i prodotti indicano che i prodotti elettrici, elettronici e le batterie usate non devono essere buttati nei rifiuti domestici generici.

Per un trattamento adeguato, recupero e riciclaggio di vecchi prodotti e batterie usate, vi preghiamo di portarli negli appositi punti di raccolta, secondo la legislazione vigente nel vostro Paese e le Direttive 2002/96/EC e 2006/66/EC.

Smaltendo correttamente questi prodotti e le batterie, contribuirete a salvare importanti risorse e ad evitare i potenziali effetti negativi sulla salute umana e sull'ambiente che altrimenti potrebbero verificarsi in seguito ad un trattamento inappropriato dei rifiuti.

Per ulteriori informazioni sulla raccolta e sul riciclaggio di vecchi prodotti e batterie, vi preghiamo di contattare il vostro comune, i vostri operatori per lo smaltimento dei rifiuti o il punto vendita dove avete acquistato gli articoli. Sono previste e potrebbero essere applicate sanzioni qualora questi rifiuti non siano stati smaltiti in modo corretto ed in accordo con la legislazione nazionale.



#### Per utenti commerciali nell'Unione Europea

Se desiderate eliminare apparecchiature elettriche ed elettroniche, vi preghiamo di contattare il vostro commerciante od il fornitore per maggiori informazioni.

#### [Informazioni sullo smaltimento rifiuti in altri Paesi fuori dall'Unione Europea]

Questi simboli sono validi solo all'interno dell'Unione Europea. Se desiderate smaltire questi articoli, vi preghiamo di contattare le autorità locali od il rivenditore ed informarvi sulle modalità per un corretto

smaltimento.



#### Nota per il simbolo delle batterie (esempio con simbolo chimico riportato sotto il simbolo principale):

Questo simbolo può essere usato in combinazione con un simbolo chimico; in questo caso è conforme ai requisiti indicati dalla Direttiva per il prodotto chimico in questione.

## Nederlands

### Informatie voor gebruikers betreffende het verzamelen en verwijderen van oude uitrustingen en lege batterijen



Deze symbolen op de producten, verpakkingen, en/of begeleidende documenten betekenen dat gebruikte elektrische en elektronische producten en batterijen niet met het algemene huishoudelijke afval gemengd mogen worden.

Voor een correcte behandeling, recuperatie en recyclage van oude producten en lege batterijen moeten zij naar de bevoegde verzamelpunten gebracht worden in overeenstemming met uw nationale wetgeving en de Richtlijnen 2002/96/EC en 2006/66/EC.

Door deze producten en batterijen correct te verwijderen draagt u uw steentje bij tot het beschermen van waardevolle middelen en tot de preventie van potentiële negatieve effecten op de gezondheid van de mens en op het milieu die anders door een onvakkundige afvalverwerking zouden kunnen ontstaan.

Voor meer informatie over het verzamelen en recyclen van oude producten en batterijen, gelieve contact op te nemen met uw plaatselijke gemeente, uw afvalverwijderingsdiensten of de winkel waar u de goederen gekocht hebt.

Voor een niet-correcte verwijdering van dit afval kunnen boetes opgelegd worden in overeenstemming met de nationale wetgeving.



#### **Voor zakengebruikers in de Europese Unie**

Indien u elektrische en elektronische uitrusting wilt verwijderen, neem dan contact op met uw dealer voor meer informatie.

#### **[Informatie over de verwijdering in andere landen buiten de Europese Unie]**

Deze symbolen zijn enkel geldig in de Europese Unie. Indien u wenst deze producten te verwijderen, neem dan contact op met uw plaatselijke autoriteiten of dealer, en vraag informatie over de correcte wijze om deze producten te verwijderen.



Cd

#### **Opmerking over het batterijensymbool (beneden twee voorbeelden):**

Dit symbool kan gebruikt worden in verbinding met een chemisch symbool. In dat geval wordt de eis, vastgelegd door de Richtlijn voor de betrokken chemische producten vervuld.

## **Español**

### **Información para Usuarios sobre la Recolección y Eliminación de aparatos viejos y baterías usadas**



Estos símbolos en los productos, embalajes y/o documentos adjuntos, significan que los aparatos eléctricos y electrónicos y las baterías no deberían ser mezclados con los desechos domésticos.

Para el tratamiento apropiado, la recuperación y el reciclado de aparatos viejos y baterías usadas, por favor, observe las normas de recolección aplicables, de acuerdo a su legislación nacional y a las Directivas 2002/96/CE y 2006/66/CE.

Al desechar estos aparatos y baterías correctamente,

Usted estará ayudando a preservar recursos valiosos y a prevenir cualquier potencial efecto negativo sobre la salud de la humanidad y el medio ambiente que, de lo contrario, podría surgir de un manejo inapropiado de los residuos.

Para mayor información sobre la recolección y el reciclado de aparatos y baterías viejos, por favor, contacte a su comunidad local, su servicio de eliminación de residuos o al comercio donde adquirió estos aparatos.

Podrán aplicarse penas por la eliminación incorrecta de estos residuos, de acuerdo a la legislación nacional.



#### **Para usuarios empresariales en la Unión Europea**

Si usted desea descartar aparatos eléctricos y electrónicos, por favor contacte a su distribuidor o proveedor a fin de obtener mayor información.

#### **[Información sobre la Eliminación en otros Países fuera de la Unión Europea]**

Estos símbolos sólo son válidos dentro de la Unión Europea. Si desea desechar estos objetos, por favor contacte con sus autoridades locales o distribuidor y consulte por el método correcto de eliminación.



Cd

#### **Nota sobre el símbolo de la batería (abajo, dos ejemplos de símbolos):**

Este símbolo puede ser usado en combinación con un símbolo químico. En este caso, el mismo cumple con los requerimientos establecidos por la Directiva para los químicos involucrados.

## Dansk

### Brugerinformation om indsamling og bortskaffelse af elektronikskrot og brugte batterier



Disse symboler på produkter, emballage og/eller ledsagedokumenter betyder, at brugte elektriske og elektroniske produkter og batterier ikke må smides ud som almindeligt husholdningsaffald.

Sådanne gamle produkter og batterier skal indleveres til behandling, genvinding resp. recycling i henhold til gældende nationale bestemmelser samt direktiverne 2002/96/EF og 2006/66/EF.

Ved at bortskaffe sådanne produkter og batterier på korrekt vis hjælper du med til at beskytte værdifulde ressourcer og imødegå de negative påvirkninger af det menneskelige helbred og miljøet, som vil kunne være følgen af usagkyndig affaldsbehandling.

Ønsker du mere udførlig information om indsamling og recycling af gamle produkter og batterier, kan du henvende dig til din kommune, deponeringsselskabet eller stedet, hvor du har købt produkterne.

Usagkyndig bortskaffelse af elektronikskrot og batterier kan eventuelt udløse bødeforlæg.



#### For kommercielle brugere i Den Europæiske Union

Når du ønsker at kassere elektriske eller elektroniske apparater, bedes du henvende dig til din forhandler eller leverandør for nærmere information.

#### [Information om bortskaffelse i lande uden for Den Europæiske Union]

Disse symboler gælder kun inden for Den Europæiske Union. Ønsker du at kassere sådanne produkter, bedes du forhøre dig hos din forhandler eller kommune med henblik på en hensigtsmæssig bortskaffelse.

100



#### Information om batterisymbol (to eksempler nedenfor):

Dette symbol kan optræde sammen med et kemisk symbol. I så fald opfylder det kravene for det direktiv, som er blevet fastlagt for det pågældende kemikalie.

## Português

### Informações para Utilizadores referentes à Recolha e Eliminação de Equipamentos Velhos e Baterias.



Estes símbolos nos produtos, embalagens e documentos significam que os produtos eléctricos e electrónicos usados não podem ser misturados com os resíduos urbanos.

Para o tratamento apropriado, recuperação e reciclagem de produtos velhos e baterias usadas, solicitamos que os coloque em pontos de recolha próprios, de acordo com a Legislação Nacional e com as Directivas Europeias 2002/96/EC e 2006/66/EC.

A eliminação correcta deste produto ajudará a poupar recursos valioso e evitar quaisquer potenciais efeitos negativos na saúde humana e no ambiente, os quais poderiam resultar de um tratamento incorrecto de Resíduos.

Para mais informações sobre a recolha e reciclagem de produtos velhos e baterias, por favor, contacte as autoridades locais responsáveis pela recolha de resíduos ou o ponto de venda onde o produto foi adquirido.

De acordo com a legislação nacional, podem ser aplicadas multas caso seja feita a eliminação incorrecta destes resíduos.



#### Para Utilizadores Não Particulares da União Europeia

Se pretender eliminar equipamentos eléctricos e electrónicos, por favor, contacte o seu Distribuidor ou



Produtor para obter mais informações.

### [Informação sobre a eliminação noutros países fora da União Europeia]

Estes símbolos são válidos, apenas, na União Europeia. Se pretender eliminar este produto contacte, por favor, as autoridades locais responsáveis pela recolha de resíduos ou o ponto de venda onde o produto foi adquirido e solicite informação sobre o método de eliminação correcto.



### Nota para os símbolos de baterias (dois exemplos de símbolos):

Este símbolo pode ser utilizado em conjugação com um símbolo químico. Neste caso, terá de proceder em conformidade com o estabelecido na Directiva referente aos produtos químicos utilizados.

## Norsk

### Brukerinformasjon om innsamling og håndtering av gammelt utstyr og brukte batterier



Slike symboler på produkter, emballasje, og/eller på medfølgende dokumenter betyr at brukte elektriske/elektroniske produkter og batterier ikke må blandes med vanlig husholdningsavfall.

For riktig håndtering og gjenvinning av gamle produkter og brukte batterier, vennligst lever dem til anvendelige innsamlingssteder, i samsvar med nasjonal lovgivning og direktivene 2002/96/EC og 2006/66/EC.

Ved riktig håndtering av disse produktene og batteriene, hjelper du til med å spare verdifulle ressurser og forhindre potensielle negative effekter på menneskers helse og miljøet, som ellers kan oppstå ved uriktig avfallshåndtering.

For mer informasjon om innsamling og gjenvinning av gamle produkter og batterier, vennligst ta kontakt med kommunen, ditt renovasjonsselskap eller stedet der du

kjøpte gjenstandene.

Ukorrekt håndtering av dette avfallet kan medføre straffansvar, i overensstemmelse med nasjonal lovgivning.



### For forretningsdrivende brukere i EU

Dersom du ønsker å kaste elektrisk og elektronisk utstyr, vennligst ta kontakt med din forhandler eller leverandør for videre informasjon.

### [Informasjon om håndtering i land utenfor EU]

Disse symbolene gjelder bare innenfor EU. Ønsker du å kaste slike gjenstander, vennligst kontakt dine lokale myndigheter eller forhandler og spør etter riktig fremgangsmåte for håndtering.



### Merknader for batterisymbol (to nederste symbol-eksempler):

Dette symbolet kan bli brukt i kombinasjon med et kjemisk symbol. I dette tilfellet etterkommer det kravet satt av direktivet for det kjemikallet det gjelder.

Cd

## Svenska

### Information för användare om hopsamling och avfallshantering av gammalt material och använda batterier



Dessa symboler på produkter, förpackningar och/eller medföljande dokument betyder att man inte ska blanda elektriska och elektroniska produkter eller batterier med vanliga hushållsoppor.

För att gamla produkter och använda batterier ska hanteras och återvinnas på rätt sätt ska man ta dem till passande uppsamlingsställe i enlighet med nationella bestämmelser och direktiven 2002/96/EC och 2006/66/EC.

När du kasserar dessa produkter och batterier på rätt sätt hjälper du till att spara på värdefulla resurser och förebygga en potentiell negativ inverkan på människors

hälsa och på miljön som annars skulle kunna uppstå p.g.a. otillbörlig avfallshandtering. För mer information om uppsamling och återvinning av gamla produkter och batterier, var god kontakta din kommun, din avfallshandterare eller det försäljningsställe där du köpte din artikel. Olämplig avfallshandtering kan beläggas med straff i enlighet med nationella bestämmelser.



**För affärsanvändare inom den Europeiska Unionen**  
Om du vill kassera elektrisk eller elektronisk utrustning, var god kontakta din återförsäljare eller leverantör för ytterligare information.

**[Information om avfallshandtering i länder utanför den Europeiska unionen]**

Dessa symboler är endast giltiga inom den Europeiska Unionen. Om du vill kassera dessa föremål, var god kontakta dina lokala myndigheter eller din lokala återförsäljare och fråga efter rätt metod för avfallshandtering.



**Notering till batterisymbolen (nedtill, två symbolexbemmel):**

Denna symbol kan användas i kombination med en kemisk symbol. I detta fall iakttag den de krav som ställs upp i direktivet för den aktuella kemikalien.

## Suomi

### Tietoja vanhojen laitteiden ja käytettyjen paristojen keräyksestä ja hävittämisestä



Nämä merkinnät tuotteissa, pakkauksissa ja/tai niihin liitetyissä dokumenteissa tarkoittavat, että käytettyjä sähkö- ja elektroniikkalaitteita sekä paristoja ei tule sekoittaa tavalliseen kotitalousjätteeseen. Vanhojen tuotteiden ja käytettyjen paristojen asianmukainen käsittely, talteen ottaminen ja kierrätys

102

edellyttävät niiden viemistä tarjolla oleviin keräyspisteisiin kansallisten määräysten sekä direktiivien 2002/96/EC ja 2006/66/EC mukaisesti. Kun hävität tuotteet ja paristot asianmukaisesti, autat säilyttämään arvokkaita luonnonvaroja sekä ehkäisemään ihmisen terveydelle ja ympäristölle haitallisia vaikutuksia, joita vääränlainen jätteenkäsittely voi aiheuttaa.

Ota yhteys asuinkuntasi viranomaisiin, jätteenkäsittelystä vastaavaan tahoon tai tuotteiden ostopaikkaan saadaksesi lisätietoja vanhojen tuotteiden ja paristojen keräyksestä ja kierrätyksestä. Tuotteiden epääsianmukaisesta hävittämisestä saattaa seurata kansallisessa lainsäädännössä määrätty rangaistus.



### Yrityksille Euroopan unionissa

Lisätietoja sähkö- ja elektroniikkalaitteiden hävittämisestä saat jälleenmyyjältä tai tavarantoimittajalta.

### [Tietoja hävittämisestä Euroopan unionin ulkopuolella]

Nämä merkinnät ovat voimassa ainoastaan Euroopan unionin alueella. Ota yhteys paikallisiin viranomaisiin tai jälleenmyyjään saadaksesi tietoja oikeasta jätteenkäsittelymenetelmästä.



### Paristomerkintää koskeva huomautus (alla kaksi esimerkkiä merkinnöistä):

Tämä merkki voi olla käytössä yhdessä kemiallisen merkinnän kanssa. Siinä tapauksessa merkki noudattaa kyseistä kemikaalia koskevan direktiivin vaatimuksia.

## Polski

### Informacja dla użytkowników o gromadzeniu i pozbywaniu się zużytych urządzeń i baterii



Niniejsze symbole umieszczane na produktach, opakowaniach i/lub w dokumentacji towarzyszącej oznaczają, że nie wolno mieszać zużytych urządzeń elektrycznych i elektronicznych oraz baterii z innymi odpadami domowymi.

W celu zapewnienia właściwego przetwarzania, utylizacji oraz recyklingu zużytych produktów i baterii, należy oddawać je do wyznaczonych punktów gromadzenia odpadów zgodnie z przepisami prawa krajowego oraz postanowieniami Dyrektyw 2002/96/WE i 2006/66/WE.

Prawidłowe pozbywanie się w/w produktów i baterii pomaga oszczędzać cenne zasoby naturalne i zapobiegać potencjalnemu negatywnemu wpływowi na zdrowie człowieka oraz stan środowiska naturalnego, który towarzyszy niewłaściwej gospodarce odpadami. Więcej informacji o zbiórce oraz recyklingu zużytych produktów i baterii można otrzymać od władz lokalnych, miejscowego przedsiębiorstwa oczyszczania lub w punkcie sprzedaży, w którym użytkownik nabył przedmiotowe towary.

Za niewłaściwe pozbywanie się powyższych odpadów mogą grozić kary przewidziane przepisami prawa krajowego.



### Dotyczy użytkowników firmowych działających na terenie Unii Europejskiej

Chcąc w odpowiedni sposób pozbyć się urządzeń elektrycznych lub elektronicznych, należy skontaktować się ze sprzedawcą lub dostawcą, który udzieli dalszych informacji.

### [Informacje o pozbywaniu się w/w urządzeń w państwach trzecich]

Niniejsze symbole obowiązują wyłącznie na terenie Unii Europejskiej. Chcąc pozbyć się w/w urządzeń elektrycznych lub elektronicznych, należy skontaktować się z władzami lokalnymi lub sprzedawcą w sprawie właściwego sposobu pozbywania się tego rodzaju przedmiotów.



Cd

### Dotyczy symbolu baterii (symbole przykładowe):

Ten symbol może występować wraz z symbolem pierwiastka chemicznego. W takim przypadku spełnia on wymagania Dyrektywy w sprawie określonego środka chemicznego.

## Česky

### Informace pro spotřebitele o sběru a likvidaci odpadu z elektrických a elektronických zařízení a použitých baterií z domácností.



Tyto symboly na výrobcích, obalech nebo v průvodní dokumentaci znamenají, že použitá elektrická a elektronická zařízení a baterie nepatří do běžného domácího odpadu.

Správná likvidace, recyklace a opětovné použití jsou možné jen pokud odevzdáte tato zařízení a použité baterie na místech k tomu určených, za což neplatíte žádné poplatky, v souladu s platnými národními předpisy a se Směrnicemi 2002/96/EU a 2006/66/EU. Správnou likvidací přístrojů a baterií pomůžete šetřit cenné suroviny a předcházet možným negativním účinkům na lidské zdraví a na přírodní prostředí, které jinak mohou vzniknout při nesprávném zacházení s odpady.

Další informace o sběru, likvidaci a recyklaci starých přístrojů a použitých baterií Vám poskytnou místní úřady, provozovny sběrných dvorů nebo prodejna, ve

keré jste toto zboží zakoupili.

Při nesprávné likvidaci odpadu vám hrozí pokuta v souladu s národní legislativou a místními předpisy.



### **Informace pro právnické osoby se sídlem v zemích Evropské Unie (EU)**

Pokud chcete likvidovat elektrická nebo elektronická zařízení, obraťte se na prodejce nebo dodavatele s žádostí o další informace.

### **[Informace o likvidaci v zemích mimo Evropskou Unii (EU)]**

Tyto symboly platí jen v zemích Evropské unie. Pokud chcete likvidovat tento produkt, obraťte se na místní úřady nebo prodejce a informujte se o správném způsobu likvidace.



Cd

### **Poznámka k symbolu baterie (symboly uprostřed a dole)**

Tento symbol může být použit v kombinaci s chemickým symbolem. V tomto případě splňuje tento symbol legislativní požadavky, které jsou předepsány pro chemickou látku obsaženou v baterii.

## **Slovensky**

### **Informácie pre užívateľov o likvidácii použitého elektrického a elektronického zariadenia (súkromné domácnosti)**



Tieto symboly na prístrojoch, batériách a baleniach alebo v priložených návodoch na použitie znamenajú, že použité elektrické a elektronické zariadenia a batérie sa nesmú miešať so všeobecným domácim odpadom.

Pre správne zaobchádzanie, obnovu a recykláciu, odovzdajte prosím tieto produkty na určené zberné miesta, kde budú prijaté bez poplatku v súlade so Smernicami 2002/96/ES a 2006/66/ES. V niektorých krajinách je možné tieto produkty vrátiť priamo miestnemu maloobchodu v prípade, ak si objednáte

podobný nový výrobok.

Správna likvidácia týchto produktov pomôže ušetriť hodnotné zdroje a zabrániť možným negatívnym vplyvom na ľudské zdravie a prostredie, ktoré môžu vzniknúť z nesprávneho zaobchádzania s odpadom. Pre bližšie informácie o vašom najbližšom zbernom mieste kontaktujte, prosím, vaše miestne úrady. V prípade nesprávnej likvidácie odpadu môžu byť uplatnené pokuty v súlade so štátnou legislatívou.



### **Pre právnické osoby v Európskej únii**

Ak potrebujete zlikvidovať opotrebované elektrické a elektronické produkty, pre bližšie informácie kontaktujte, prosím, svojho miestneho predajcu alebo dodávateľ'a.

### **[Informácie o likvidácii elektrického a elektronického odpadu v krajinách mimo Európskej únie]**

Tieto symboly platia iba v Európskej únii. Ak si prajete zlikvidovať tento produkt alebo batériu, pre bližšie informácie kontaktujte, prosím, vaše miestne úrady alebo predajcu a informujte sa o správnej metóde likvidácie.



Cd

### **Poznámka k symbolu batérie (symbol v strede a dole)**

Tento symbol môže byť použitý v kombinácii s chemickým symbolom. Chemický symbol určuje obsiahnutú chemickú látku v súlade s príslušnými Smernicami ES.



## Magyar

### Tájékoztatás felhasználók számára az elhasználódott készülékek, szárazelemek és akkumulátorok begyűjtéséről és ártalmatlanításáról



A termékeken, a csomagoláson és/vagy a kísérő dokumentumokon szereplő szimbólumok azt jelentik, hogy az elhasználódott elektromos és elektronikus termékeket, szárazelemeket és akkumulátorokat az általános háztartási hulladéktól külön kell kezelni.

Az elhasználódott készülékek, szárazelemek és akkumulátorok megfelelő kezelése, hasznosítása és újrafelhasználása céljából, kérjük, hogy az ország törvényeinek, valamint a 2002/96/EK és a 2006/66/EK irányelveknek megfelelően juttassa el azokat a kijelölt gyűjtőhelyekre.

E termékek, szárazelemek és akkumulátorok előírászerű ártalmatlanításával Ön hozzájárul az értékes erőforrások megóvásához, és megakadályozza az emberi egészség és a környezet károsodását, amit egyébként a hulladékok nem megfelelő kezelése okozhat.

Az elhasználódott termékek, szárazelemek és akkumulátorok begyűjtésével és újrafelhasználásával kapcsolatban, kérjük, érdeklődjön a helyi közösségénél, a területi hulladékártalmatlanító szolgálatnál vagy abban az üzletben, ahol a termékeket vásárolta.

E hulladékok szabálytalan elhelyezését a nemzeti jogszabályok büntethetik.



#### Az Európai Unió üzleti felhasználói számára

Ha az elektromos vagy elektronikus berendezésétől meg kíván szabadulni, kérjük, további tájékoztatásért forduljon a forgalmazójához vagy a szállítójához.

**[Hulladékkezelési tájékoztató az Európai Unió kívüli egyéb országokban]**

Ezek a szimbólumok csak az Európai Unióban

érvényesek. Ha meg kíván szabadulni a termékektől, kérjük, lépjen kapcsolatba a helyi hatóságokkal vagy a kereskedővel, és kérdezze meg őket a hulladékéelhelyezés megfelelő módjáról.



Cd

#### Megjegyzés a szárazelem- és akkumulátor-szimbólummal kapcsolatban (a két alsó szimbólumpélda):

Ezek a szimbólumok kémiai szimbólummal együtt alkalmazhatók. Ebben az esetben teljesíti az EU irányelvnek vegyi anyagra vonatkozó követelményét.

## Română

### Informații pentru utilizatori privind colectarea și debarasarea echipamentelor vechi și a bateriilor uzate



Aceste simboluri, de pe produse, ambalajele acestora și/sau documentele însoțitoare, au semnificația că produsele electrice și electronice uzate și bateriile nu trebuie amestecate cu deșeurile menajere generale. În scopul aplicării unui tratament corespunzător, recuperării și reciclării produselor și bateriilor uzate, vă rugăm să le predați la punctele de colectare destinate, în concordanță cu legislația națională și directivele 2002/96/CEE și 2006/66/CEE.

Prin eliminarea corectă a acestor produse și a bateriilor uzate veți contribui la salvarea unor resurse valoroase și la prevenirea oricăror efecte potențial negative asupra sănătății umane și a mediului înconjurător, care, în caz contrar ar putea fi cauzate prin manipularea necorespunzătoare a deșeurilor.

Pentru informații suplimentare privind colectarea și reciclarea aparatelor vechi și a bateriilor, vă rugăm să contactați autoritățile locale, firmele de salubritate sau unitatea de la care ați achiziționat produsele.

Pentru eliminarea incorectă a acestui tip de deșeuri se pot aplica amenzi, în conformitate cu legislația



națională.

**Pentru utilizatorii comerciali din Uniunea Europeană**  
Dacă doriți să vă debarașiți de echipamente electrice și electronice, vă rugăm să contactați distribuitorul sau furnizorul dumneavoastră pentru mai multe informații.

**[Informații privind eliminarea deșeurilor în țări din afara Uniunii Europene]**

Aceste simboluri sunt valabile numai în Uniunea Europeană. Dacă doriți să eliminați acest tip de produse uzate, vă rugăm să contactați autoritățile locale sau distribuitorul și să aflați metoda corectă de eliminare.



Cd

**Notă privitoare la simbolul pentru baterii (mai jos, două exemple de simboluri):**

Acest simbol se poate folosi în combinație cu un simbol chimic. În acest caz, sunt îndeplinite prevederile directivei privind substanța chimică respectivă.

## Türkçe

### Eski Ekipman ve Pillerin Toplanması ve Elden Çıkarılması konusunda Kullanıcılar için Bilgiler



Ürünler, ambalaj ve/veya ekli belgeler üzerindeki bu semboller kullanılmış elektrik ve elektronik ürünlerin ve pillerin genel ev atığı ile karıştırılmaması gerektiğini ifade eder.

Eski ürünlerin ve kullanılmış pillerin uygun kullanımı, düzeltimi ve geri dönüşümü için, lütfen onları ulusal yasalarınıza ve 2002/96/EC ve 2006/66/EC yönergelerine uygun toplama noktalarına götürün. Bu ürünleri ve pilleri doğru bir şekilde elden çıkarmak suretiyle, değerli kaynakların korunmasına ve uygunsuz atık işlemleri nedeni ile insan sağlığı üzerinde oluşabilecek her türlü muhtemel olumsuz etkinin önlenmesine yardım edeceksiniz.

Eski ürünlerin ve pillerin toplanması ve geri kazanılması



**Avrupa Birliğindeki ticari kullanıcılar için**

Eğer elektrik ve elektronik ekipmanı ıskartaya çıkarmayı arzu ediyorsanız, daha fazla bilgi için lütfen yetkili servis veya satıcınız ile temas kurun.

**[Avrupa Birliği dışındaki diğer ülkelerde elden çıkarma konusundaki bilgiler]**

Bu semboller sadece Avrupa Birliğinde geçerlidir. Eğer bu malları ıskartaya çıkarmayı arzu ediyorsanız, lütfen yerel yetkilileriniz veya bayileriniz ile temas kurun ve doğru elden çıkarma metodunu sorun.



Cd

**Pil sembolü için not (alttaki sembol örnekleri):**

Bu sembol, kimyasal bir sembol ile bağlantılı olarak kullanılabilir. Bu durumda ilgili kimyasal Yönerge ile düzenlenen gereksinimlere uyum sağlanır.

## Русский

**Информация по обращению с отходами для стран, не входящих в Европейский Союз**



Cd

Действие этих символов распространяется только на Европейский Союз.

Если Вы собираетесь выбросить данные элементы, узнайте в местных органах власти или у дилера, как следует поступать с отходами такого типа.

**Pursuant to at the directive 2004/108/EC, article 9 (2)**

Panasonic Testing Centre  
Panasonic Service Europe, a division of  
Panasonic Marketing Europe GmbH  
Winsberging 15, 22525 Hamburg, Germany

**Panasonic Electric Works Co., Ltd.**

<http://panasonic.net>

© EN, GE, FR, IT, DU, SP, DA, PT, NW, SW, FI, PL, CZ, SK, HU, RO, TK, RU

Printed in Japan  
ER971015121P Y0611-0