

Panasonic®

Operating Instructions

(Household use) Epilator

ES-EL9A

Model No. ES-EL7A

ES-EL3A

English..... 3

Русский 27

Українська 57

Қазақша..... 87



Operating Instructions

(Household use) Epilator

ES-EL9A

Model No. ES-EL7A

ES-EL3A

Contents

Safety precautions.....	4	Replacing the outer foil and the inner blade.....	21
Important information	11	Replacing the file	21
Quick steps for using.....	11	Replacing the sonic scrub brush	21
Parts identification	12	Troubleshooting	22
Charging.....	13	Battery life	25
Before use	13	Removing the built-in rechargeable battery.....	25
How to use	15	Specifications	25
Cleaning	19		

Thank you for purchasing this Panasonic product.

Before operating this unit, please read these instructions completely and save them for future use.

Safety precautions

To reduce the risk of injury, loss of life, electric shock, fire, and damage to property, always observe the following safety precautions.

Explanation of symbols

The following symbols are used to classify and describe the level of hazard, injury, and property damage caused when the denotation is disregarded and improper use is performed.



DANGER

Denotes a potential hazard that will result in serious injury or death.



WARNING

Denotes a potential hazard that could result in serious injury or death.



CAUTION

Denotes a hazard that could result in minor injury or property damage.

The following symbols are used to classify and describe the type of instructions to be observed.



This symbol is used to alert users to a specific operating procedure that must not be performed.



This symbol is used to alert users to a specific operating procedure that must be followed in order to operate the unit safely.



WARNING

► Power supply

- Do not damage or modify, or forcefully bend, pull, or twist the cord. Also, do not place anything heavy on or pinch the cord.
 - Do not immerse the AC adaptor in water or wash it with water.
 - Do not place the AC adaptor over or near water filled sink or bathtub.
- Doing so may cause electric shock or fire due to a short circuit.



Do not connect or disconnect the adaptor to a household outlet with a wet hand.

-Doing so may cause electric shock or injury.



Do not use in a way exceeding the rating of the household outlet or the wiring.

-Exceeding the rating by connecting too many plugs to one household outlet may cause fire due to overheating.



Do not use anything other than the supplied AC adaptor for any purpose.

Also, do not use any other product with the supplied AC adaptor. (See page 12.)

-Doing so may cause burn or fire due to a short circuit.

WARNING

Always ensure the appliance is operated on an electric power source matched to the rated voltage indicated on the AC adaptor.

Fully insert the adaptor.

- Failure to do so may cause fire or electric shock.

► This product

This product has a built-in rechargeable battery. Do not throw into flame or heat. Do not charge, use, or leave in high temperatures.

- Doing so may cause overheating, ignition, or explosion.

Do not modify or repair.

- Doing so may cause fire, electric shock, or injury. Contact an authorized service centre for repair (battery change etc.).

Never disassemble except when disposing of the product.

- Doing so may cause fire, electric shock, or injury.

► In case of an abnormality or malfunction

Immediately stop using and remove the adaptor if there is an abnormality or malfunction.

- Failure to do so may cause fire, electric shock, or injury.

<Abnormality or malfunction cases>

• **The main unit, adaptor or cord is deformed or abnormally hot.**

• **The main unit, adaptor or cord smells of burning.**

• **There is abnormal sound during use or charging of the main unit, adaptor or cord.**

- Immediately request inspection or repair at an authorized service centre.

► Preventing accidents

Do not place within reach of children or infants. Do not let them use it.

- Doing so may cause an accident or injury due to accidental ingestion of the inner blade, brush, etc.

This appliance is not intended for use by persons (including children) with reduced physical, sensory or mental capabilities, or lack of experience and knowledge, unless they have been given supervision or instruction concerning use of the appliance by a person responsible for their safety.

Children should be supervised to ensure that they do not play with the appliance.

- Failure to do so may cause an accident or injury.

The supply cord cannot be replaced. If the cord is damaged, the AC adaptor should be scrapped.

- Failure to do so may cause an accident or injury.

WARNING

► Cleaning



Always unplug the adaptor from a household outlet when cleaning.

- Failure to do so may cause electric shock or injury.

Regularly clean the power plug and the appliance plug to prevent dust from accumulating.



- Failure to do so may cause fire due to insulation failure caused by humidity.

Disconnect the adaptor and wipe with a dry cloth.

CAUTION

► To protect the skin

The following persons should not use this appliance:

- Persons suffering from atopic dermatitis or rashes and other skin diseases
- Persons with allergic diathesis or persons who are easily irritated by cosmetics, clothing, metals, etc.
- Persons who are easily suppurated
- Persons suffering from varicose veins, diabetes, hemophilia, etc.
- Persons who have trouble stopping bleeding

- Use in such cases may cause the skin to become sensitive or cause inflammation, bleeding, or increased pain.

Do not use in the following cases:

- During menstruation, pregnancy, or about one month after giving birth
 - When you are not well or when you feel an abnormality in your skin or body
 - After drinking alcohol or taking medicine, or when you are very tired
- Use in such cases may cause the skin to become sensitive or cause inflammation, bleeding, or increased pain.

Do not use in the following body area:

- Injury, rash, moles, bruises, warts, pimples, etc.
 - On suntanned skin
- Doing so may cause injury, inflammation of the skin, or bleeding.

Do not press on the blade too strongly when using the shaver head.

- Doing so may cause damage which results in injury to the skin.

Do not touch the blade section (metallic section) of the inner blade when using the shaver head.

- Doing so may cause injury to your hands.

Do not use with the frame removed.

- Doing so may cause finger injury or cause hair or clothing entanglement and damage.



CAUTION



Do not use the soap with a scrub or with peeling effect.

-Doing so may cause injury to the skin, color stains or other skin trouble.

Always attach the sensitive area cap for underarms/bikini-line when epilating your underarms and bikini-line. Do not use the fast cap for legs/arms or the gentle cap for legs/arms.

-Failure to do so may cause injury, inflammation, or increased pain.

The skin protector and the outer foil are fragile.

Store the shaver head with the bikini comb attached.

- Failure to do so may result in deformation or damage to the skin protector or outer foil, which may cause injury to skin.

- Please store the skin protector and the outer foil with care.

Before using, check that the skin protector, disc, blade, frame and brush are free from deformities, cracks, and damage.

- Failure to do so may cause injury to the skin.

Apply the skin protector and the epilation discs at a 90° angle to your skin with gentle force.

- Failure to do so may cause injury to the skin or cause hair or clothing entanglement and damage.

If skin problems continue for 2 days or longer after treatment, stop using the appliance and contact a dermatologist.

- Failure to do so may cause symptoms to worsen.

Turn the switch off when the appliance becomes hot, and use the appliance only after it has cooled.

- Failure to do so may cause low temperature burn.

► About using the epilation/shaver head

Do not use in the following body area:

- Face, genitals and genital area, or thighs
 - Inner side of the upper arms and areas such as elbows or knees which are prone to sagging
- Doing so may cause injury, inflammation of the skin, or bleeding.



CAUTION

The following persons should not use this appliance:



- Persons who have suffered skin problems (suppuration, inflammation, etc.) caused by epilation (plucking, depilation, waxing, etc.)
- Use in such cases may cause the skin to become sensitive or cause inflammation, bleeding, or increased pain.

Do not use epilation/shaver head in the following ways:



- Using just before swimming or sea bathing (use at least 2 days before such activities)
- Using just before bathing
- Engaging in extreme sports or exercise right after epilation
- Doing so may cause infection or inflammation resulting from bacteria that enter the body through the pores.



Do not apply strong pressure to the skin, move repeatedly over the same area or move back and forth in one area. Also, do not use with a jabbing motion.

- Doing so may cause injury or inflammation of the skin, or increased pain.

► About using the foot care head



Do not use on blisters and corns.

- Doing so may cause injury, inflammation of the skin, or bleeding.

Do not use foot care head in the following ways:



- Filing too deeply
- Letting the file touch soft skin
- Using the foot care head in the bath
- Doing so may cause injury to the skin, infection, inflammation, bleeding or other trouble, or worsening of such symptoms.

• People suffering from poor circulation in the feet; or swelling, itchiness, pain, or excessive warmth in the feet should consult their doctor before using the foot care head.

• If skin appears abnormal after filing, stop using the foot care head and consult a dermatologist.



• File the hardened skin little by little over a few days.

• File only calluses or hardened skin on your feet.

- Failure to follow the above instruction may cause injury to the skin, infection, inflammation, bleeding or other trouble, or worsening of such symptoms.



CAUTION

Store the foot care head with the protection cap attached.



- Failure to do so may cause damage to surrounding items.

► About using the sonic scrub brush

Do not use in the following body area:



• Face, throat, genitals and genital area
- Doing so may cause injury, inflammation of the skin, or bleeding.

Do not use sonic scrub brush in the following ways:



• Apply with strong pressure to the skin
• Use continuously for long periods of time on the same area
- Doing so may cause injury to the skin, infection, inflammation, bleeding, or other trouble, or worsening of such symptoms.

Use to remove calluses on the knees or elbows.



- Failure to do so may cause injury, inflammation of the skin, or bleeding.

► Note the following precautions



Do not share with your family or others.

- Doing so may cause infection or inflammation.



Do not allow metal objects or trash to adhere to the power plug or the appliance plug.

- Doing so may cause electric shock or fire due to a short circuit.



Disconnect the adaptor or the appliance plug by holding onto the adaptor or the appliance plug instead of the cord.

- Disconnecting by holding onto the cord may cause electric shock or injury.



Disconnect the adaptor from the household outlet when not charging.

- Failure to do so may cause electric shock or fire due to electrical leakage resulting from insulation deterioration.

Handling of the removed battery when disposing

DANGER

- The rechargeable battery is exclusively for use with this appliance. Do not use the battery with other products.
- Do not charge the battery after it has been removed from the product.
- Do not throw into fire or apply heat.
- Do not hit, disassemble, modify, or puncture with a nail.
- Do not let the positive and negative terminals of the battery get in contact with each other through metallic objects.
- Do not carry or store the battery together with metallic jewelry such as necklaces and hairpins.
- Do not use or leave the battery where it will be exposed to high temperatures, such as under direct sunlight or near other sources of heat.
- **Never peel off the tube.**
 - Doing so may cause overheating, ignition, or explosion.

WARNING

After removing the rechargeable battery, do not keep it within reach of children and infants.

-  - The battery will harm the body if accidentally swallowed.
If this happens, consult a physician immediately.

If the battery fluid leaks out and comes in contact with the eyes, do not rub the eyes, and thoroughly rinse with clean water, such as tap water.

-  - Failure to do so may cause eye injury.
Consult a physician immediately.

CAUTION

If the battery fluid leaks out and comes in contact with the skin or clothes, rinse off with clean water, such as tap water.

-  - Failure to do so may cause inflammation.

Important information

► Using the head of epilation/shaver, and brush

These heads can be used when wet.
The following symbol means suitable for use in a bath or shower.



► Using the foot care head

The foot care head is washable.
The following symbol means that the foot care head can be cleaned under the water.



WARNING: Detach the main body from the AC adaptor before cleaning it in water.

► Notes

- Do not use alcohol or nail polish remover, etc. to clean the appliance. Doing so may cause failure, cracking or discoloration of the main body.
- Keep the appliance away from sinks, bathrooms or other high-humidity areas where it could be exposed to water and moisture after use.
- Keep the appliance away from where it will be exposed to high temperatures or direct sunlight.
- When storing, always attach the protection cap for the foot care head and shaver head.
- Charge the appliance correctly according to these Operating Instructions. (See page 13 “Charging”.)

- This appliance contains battery that is only replaceable by skilled persons. Please contact an authorized service centre for the details of repair.
- The following symbol indicates that a specific detachable power supply unit is required for connecting the electrical appliance to the supply mains. The type reference of power supply unit is marked near the symbol.



Quick steps for using

1 Charging
(⇒ Page 13) ▶

2 Removing and attaching the head
(⇒ Page 13) ▶

3 How to use
(⇒ Page 15)

Parts identification

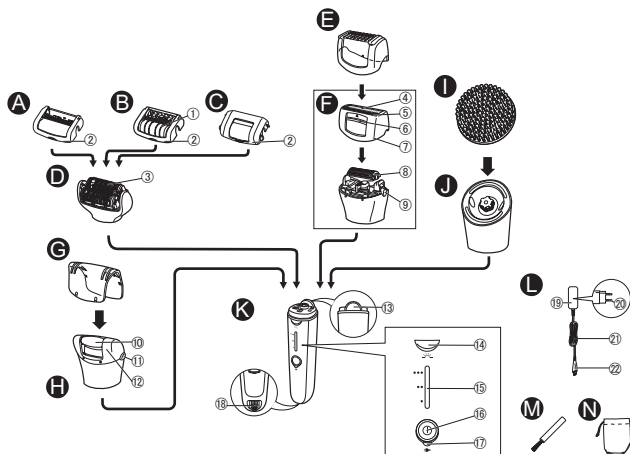

Attachments	ES-EL9A	ES-EL7A	ES-EL3A
A	✓	✓	✓
B	✓	✓	✓
C	✓	✓	–
D	✓	✓	✓
E	✓	✓	–
F	✓	✓	–
G	✓	–	–
H	✓	–	–
I	✓	–	–
J	✓	–	–

A Fast cap for legs/arms

B Gentle cap for legs/arms
(➔ Page 17)

C Sensitive area cap for underarms/bikini-line

- ① Skin protector
- ② Frame

D Epilation head

- ③ Epilation discs

E Bikini comb (Protection cap for shaver head)

F Shaver head

- ④ Outer foil
- ⑤ Trimmer
- ⑥ Pop-up trimmer switch
- ⑦ Frame
- ⑧ Inner blade
- ⑨ Frame release button

G Protection cap for foot care head

H Foot care head

- ⑩ File
- ⑪ Frame release buttons
- ⑫ Frame

I Sonic scrub brush

J Brush head

K Main body

- ⑬ Head release button
- ⑭ LED light
- ⑮ Mode lamps
- ⑯ Power switch (power off/on/mode selection)

⑰ Charging indication/notification light

⑱ Socket

L AC adaptor (RE7-87)

- ⑲ Adaptor
- ⑳ Power plug

- ㉑ Cord
- ㉒ Appliance plug

Accessories

M Cleaning brush

N Pouch

Charging

For best performance, fully charge the appliance before use.

You cannot operate the appliance while charging.

Charging time = Approx. 1 hour

The epilator can be used for approximately 30 minutes (35 minutes when using the gentle cap for legs/arms) after 1 hour of charging. (This will differ depending on the temperature.)

Plug the AC adaptor into the epilator (a) and a household outlet (b).

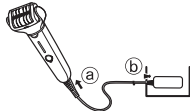

Red light glows while charging.

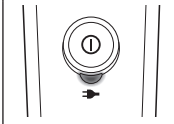

Red light turns off after charging is completed.

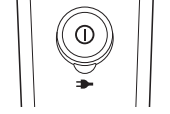

Red light blinks twice every second when abnormal charging.

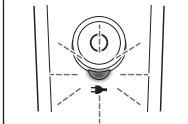

- Recommended ambient temperature for charging is 15 °C - 35 °C. The battery may not charge properly or not at all if outside the recommended temperature.
- The charging time may decrease depending on the charging capacity.

- Charging the appliance every time it is used will not affect the life of the rechargeable battery.
- When charging the appliance for the first time or when it has not been in use for more than 6 months, the charging time may change or the charging indication/notification light may not glow for a few minutes. It will eventually glow if kept connected.
- If there is noise from the radio or other sources while using or charging the appliance, move to a different location to use the appliance.
- To keep charging the battery will not affect battery performance.
- The battery will deteriorate if not used for over 6 months, so make sure to perform a full charge at least once every 6 months.

<To check if charging is completed>

If you remove and reinsert the appliance plug while charging, the charging indication/notification light glows and turns off after approximately 5 seconds.

Before use

Changing the head

Removing the head:
While holding the head release button pull the head out.

Installing the head:
Push the head until it clicks.

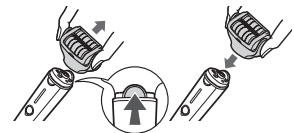

Using the bikini comb **ES-EL9A/ES-EL7A**

Place the bikini comb onto the shaver head and slide trimmer up.

• When the bikini comb is in place, make sure the comb is in close contact with the skin.

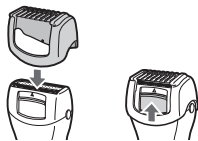

Removing and attaching the sonic scrub brush **ES-EL9A**

(When cleaning and replacing)

<Removing>

Holding the brush by side, remove from the brush head.

<Attaching>

Press firmly until a click is heard.

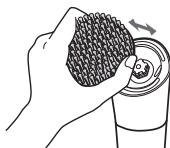

<LED light>

The LED light glows when the power is turned on. The light will remain on while the power is ON.

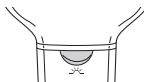

<Mode selecting function>

- The disc rotation speed can be switched between 3 stages. Try using the SOFT mode when you are concerned about irritation when removing hairs.
- Operation will change in order from ●(SOFT) → ●●(NORMAL) → ●●●(POWER) → "OFF" each time the power switch is pressed.
- When using the foot care head, using the POWER mode is recommended.

●: SOFT

The disc will rotate at a low speed.

- 1 of Mode lamps will glow blue.

●●: NORMAL

The disc will rotate at a normal speed.

- 2 of Mode lamps will glow blue.

●●●: POWER

The disc will rotate at a high speed.

- 3 of Mode lamps will glow blue.

OFF

The power will be switched OFF.

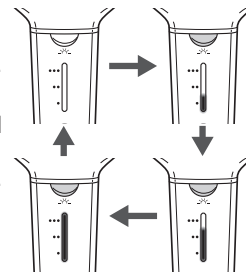

<When the battery capacity is low>

- The charging indication/notification light (→) blinks once every second.
- The operating time varies depending on usage or temperature after the charging indication/notification light blinks.

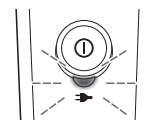

How to use

Epilation head

The fast cap for legs/arms and the gentle cap for legs/arms should be used only for legs/arms. The sensitive area cap for underarms/bikini-line should be used only for underarms/bikini-line.

Areas suitable for epilation



Areas the fast cap for legs/arms and the gentle cap for legs/arms can be used.



Areas the sensitive area cap for underarms/bikini-line can be used. Before epilating the bikini-line, be sure to put on your swim wear or underwear etc. and check the areas you wish to epilate. **ES-EL9A/ES-EL7A**

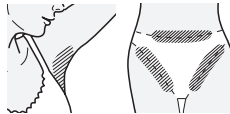

- Using the epilator on areas other than those marked areas may cause pain or skin trouble.

Areas not suitable for epilation

The epilator should not be used on the inner side of the upper arms and areas such as elbows or knees which are prone to sagging.



- Do not use skin oils.
- WET epilation (epilating after wetting the skin and epilator and then applying foam) makes the skin softer so it is gentler to your skin when epilating.
- For DRY epilation, begin at step 3. Before DRY epilation, wipe dry any moisture or sweat from the skin.
- Do not use powder, antiperspirant, skin cream or skin lotion, etc.

1 Wet your skin.

2 Wet the discs and place a small quantity of liquid shower gel on the discs.

- Always use shower gel when wet epilating.
- Do not use a shower gel with a scrub or with granular salt, this may cause a malfunction.
- Rinse any shower gel out of your hands.



3 Select the mode by pressing the power switch [K16].

• Foam is created. Foam makes the epilator slide better, so you can move it fast.



- The appliance may not operate in an ambient temperature lower than approximately 5 °C.
- Apply the epilator at 90° to your skin and move it slowly so that it slides over your skin.
- Make the epilation head surface contact with skin closely, then move the appliance slowly (approximately 3~5 cm/sec) so that it slides over your skin.
- Move the appliance against the flow of hair.

<Epilating legs or arms>



Attach the fast cap for legs/arms or the gentle cap for legs/arms.

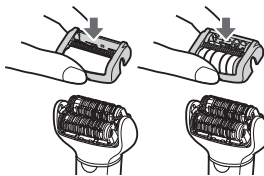

Upwards from the bottom of the leg.
Inwards from the outside of the arm.

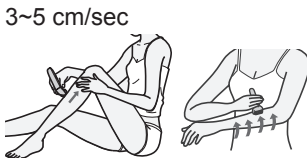

<Epilating underarms or bikini-line>

ES-EL9A/ES-EL7A



Attach the sensitive area cap for underarms/bikini-line.

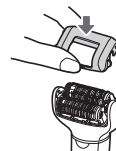

Lightly apply the epilator at a 90° angle to your skin and be in close contact with your skin.



Do not move the appliance back and forth while applying it to the skin. Remove it from the skin, change the direction, and then move.

3~5 cm/sec

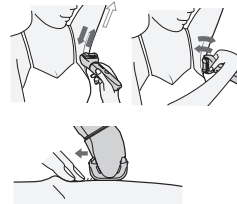

Efficiently stretch the skin with your fingers to prevent sagging of your skin, and move slowly going against the flow of hair.

<Usage frequency>

The hair removal is not permanent, so from the second use, it is recommended to epilate the underarms about **once a week**, and the bikini-line about **once every two weeks**.

<For beginners/those with sensitive skin>

- Using the gentle cap for legs/arms that comes with the skin guard is recommended for people using the epilator for the first time or for those with sensitive skin.
- The gentle cap for legs/arms has a skin protector for gentler epilation, remove hair by holding the skin down to reduce pain.
- We also recommend to use the SOFT mode rotation. (⇒ Page 14)

<Tips for best epilation results>

- Massaging with a body puff may help to prevent ingrown hairs.
- Reddening might appear after use. A cool towel will help if you feel pain or there is a rash.
- If your skin gets dry after epilation, we recommend applying a moisture lotion two days after epilation.
- Make sure skin is clean before and after use.

<Best hair length for epilation>

Trim your hair before epilating for the first time or if you have not epilated for a long time. Hair removal is easier and less painful when the hair is short.

Shaver head ES-EL9A/ES-EL7A

WET Shaving with soap lather makes the skin slippery for a closer shave. For DRY shaving, step 3 is unnecessary. Before DRY shaving, wipe dry any moisture or sweat from the skin.

- 1 Attach the shaver head [E].**
 - Confirm the bikini comb [E] is detached.
- 2 Check that the outer foil is not deformed or damaged.**
- 3 Wet your skin and put shower gel on your skin.**
 - Do not use a shower gel with a scrub or with granular salt. Also do not use shaving cream, skin cream or skin lotion. Doing so may clog the blade and cause a malfunction.
- 4 Select the mode by pressing the power switch [K] [L].**
 - Press gently so that the whole blade is in close contact with the skin and the surface of the blade does not move up and down.

Foot care head ES-EL9A

- The foot care head cannot be used in a bath or shower.
- Before use, be sure to fully charge the appliance.
- We recommend using the product within 30 minutes after bathing or showering. With the feet clean, wipe off any water on the skin.
- Each use should be approximately 10 minutes (5 minutes on each foot, 10 minutes total for both feet).

- 1 Attach the foot care head [H].**
 - Push down firmly until you hear a “click”.
- 2 Select the mode by pressing the power switch [K] [L].**
 - POWER mode is recommended for rotation speed. (➡ Page 14)
- 3 Bring the foot care head into contact with the skin, and begin filing.**

The basics of foot care

Use the product only for filing calluses and hardened skin on the feet.

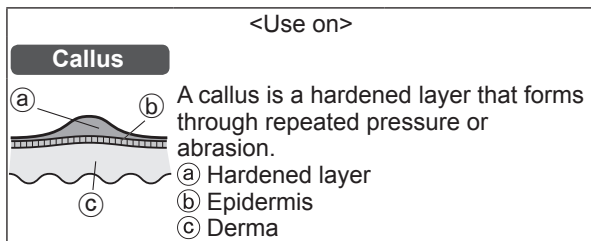

Things to be careful of when filing

- Filing too large an area can result in even larger calluses forming. Therefore, be sure to leave some of the hardened layer.

Before use After use

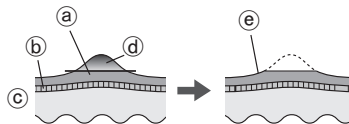

- ① Hardened layer
- ② Epidermis
- ③ Derma
- ④ Portion to be removed
- ⑤ Leave some of the hardened layer

- Filing a single location for a long time can cause it to become hot with friction. To avoid this, be sure to make small changes in the filing position while filing.
- Filing an area too deeply can cause it to become sore or inflamed.
- Filing should be performed about once every two weeks.

Tips for moving the foot care head

Move in the direction indicated by the arrows. Use your free hand to support filing.



Sonic scrub brush ES-EL9A

- We recommend using about once per week.
- We recommend using on areas for epilation about 2 days before actual epilation. Exfoliation may help to prevent ingrown hairs.

- 1 Attach the brush head.**
• Push down firmly until you hear a “click”.

- 2 Wet the sonic scrub brush.**



- 3 Apply shower gel to your skin.**

- 4 Select the mode by pressing the power switch [K] [16].**

- 5 Put the sonic scrub brush onto your skin and begin exfoliation.**

- We recommend using on legs, arms (especially elbows and knees) and neckline.
- Do not use on sensitive areas of skin, face or throat.



- Do not continue to hold in one place. Slide over skin in a circular pattern.
- Apply to the same area of skin for approximately 30 seconds each time, check your skin and adjust usage accordingly.

- 6 Press the power switch to turn off the power.**
• Moisturise by applying a moisturiser that suits your skin on the area where the sonic scrub brush was used.

Cleaning

- Always clean the heads and caps after use to keep them in a hygienic state.
- Switch off and unplug the appliance before cleaning.
- Take care not to damage the skin protector, the frame, the caps for legs/arms and for underarms/bikini-line during cleaning.

Dry cleaning [A B C D E F]

Eplilation head/Shaver head

- 1. Lift the caps and the frame upward while holding the edge of the cap [A B C] or remove the frame by pushing the frame release button [F 9].**

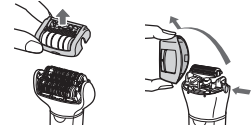

- 2. Clean the caps [A B C], the epililation head [D] and the shaver head [F] with the cleaning brush [M].**

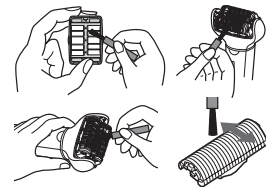

Wet cleaning [A B C D E F G H I J]

Epilation head/Shaver head

1. Wet the discs and blades, and then apply liquid hand soap.
2. Turn the switch on and then foam is created.
3. Wash the head with water to wash out the hair.
 - Do not use hot water.
 - If soap is not completely washed away, then a white deposit can accumulate and prevent the discs and the blades from moving smoothly.
 - Rinse the shaver head with the frame removed.
4. Turn the switch off, wipe the appliance with a dry cloth and dry it well.

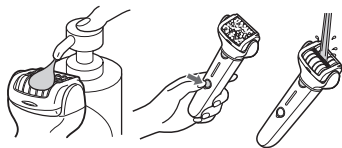

Foot care head [ES-EL9A]

1. Apply liquid hand soap to the central part of the file.
2. Pour a small amount of water on the file and turn the switch on.
3. Rinse any debris thoroughly with water or lukewarm water.
4. After turning the switch off, remove the frame and rinse inside.
5. Wipe with a dry cloth and dry in a well-ventilated location.

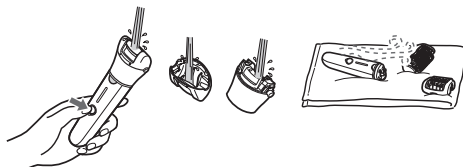

Sonic scrub brush and brush head [ES-EL9A]

1. Press the power switch to turn on the power, and thoroughly rinse debris from the sonic scrub brush.
2. Press the power switch to turn off the power, remove the brush head, and thoroughly rinse the underside of the brush head.
3. Wipe the appliance with a dry cloth and dry it well.
 - To protect deformation of the brush, dry it facing upward, and then store the brush.

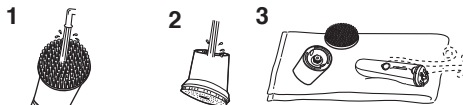

Replacing the outer foil and the inner blade

ES-EL9A/ES-EL7A

We recommend replacing the outer foil [F④] every year and the inner blade [F⑧] every two years. Remove the outer foil of the shaver head [F] only when replacing it.

Replacing the outer foil

1. While pushing the outer foil gently with the fingers, use a fingernail to release the plastic panel (b) on the blade from the hooks (a) on the inside of the frame.
2. The new outer foil should be slightly bent and pushed in until it is hooked in the frame.

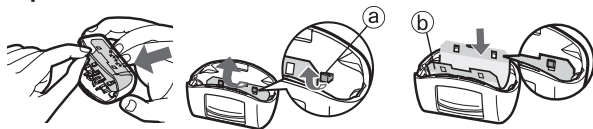

Replacing the inner blade

1. Remove the inner blade by holding it at both ends and pulling straight away from the shaver head.
2. Insert the inner blade by holding it at both ends and press downward.

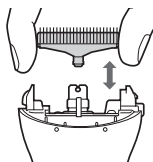

Replacing the file ES-EL9A

The file lifetime is approximately 1 year (assuming a single use every 2 weeks with approximately 10 minutes per use). We recommend replacing the file about once a year.

1. Press down with your finger and release the file.
2. Align the □ shaped part with the ■ mark side and press down.

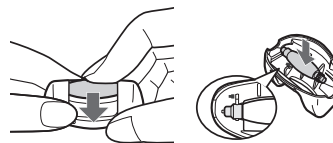

Replacing the sonic scrub brush

ES-EL9A

Sonic scrub brush (Scrub brush)	Once a year (assuming 3 minutes use per week)
---------------------------------	---

- See “Removing and attaching the sonic scrub brush” (page 14) for details regarding replacement of the brush.

Troubleshooting

Problem	Possible cause	Action	
The appliance does not operate.	▶ It is not charged.	▶ Fully charge the appliance.	
	▶ The switch is turned ON with the adaptor connected to the household outlet.	▶ Charging is only possible when connected to the household outlet. ▶ Disconnect from the household outlet before use.	
	When epilating	▶ The skin protector or discs are deformed, cracked, or damaged.	▶ Request repair at an authorized service centre.
	When epilating or shaving	▶ Hair dust has accumulated.	▶ Clean the hair dust.
		▶ Shower gel has adhered to the discs and blade.	▶ Wash it off by soaking in warm water.
	When caring for feet	▶ The frame is not securely attached.	▶ Reattach it.
	When exfoliating	▶ Shower gel has adhered to the sonic scrub brush or brush head.	▶ Rinse in warm water. If shower gel does not rinse away, remove the sonic scrub brush or brush head and soak in warm water.
	The usage time gets short.	▶ The appliance is used with approximately 5 °C or lower.	▶ Use the appliance in an ambient temperature approximately 5 °C or higher.
▶ The appliance is pressed against skin too hard.		▶ Contact to skin with gentle force.	
▶ Not charged fully.		▶ Fully charge the appliance.	

Problem		Possible cause	Action
The appliance stops during operation.		▶ The appliance is pressed against skin too hard.	▶ Contact to skin with gentle force.
		▶ Not charged fully.	▶ Fully charge the appliance.
Cannot remove hair.	When epilating	▶ The appliance is used on long hair.	▶ Use on hair approximately 2 to 3 mm long.
The hair becomes stubble.		▶ The epilator head surface is not contacting to skin closely.	▶ Make the epilator head surface contact to skin closely and move.
		▶ The appliance is not moved against the flow of hair.	▶ Move the appliance against the flow of hair. (Refer to page 16.)
		▶ The appliance is moved too fast.	▶ Move it slowly. (Approximately 3~5 cm/sec) (Refer to page 16.)
The appliance is not removing the hair as well as before.		▶ Hair dust has accumulated.	▶ Clean the hair dust.
		▶ The skin protector or discs are deformed, cracked, or damaged.	▶ Request repair at an authorized service centre.
Sensitive area cap comes off during operation.		▶ The appliance is pressed against skin too hard.	▶ Contact to skin with gentle force.
		▶ The appliance is not applied at a 90° angle to your skin.	▶ Apply at a 90° angle to your skin. (Refer to page 16.)
The appliance is not cutting as well as before.	When shaving	▶ Hair dust has accumulated.	▶ Clean the hair dust.
		▶ The blade is deformed.	▶ Replace the blade. Guidelines for replacement:
		▶ The blade is worn out.	▶ Outer foil: Approximately 1 year Inner blade: Approximately 2 years

Problem		Possible cause	Action
Cannot file.	When caring for feet	▶ The file is worn out.	▶ Replace the file. Guidelines for replacement: Approximately 1 year
		▶ The appliance is used in the SOFT mode.	▶ Try using it in POWER mode.
Cannot get rid of odor.		▶ It is dirty.	▶ Soak the file in water for approximately 24 hours before washing.
Does not remove cuticles or dirt sufficiently.	When exfoliating	▶ Not applying enough pressure to the skin or for a long enough time.	▶ Adjust degree of pressure and/or amount of time while monitoring the condition of your skin.
		▶ Brush deterioration from continuous use	▶ Replace the brush. Guidelines for replacement: Sonic scrub brush: once a year

If the problems still cannot be solved, contact the store where you purchased the appliance or a service centre authorized by Panasonic for repair.

Battery life

Approximately 3 years.

If the operating time is significantly shorter even after a full charge, the battery has reached the end of its life. (The battery life may change due to usage and storage conditions.)

The battery in this appliance is not intended to be replaced by consumers. Have the battery replaced by an authorized service centre.

Removing the built-in rechargeable battery

Remove the built-in rechargeable battery before disposing of the appliance.

The battery is to be disposed of safely.

Please make sure that the battery is disposed of at an officially designated location if there is one.

This figure must only be used when disposing of the appliance, and must not be used to repair it. If you dismantle the appliance yourself, it will no longer be waterproof, which may cause it to malfunction.

- Remove the appliance from the AC adaptor.
- Use the battery until it fully discharges if there is any charge remaining.
- Remove the parts in steps ① to ④, and in step ⑤ push the pins in the socket with a screwdriver, etc. Then lift the battery and remove it.
- Take care not to short circuit the positive and negative terminals of the removed battery, and insulate the terminals by applying tape to them.

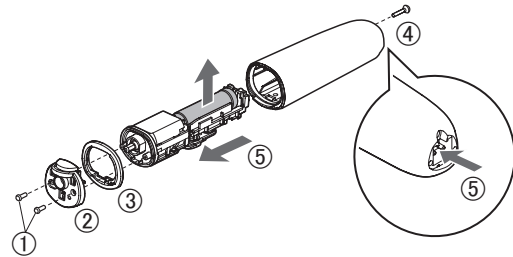

For environmental protection and recycling of materials

This appliance contains a Li-ion battery.

Please make sure that the battery is disposed of at an officially assigned location, if there is one in your country.

Specifications

Power supply	See the name plate on the AC adaptor. (Automatic voltage conversion)
Charging time	Approx. 1 hour

This product is intended for household use only.

<Notes>

1. Install on a hard, flat surface, except for handheld parts or fixed parts.
2. Store in a dry place indoors.
3. Transport without dropping, excessive vibration or hitting against other objects.
4. Dispose of according to national and/or local legislation.

Terms and conditions of sale are not set up by the manufacturer and must comply with national and/or local legislation of the country of sale of goods.

Содержание

Указания по технике безопасности.....	28	Замена внешней сетки и внутреннего лезвия.....	50
Важная информация	37	Замена насадки-пилочки	50
Быстрые шаги для использования	37	Замена ультразвуковой щетки для пилинга	50
Описание	38	Устранение неисправностей.....	51
Зарядка	39	Срок службы батареи	55
Перед началом эксплуатации.....	40	Извлечение встроенного аккумулятора.....	55
Использование.....	41	Технические характеристики	55
Очистка	48		

Благодарим вас за приобретение продукта Panasonic.



Прежде чем использовать этот прибор, внимательно прочитайте данную инструкцию и сохраните ее для дальнейшего использования.

Указания по технике безопасности

Чтобы уменьшить риск получения травм, гибели людей, поражения электрическим током, пожара и повреждения имущества, всегда соблюдайте следующие меры предосторожности.

Пояснения к символам

Следующие символы используются для классификации и описания уровня опасности, травм и материального ущерба, которые возникнут при игнорировании указаний и ненадлежащем использовании продукта.

 ОПАСНОСТЬ	Обозначает потенциальную опасность, которая приведет к серьезным травмам или смерти.
 ПРЕДУПРЕЖДЕНИЕ	Обозначает потенциальную опасность, которая может привести к серьезным травмам или смерти.
 ВНИМАНИЕ	Обозначает опасность, которая может привести к незначительным травмам или порче имущества.

Для классификации и описания типов инструкций, которым необходимо следовать, используются следующие символы.



Этот символ используется для предупреждения пользователей о конкретном способе эксплуатации, который запрещено применять.



Этот символ используется для предупреждения пользователей о конкретной процедуре, которой необходимо следовать для безопасной эксплуатации прибора.



ПРЕДУПРЕЖДЕНИЕ

► Источник питания

- **Запрещается повреждать или изменять, сильно гнуть, тянуть или крутить сетевой шнур. Кроме того не ставьте ничего тяжелого на сетевой шнур и не передавливайте его.**
 - **Не погружайте адаптер сети переменного тока в воду и никогда не мойте его водой.**
 - **Не располагайте адаптер переменного тока в помещениях с высокой влажностью, а также в непосредственной близости от воды.**
- Это может привести к поражению электрическим током или пожару вследствие короткого замыкания.



ПРЕДУПРЕЖДЕНИЕ



Не подключайте и не отключайте адаптер от бытовой розетки мокрыми руками.

- Это может привести к поражению электрическим током или травме.



Не используйте в случае превышения номинальной нагрузки в бытовой розетке или электропроводке.

- Превышение номинальной нагрузки при подключении слишком большого количества штепселей в одну бытовую розетку может привести к пожару из-за перегрева.



Не используйте с какой-либо целью другие адаптеры переменного тока, кроме прилагаемого.

Также не используйте прилагаемый адаптер переменного тока с какими-либо другими приборами. (См. стр. 38.)

- Это может привести к ожогам или пожару вследствие короткого замыкания.



Обязательно убедитесь в том, что прибор работает от источника электропитания, соответствующего его номинальному напряжению, указанному на адаптере переменного тока.

Полностью вставьте адаптер.

- Невыполнение этого требования может привести к пожару или поражению электрическим током.

► Продукт

Данный продукт оснащен встроенной аккумуляторной батареей. Не подвергайте воздействию огня или высоких температур. Запрещается заряжать, использовать или оставлять при высоких температурах.



- Это может привести к перегреву, воспламенению или взрыву.



Не вносите изменений и не ремонтируйте.

- Это может привести к пожару, поражению электрическим током или травме. Обратитесь в авторизованный сервисный центр для ремонта (замены батареи и т.д.).



Никогда не разбирайте прибор, за исключением случаев, когда он подвергается утилизации.

- Это может привести к пожару, поражению электрическим током или травме.

ПРЕДУПРЕЖДЕНИЕ

▶ В случае неправильной работы или неисправности

Немедленно прекратите использование и отключите адаптер, если возник сбой или какие-либо неисправности.

- Невыполнение этого требования может привести к пожару, поражению электрическим током или травме.

<Причины сбоев и неисправностей>

• Корпус эпилятора, адаптер или шнур электропитания деформирован или необычно горячий.

• Корпус эпилятора, адаптер или сетевого шнура пахнет гарью.

• Возникает необычный звук, исходящий от эпилятора, адаптера или сетевого шнура во время работы или зарядки.

- Обратитесь за проверкой или ремонтом в авторизованный сервисный центр.

▶ Для предотвращения несчастных случаев

Не храните прибор в местах, доступных для детей и младенцев. Не позволяйте им пользоваться прибором.



- Это может привести к несчастному случаю или травме в результате случайного проглатывания внутренних лезвий, кисточки и т.д.

Это устройство не предназначено для использования людьми (включая детей) с ограниченными физическими, сенсорными или умственными способностями или лицами без соответствующих знаний и опыта. Использование устройства такими людьми допускается только под наблюдением лица, отвечающего за их безопасность, и при условии предоставления с его стороны чётких инструкций по работе с устройством. Необходимо следить, чтобы дети не играли с устройством.



- Невыполнение этого требования может привести к повреждению или травмам.

Шнур электропитания не может быть заменен. Если шнур электропитания поврежден, адаптер переменного тока следует выбросить.



- Невыполнение этого требования может привести к повреждению или травмам.

▶ Очистка

Всегда отключайте адаптер от бытовой розетки при чистке.



- Невыполнение этого требования может привести к поражению электрическим током или травмам.



ПРЕДУПРЕЖДЕНИЕ

Регулярно очищайте сетевую вилку и вилку прибора с целью предотвращения накопления пыли.



- Невыполнение этого требования может привести к возгоранию из-за повреждения изоляции из-за влажности.

Отключите адаптер и протрите сухой тряпкой.



ВНИМАНИЕ

► Защита кожи

Следующие лица не должны использовать этот прибор:

- Страдающие атопическим дерматитом или сыпью и другими кожными заболеваниями
- Страдающие аллергическим диатезом, или чья кожа легко раздражается от косметики, одежды, металлов и т.д.



- Склонные к быстрому нагноению
- Страдающие варикозным расширением вен, диабетом, гемофилией и т.д.
- С проблемами остановки кровотечения

- Использование в таких случаях может привести к чувствительности или воспалению кожи, кровотечению или усилению боли.

Не используйте в следующих случаях:

- Во время менструации, беременности или примерно в течение месяца после родов
- Если вы нехорошо себя чувствуете или чувствуете, что что-то не так с вашей кожей или телом



- После приема алкоголя или медицинских препаратов, а также в состоянии сильной усталости

- Использование в таких случаях может привести к чувствительности или воспалению кожи, кровотечению или усилению боли.

Не используйте на следующих участках тела:

- Травмы, сыпь, родинки, синяки, бородавки, прыщи и т.д.
- На загорелой коже

- Это может привести к травмам, воспалению кожи или кровотечению.



При использовании бритвенной насадки не нажимайте на лезвия слишком сильно.

- Это может привести к повреждению, что приводит к травмам кожи.



Не прикасайтесь к режущей части (металлическая часть) внутреннего лезвия при использовании головки для бритья.

- Это может привести к травмам рук.





ВНИМАНИЕ



Не используйте без рамки.

- Это может привести к травме пальцев или запутыванию и повреждению волос или одежды.



Не используйте мыло со скрабом или с эффектом пилинга.

- Это может привести к повреждению кожи, появлению цветных пятен или другим проблемам с кожей.



При эпиляции подмышек и зоны бикини всегда устанавливайте насадку для деликатной эпиляции подмышек/зоны бикини. Не используйте насадку для быстрой эпиляции ног/рук или насадку для деликатной эпиляции ног/рук.

- Несоблюдение этого требования может привести к травме, воспалению или усилению болевых ощущений.



Защищающий кожу протектор и внешняя бритвенная сетка хрупкие.

Храните бритвенной насадки с надетым гребнем для зоны бикини.

- Несоблюдение этого правила может привести к деформации или повреждению защищающего кожу протектора или внешней бритвенной сетки, которая может причинить вред коже.
- Осторожно храните защищающий кожу протектор и внешнюю бритвенную сетку.



Перед использованием убедитесь, что защищающий кожу протектор, диск, лезвие, рамка и щетка не имеют деформаций, трещин и повреждений.

- Невыполнение этого требования может привести к травмам кожи.



Прижимайте защищающий кожу протектор и эпиляционные диски под углом 90° к коже с легким усилием.

- Невыполнение этого требования может привести к травмированию кожи или запутыванию и повреждению волос или одежды.



Если проблемы с кожей продолжают в течение 2 дней или дольше после процедуры, прекратите пользоваться прибором и обратитесь к дерматологу.

- Невыполнение этого требования может привести к ухудшению симптомов.



Выключите выключатель, когда прибор нагревается, и используйте его только после его остывания.

- Несоблюдение этого требования может привести к низкотемпературному ожогу.



ВНИМАНИЕ

► Использование головки для эпиляции/ бритвенной насадки

Не используйте на следующих участках тела:

- Лицо, половые органы, область половых органов или бедра
- ◯ • Внутренняя поверхность плеч и таких участков, как локти или колени, склонных к образованию провисаний кожи
- Это может привести к травмам, воспалению кожи или кровотечению.

Следующие лица не должны использовать этот прибор:

- ◯ • Лица, страдающие от проблем с кожей (нагноение, воспаление и т. д.), вызванных эпиляцией (выщипывание, удаление волос, использование воска и т. д.)
- Использование в таких случаях может привести к чувствительности или воспалению кожи, кровотечению или усилению боли.

**Не используйте насадку для эпиляции/
бритвенную насадку следующими
способами:**

- Непосредственно перед плаванием или купанием в море (используйте не позднее, чем за 2 дня до таких активностей)
- ◯ • Непосредственно перед принятием ванны
- Нельзя заниматься экстремальными видами спорта или тренировками сразу после эпиляции
- Это может привести к инфекции или воспалению в результате проникновения бактерий через поры.

Не прикладывайте слишком больших усилий при прикосновении прибора к коже, не проводите несколько раз либо вперед и назад по одному и тому же месту. Не касайтесь кожи короткими отрывистыми движениями.

- ◯ • Это может привести к травме или воспалению кожи, или усилению боли.

► Использование насадки для ухода за стопами ног

Не используйте прибор на волдырях и мозолях.

- ◯ • Это может привести к травмам, воспалению кожи или кровотечению.



ВНИМАНИЕ

Не используйте насадку для ухода за стопами ног следующими способами:

- Не шлифуйте слишком глубоко
 - Не прикасайтесь насадкой-пилочкой к мягкой коже
 - Не используйте насадку для ухода за стопами ног в ванной
- Это может привести к травмам, воспалению кожи, инфекциям, кровотечению или другим проблемам либо к ухудшению этих симптомов.

• **Люди, страдающие от плохого кровообращения в ногах, отечности, зуда, боли и чрезмерного тепла в ногах, должны проконсультироваться со своим врачом перед использованием головки для ухода за ступнями ног.**

• **Если после обработки пилочкой кожа выглядит ненормально, прекратите пользоваться насадкой для ухода за стопами ног и обратитесь к дерматологу.**

• **Шлифуйте огрубевшую кожу понемножку в течение нескольких дней.**

• **Шлифуйте только мозоли или огрубевшую кожу на стопах ног.**

- Невыполнение вышеизложенных указаний может привести к травмам, воспалению кожи, инфекциям, кровотечению или другим проблемам либо к ухудшению этих симптомов.

Храните головку для ухода за ступнями ног с надетым защитным колпачком.



- Несоблюдение этого требования может привести к повреждению окружающих предметов.

► **Использование ультразвуковой щетки для пилинга**

Не используйте на следующих участках тела:



• Лицо, шея, гениталии и область гениталий

- Это может привести к травмам, воспалению кожи или кровотечению.

Не используйте ультразвуковую щетку для пилинга следующими способами:

• Прикладывая слишком большие усилия при прикосновении прибора к коже



• Постоянно используя в течение длительного времени в одном и том же месте

- Это может привести к травмам, воспалению кожи, инфекциям, кровотечению или другим проблемам либо к ухудшению этих симптомов.



ВНИМАНИЕ

Использование для удаления мозолей на коленях или локтях.



- Невыполнение этого требования может привести к травме, воспалению кожи или кровотечению.

► Соблюдайте следующие меры предосторожности

Не используйте прибор совместно с членами семьи и другими лицами.



- Это может привести к инфицированию или раздражению кожи.

Не допускайте, чтобы к сетевой вилке или вилке прибора прилипали металлические предметы или мусор.



- Это может привести к поражению электрическим током или пожару вследствие короткого замыкания.

При отключении адаптера или разъема для подключения питания к прибору держитесь за них, а не за сетевой шнур.



- Отключение, держась за сетевой шнур, может привести к поражению электрическим током или травме.

Отключите адаптер от бытовой розетки, когда прибор не заряжается.



- Невыполнение этого требования может привести к поражению электрическим током или пожару из-за утечки тока в результате износа изоляции.

Обращение со снятым аккумулятором при утилизации

ОПАСНОСТЬ

- Аккумулятор предназначен исключительно для использования с этим прибором. Не используйте аккумулятор с другими устройствами.
- Не заряжайте аккумулятор после того, как он был вынут из устройства.
- Не бросайте в огонь и не нагревайте.
- Не ударяйте, не разбирайте, не модифицируйте и не прокалывайте.
- Не позволяйте положительным и отрицательным клеммам аккумулятора входить в контакт друг с другом через металлические предметы.
- Не переносите и не храните аккумулятор вместе с металлическими украшениями, такими как цепочки, заколки.
- Не используйте и не оставляйте аккумулятор там, где он будет подвергаться воздействию высоких температур, например, под прямыми солнечными лучами или вблизи других источников тепла.
- Никогда не нарушайте изоляцию аккумулятора.
 - Это может привести к перегреву, воспламенению или взрыву.

ПРЕДУПРЕЖДЕНИЕ

После снятия аккумулятора держите его в месте, недоступном для детей.

-  - Аккумулятор может нанести вред организму при случайном проглатывании. Если это произошло, немедленно обратитесь к врачу.

При протечке аккумуляторной жидкости и ее попадания в глаза, быстро и тщательно промойте их чистой водой, не трите.

-  - Несоблюдение этих требований может привести к повреждению глаз. Немедленно обратитесь к врачу.

ВНИМАНИЕ

При протечке аккумуляторной жидкости и ее попадании на кожу или одежду промойте место контакта чистой водой.

-  - Невыполнение этого требования может привести к воспалению кожи.

Важная информация

► Использование насадки для эпиляции/ бритвы и щетки

Эти головки могут использоваться в воде. Следующий символ означает, что прибор подходит для использования в ванной или в душе.



► Использование головки для ухода за ступнями ног

Головку для ухода за ступнями ног можно мыть. Следующий символ означает, что головку для ухода за ступнями ног можно промывать под водой.



ПРЕДУПРЕЖДЕНИЕ: Перед промывкой водой обязательно отсоедините адаптер переменного тока от корпуса эпилятора.

► Примечания

- Не используйте спирт, жидкость для снятия лака и т. д. для очистки прибора. Это может привести к поломке, растрескиванию или изменению цвета корпуса эпилятора.
- Держите прибор вдали от раковин, ванных комнат или других мест с высокой влажностью, где по окончании работы он может подвергаться воздействию воды и влаги.

- Держите прибор вдали от мест, подверженных воздействию высоких температур или прямых солнечных лучей.
- При хранении, всегда устанавливайте защитный колпачок на головку для ухода за ступнями ног и головку для бритья.
- Заряжайте прибор в соответствии с инструкцией по эксплуатации. (см. стр. 39 «Зарядка»).
- В приборе установлена батарея, замену которой должен выполнять только квалифицированный персонал. По вопросу ремонта обратитесь в авторизованный сервисный центр.
- Данный символ означает, что для подключения этого электроприбора к сети питания требуется специальный отсоединяемый блок питания. Обозначение типа блока питания приводится рядом с символом.



Быстрые шаги для использования

- 1** Зарядка (⇒ Стр. 39)
- 2** Снятие и установка головки (⇒ Стр. 40)
- 3** Использование (⇒ Стр. 41)

Описание

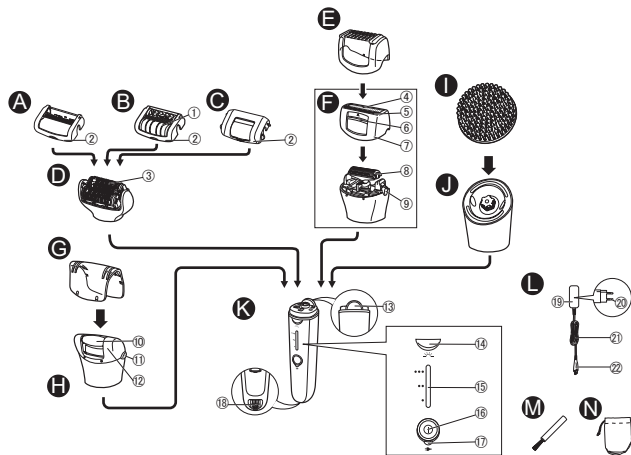

- A** Насадка для быстрой эпиляции ног/рук
- B** Насадка для деликатной эпиляции ног/рук (→ Стр. 44)
- C** Насадка для деликатной эпиляции подмышек/зоны бикини
 - ① Защищающий кожу протектор
 - ② Рамка
- D** Головка для эпиляции
 - ③ Эпиляционные диски

- E** Гребень для зоны бикини (защитная крышка головки для бритвы)
- F** Бритвенная насадка
 - ④ Внешняя бритвенная сетка
 - ⑤ Выдвижной триммер
 - ⑥ Ползунковый переключатель выдвижного триммера
 - ⑦ Рамка
 - ⑧ Внутренние лезвия
 - ⑨ Кнопка для снятия рамки
- G** Защитный колпачок для насадки для ухода за стопами ног

- H** Насадка для ухода за стопами ног
 - ⑩ Насадка-пилочка
 - ⑪ Кнопки для снятия рамки
 - ⑫ Рамка
- I** Ультразвуковая щетка для пилинга
- J** Насадка для щетки
- K** Корпус эпилятора
 - ⑬ Кнопка фиксации насадки
 - ⑭ Светодиод
 - ⑮ Индикаторы режима работы
 - ⑯ Переключатель питания (включение/выключение питания/выбор режима)

- ⑰ Индикатор зарядки
- ⑱ Гнездо для подключения зарядного устройства
- L** Адаптер переменного тока (RE7-87)
 - ⑲ Адаптер
 - ⑳ Сетевая вилка
 - ㉑ Сетевой шнур
 - ㉒ Разъем для подключения питания к прибору
- Аксессуары
 - M** Щётка для чистки
 - N** Косметичка для хранения

Насадки	ES-EL9A	ES-EL7A	ES-EL3A
A	✓	✓	✓
B	✓	✓	✓
C	✓	✓	—
D	✓	✓	✓
E	✓	✓	—
F	✓	✓	—
G	✓	—	—
H	✓	—	—
I	✓	—	—
J	✓	—	—

Зарядка

Для получения наилучших результатов полностью заряжайте устройство перед использованием.

Вы не можете использовать прибор во время зарядки.

Время зарядки = Приблиз. 1 час

Эпилятор может непрерывно работать приблизительно 30 минут (35 минут при использовании насадки для деликатной эпиляции ног/рук) после 1 часа зарядки. (Время работы прибора может варьироваться в зависимости от температурных условий при использовании.)

Подключите адаптер переменного тока к эпилятору (a). Вставьте вилку сетевого шнура в розетку электросети (b).

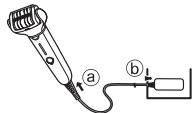

Во время зарядки загорается красный индикатор.



Красный индикатор гаснет после завершения зарядки.

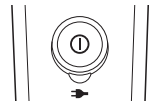

При возникновении проблем с зарядкой, красный индикатор мигает дважды в секунду.

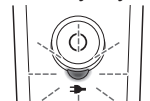

- Рекомендованная температура воздуха во время зарядки составляет 15 °C - 35 °C. Аккумулятор может не зарядиться должным образом или совсем не зарядиться, если температура выходит за пределы рекомендуемой.
- Время зарядки может уменьшаться в зависимости от зарядной емкости.
- Зарядка прибора во время каждого его использования не повлияет на срок службы аккумулятора.
- При зарядке прибора в первый раз или, когда он не использовался в течение более 6 месяцев, время зарядки может измениться или индикатор зарядки может не светиться в течение нескольких минут. Он, в конечном итоге, начнет светиться, если прибор останется подключенным.
- Если во время зарядки или использования устройства, из радиоприемников и других устройств доносится шум помех, пользуйтесь устройством в другом месте.
- Продолжение зарядки аккумулятора не повлияет на производительность аккумулятора.
- Аккумуляторная батарея изнашивается, если она не используется более 6 месяцев, поэтому обязательно выполняйте полную зарядку не реже одного раза в 6 месяцев.

<Проверка завершения зарядки>

Если вы извлечете из розетки и снова вставите вилку прибора во время зарядки, индикатор зарядки ярко засветится и погаснет примерно через 5 секунд.

Перед началом эксплуатации

Замена эпиляционной (бритвенной) насадки

Снятие насадки:

Нажав кнопку освобождения насадки, вытащите насадку.

Установка насадки:

Чтобы надёжно зафиксировать насадку, нажмите на неё до характерного щелчка.

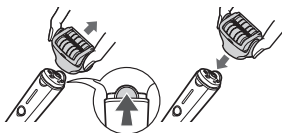

Использование предэпиляционной насадки ES-EL9A/ES-EL7A

Закрепите

предэпиляционную насадку на бритвенной головке эпилятора и выдвиньте триммер.

- Прижмите предэпиляционную насадку вплотную к коже.

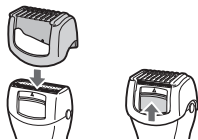

Снятие и установка ультразвуковой щетки для пилинга ES-EL9A

(При выполнении очистки и замене)

<Снятие>

Удерживая щетку по бокам, снимите ее с насадки для щетки.

<Установка>

Сильно нажмите до щелчка.

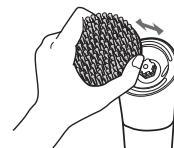

<Светодиод>

Светодиод загорается при включении питания. Он будет гореть, пока питание включено.



<Выбор режима>

- Скорость вращения диска может переключаться между 3 режимами. Используйте режим МЯГКАЯ, если вас беспокоит раздражение кожи при удалении волос.
- Режимы работы могут переключаться в следующей последовательности ● (МЯГКАЯ) → ●● (НОРМАЛЬНАЯ) → ●●● (СИЛЬНАЯ) → «ВЫКЛ» при каждом нажатии на переключатель.
- При использовании насадки для ухода за стопами ног, рекомендуется использовать режим СИЛЬНАЯ.

●: МЯГКАЯ

Диск будет вращаться с низкой скоростью.

- 1 лампа режима работы будет светиться синим цветом.

●●: НОРМАЛЬНАЯ

Диск будет вращаться с нормальной скоростью.

- 2 лампы режима работы будут светиться синим цветом.

●●●: СИЛЬНАЯ

Диск будет вращаться с высокой скоростью.

- 3 лампы режима работы будут светиться синим цветом.

ВЫКЛ

Питание отключается.

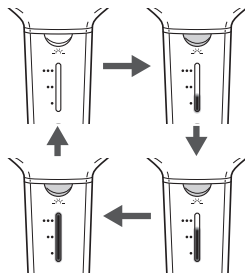

<Когда емкость аккумулятора низкая>

- Индикатор зарядки (→) загорается и гаснет каждую секунду.
- Время работы варьируется в зависимости от условий эксплуатации или температуры после того, как индикатор зарядки начнет мигать.

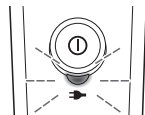

Использование

Головка для эпиляции

Насадка для быстрой эпиляции ног/рук и насадка для деликатной эпиляции ног/рук должны использоваться только для ног/рук.

Насадка для деликатной эпиляции подмышек/зоны бикини должна использоваться только для подмышек/зоны бикини.

Участки тела, на которых можно осуществлять эпиляцию



Зоны использования насадки для быстрой эпиляции ног/рук и насадки для деликатной эпиляции ног/рук.





Зоны использования насадки для деликатной эпиляции подмышек/зоны бикини. Прежде чем приступить к эпиляции зоны бикини обязательно наденьте купальник, трусики или т.п., и определите области, на которых вы хотите удалить волосы.

ES-EL9A/ES-EL7A



- Использование эпилятора на участках, отличных от отмеченных, может вызвать боль или проблемы с кожей.

Участки тела, на которых не рекомендуется осуществлять эпиляцию

Данный эпилятор нельзя использовать на внутренней стороне плеч и в таких областях, как локти или колени, кожа в которых собирается складками.



- Не используйте масла для ухода за кожей.
- **ВЛАЖНАЯ** эпиляция (эпиляция, проводимая после смачивания кожи и эпиляционных дисков, с последующим использованием мыльной пены) позволяет смягчить кожу и удалять волосы гораздо бережнее по отношению к Вашей коже, чем при сухой эпиляции.
- Для выполнения **СУХОЙ** эпиляции начните с шага 3. Перед выполнением **СУХОЙ** эпиляции вытрите влагу или пот с поверхности кожи.
- Не используйте пудру, антиперспирант, крем или лосьон для кожи и т. д.

1 Увлажните кожу.

2 Слегка увлажните диски и нанесите на них небольшое количество жидкого геля для душа.

- При влажной эпиляции всегда используйте гель для душа.
- Не используйте гель для душа со скрабом или с гранулированной солью, это может привести к нарушению работоспособности.
- Полностью смойте гель для душа с рук.



3 Нажмите на переключатель питания [К16], чтобы выбрать режим.

- Образуется пена. Наличие пены позволяет эпилятору скользить быстрее, благодаря чему Вы можете легко перемещать его.



- Прибор может не работать при температуре окружающей среды ниже, чем приблизительно 5 °С.
- Установите эпилятор под углом 90° по отношению к коже и медленно перемещайте его, чтобы он скользил по ней.
- Расположите поверхность насадки для эпиляции вплотную к коже, затем медленно перемещайте прибор (со скоростью приблизительно 3–5 см/с), чтобы он скользил по вашей коже.
- Перемещайте прибор против направления роста волос.

<Эпиляция ног или рук>



Установите насадку для быстрой эпиляции ног/рук или насадку для деликатной эпиляции ног/рук.

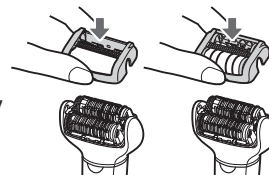

При эпиляции ног движения выполняются в направлении от лодыжки к колену.

При эпиляции рук выполняйте движения, направленные от внешней стороны предплечий к внутренней стороне.

3–5 см/с



<Удаление волос в области подмышек и зоны бикини> **ES-EL9A/ES-EL7A**



Установите насадку для деликатной эпиляции подмышек/зоны бикини.

Слегка прижмите эпилятор под углом 90° к коже и обеспечьте его плотный контакт с кожей.

Не перемещайте прибор вперед и назад при прижатии его к коже. Уберите его с кожи, измените направление, а затем перемещайте. Хорошо растяните кожу пальцами, чтобы предотвратить ее провисание, и медленно перемещайте прибор против направления роста волос.

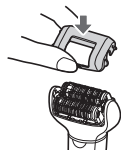

3–5 см/с



<Частота использования>

Удаление волос не является постоянным, поэтому со второго использования рекомендуется эпилировать подмышки приблизительно **раз в неделю**, а зону бикини – приблизительно **раз в две недели**.

<Для людей с чувствительной кожей и тех, кто делает эпиляцию впервые>

- Людям, впервые использующим эпилятор, или людям с чувствительной кожей, рекомендуется использовать насадку для деликатной эпиляции ног/рук, которая поставляется вместе с защищающим кожу протектором.
- Насадка для деликатной эпиляции ног/рук имеет защищающий кожу протектор для более деликатной эпиляции, который при удалении волос нажимает на кожу вниз, снижая болевые ощущения.
- Мы также рекомендуем использовать вращение в режиме МЯГКАЯ. (► Стр. 41)

<Советы для выполнения качественной эпиляции>

- Массаж с натягиванием кожи может помочь предотвратить появление вросших волос.
- Применение прибора может сопровождаться покраснением кожи. В случае возникновения болезненных ощущений или появления сыпи, оберните кожу полотенцем, смоченным холодной водой.
- Если после эпиляции кожа становится сухой, рекомендуется в течение двух дней после эпиляции наносить увлажняющий лосьон.
- До и после использования эпилятора позаботьтесь, чтобы поверхность кожи была чистой.

<Оптимальная длина волос для эпиляции>

Если эпиляция производится впервые или не выполнялась длительное время, рекомендуется перед началом процедуры укоротить волосы. Выполнять эпиляцию гораздо легче и менее болезненно, когда волоски короткие.

Бритвенная насадка ES-EL9A/ES-EL7A

ВЛАЖНОЕ бритье с мыльной пеной делает кожу скользкой для более тщательного бритья. Для СУХОГО бритья шаг 3 выполнять не обязательно. Перед выполнением СУХОГО бритья вытрите влагу или пот с поверхности кожи.

- 1 Закрепите на приборе бритвенную насадку [E].**
 - Убедитесь, что предэпиляционная насадка [E] отсоединена.
- 2 Проверьте, не деформирована и не повреждена ли внешняя бритвенная сетка.**
- 3 Увлажните кожу и нанесите на нее гель для душа.**
 - Не используйте гель для душа со скрабом или с гранулированной солью. Также не используйте крем для бритья, крем для кожи или лосьон. Это может привести к засорению лезвие и нарушению работоспособности.
- 4 Нажмите на переключатель питания [K⑩], чтобы выбрать режим.**
 - Слегка прижмите бритвенную насадку к коже так, чтобы вся внешняя сетка соприкасалась с поверхностью кожи, а бреющая часть насадки не смещалась вверх или вниз.

Насадка для ухода за стопами ног ES-EL9A

- Насадку для ухода за стопами ног нельзя использовать в ванной или душе.
- Перед использованием обязательно полностью зарядите прибор.
- Мы рекомендуем использовать устройство через 30 минут после принятия ванны или душа. После того как вы помыли ноги, обязательно вытрите их насухо.
- Один сеанс должен длиться приблизительно 10 минут (по 5 минут на каждую ногу и, следовательно, 10 минут на обе ноги).

1 Установите насадку для ухода за стопами ног [G].

- Нажмите на неё, пока не услышите характерный щелчок.

2 Нажмите на переключатель питания [K16], чтобы выбрать режим.

- Для повышения скорости вращения рекомендуется использовать режим СИЛЬНАЯ. (► Стр. 41)

3 Поднесите насадку для ухода за стопами ног к коже и приступайте к чистке.

Основные принципы ухода за стопами ног

Используйте прибор только для шлифования мозолей и затвердевшей кожи на ногах.



<Используйте на>

Мозоль

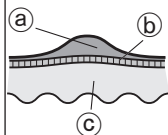

Мозоль представляет собой огрубевший участок кожи, сформировавшийся вследствие постоянного давления или трения.

- а Огрубевший участок кожи
- б Эпидермис
- с Дерма

О чём следует помнить при чистке кожи

- Чистка очень больших областей может привести к появлению ещё более крупных мозолей. Следовательно, обязательно оставляйте небольшой слой огрубевшей кожи.

Перед началом
эксплуатации

После использования

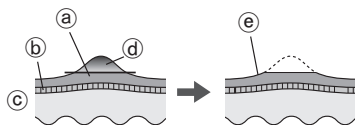

- а Огрубевший участок кожи
- б Эпидермис
- в Дерма
- д Удаляемый участок
- е Оставьте немного огрубевшей кожи

- Длительная чистка одного участка может привести к нагреванию кожи вследствие трения. Чтобы избежать этого, обязательно немного меняйте место обработки.
- При слишком сильном воздействии может возникнуть раздражение или воспаление.
- Чистку кожи следует проводить раз в две недели.

Советы по перемещению насадки для ухода за стопами ног

Перемещайте прибор в направлении, указанном стрелкой. Во время чистки придерживайте ногу свободной рукой.



Ультразвуковая щетка для пилинга ES-EL9A

- Рекомендуется использовать примерно раз в неделю.
- Рекомендуется использовать в областях для эпиляции примерно за 2 дня до выполнения эпиляции. Отшелушивание может помочь предотвратить врастание волос.

1 Установите насадку для щетки.

- Нажмите на неё, пока не услышите характерный щелчок.

2 Увлажните ультразвуковую щетку для пилинга.



3 Нанесите на кожу гель для душа.

4 Нажмите на переключатель питания [K16], чтобы выбрать режим.

5 Прижмите щетку к коже и начните пилинг.

• Рекомендуется использовать на ногах, руках (особенно на локтях и коленях), а также в зоне декольте.

Не используйте щетку на чувствительных участках кожи, лица или шеи.



- Не останавливайте прибор в одном месте. Перемещайте его по поверхности кожи круговыми движениями.
- При каждом применении обрабатывайте каждый участок кожи примерно в течение 30 секунд, проверяйте состояние кожи и соответствующим образом корректируйте интенсивность использования прибора.

6 Нажмите выключатель питания, чтобы выключить питание.

- Увлажните кожу, нанеся увлажняющий крем, подходящий для вашей кожи, на область использования ультразвуковой щетки для пилинга.

Очистка

- Для соблюдения правил гигиены необходимо регулярно очищать насадки и колпачки.
- Перед очисткой выключите прибор и извлеките вилку сетевого шнура из розетки.
- Будьте осторожны, чтобы не повредить защищающий кожу протектор, рамку, насадки для эпиляции ног/рук и подмышек/зоны бикини во время очистки.

Сухая чистка [A B C D E F]

Головка для эпиляции/Бритвенная насадка

1. Поднимите насадки и рамку вверх, удерживая крышку [A B C] за кромки, или снимите рамку, нажав кнопку освобождения рамки [F 9].

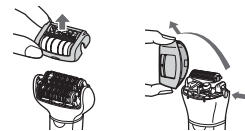

2. Очистите насадки [A B C], насадку для эпиляции [D] и бритвенную насадку [F] с помощью щетки для очистки [M].

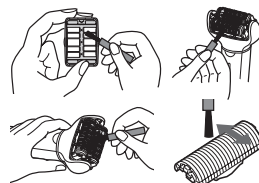

Влажная чистка [A B C D E F G H I J]

Головка для эпиляции/Бритвенная насадка

1. Смочите диски и лезвия и нанесите на них жидкое мыло для рук.
2. Включите питание прибора для образования пены.
3. Промойте насадку водой, чтобы очистить её от волосков.
 - Не используйте горячую воду.
 - Тщательно промывайте диски и лезвия. Остатки мыльной пены могут привести к образованию белого налета, который затрудняет движение дисков и лезвий.
 - Снимите рамку и промойте бритвенную насадку.
4. Выключите прибор и протрите его мягкой сухой тканью.

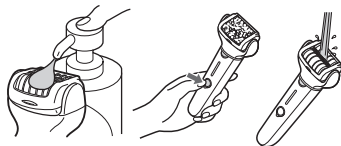

Насадка для ухода за стопами ног [ES-EL9A]

1. Нанесите жидкое мыло по центру насадки-пилочки.
2. Смочите насадку-пилочку водой и включите прибор.
3. Тщательно промойте насадку обычной или слегка теплой водой.

4. После выключения питания снимите рамку и помойте внутри.
5. Протрите сухой тканью и высушите прибор в хорошо проветриваемом помещении.

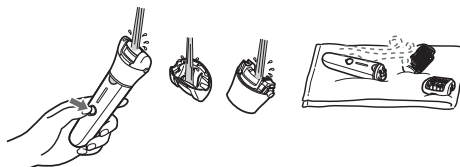

Ультразвуковая щетка для пилинга и насадка для щетки [ES-EL9A]

1. Нажмите выключатель питания, чтобы включить питание, и тщательно смойте твердые частицы с ультразвуковой щетки для пилинга.
2. Нажмите выключатель питания, чтобы выключить питание, снимите насадку для щетки и тщательно промойте нижнюю часть насадки.
3. Протрите прибор сухой тканью и тщательно его высушите.
 - Чтобы предотвратить деформацию щетки, высушите ее лицевой стороной вверх, а затем поместите щетку на хранение.

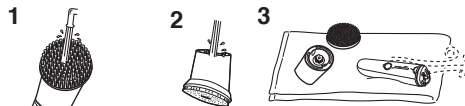

Замена внешней сетки и внутреннего лезвия ES-EL9A/ES-EL7A

Рекомендуется замена внешней бритвенной сетки **[F4]** один раз в год и замена внутренних лезвий **[F8]** один раз в два года. Удаляйте внешнюю сетку бритвенной насадки **[F6]** только при её замене.

Замена внешней бритвенной сетки

1. Аккуратно удерживая пальцами внешнюю бритвенную сетку, подденьте ногтем пластиковую часть **(b)**, чтобы снять ее с крючков **(a)** внутри рамки.
2. Новую внешнюю бритвенную сетку следует немного согнуть и вложить в рамку, зафиксировав ее с помощью крючков.

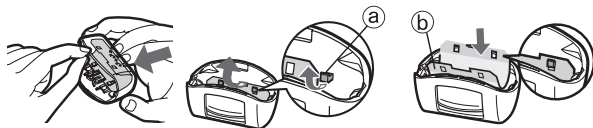

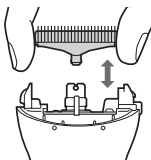

Замена внутреннего лезвия

1. Снимите внутреннее лезвие, держа его с обеих сторон и потянув из бритвы.
2. Вставьте внутреннее лезвие, удерживая его с обеих сторон и нажимая вниз.



Замена насадки-пилочки ES-EL9A

Срок службы насадки-пилочки составляет приблизительно 1 год (при одном 10-минутном сеансе каждые 2 недели). Мы рекомендуем заменять насадку-пилочку приблизительно раз в год.

1. Надавите пальцем и извлеките насадку-пилочку.
2. Установите участок в виде  напротив символа  и нажмите.

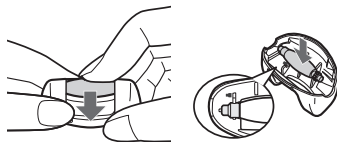

Замена ультразвуковой щетки для пилинга ES-EL9A

Ультразвуковая щетка для пилинга (щетка для пилинга)

Раз в год (при использовании 3 минуты в неделю)

- См. раздел «Снятие и установка ультразвуковой щетки для пилинга» (стр. 40) для получения подробной информации о замене щетки.

Устранение неисправностей

Проблема	Возможная причина	Действия	
Прибор не работает.	▶ Он не заряжен.	▶ Полностью зарядите прибор.	
	▶ Переключатель включен, когда адаптер подсоединен к бытовой розетке.	▶ При подключении к бытовой розетке возможна только зарядка устройства. Используйте его, отключив от бытовой розетки.	
	Во время эпиляции	▶ Защищающий кожу протектор или эпиляционные диски деформированы, треснуты или повреждены.	▶ Обратитесь за ремонтом в авторизованный сервисный центр.
	Во время эпиляции или бритья	▶ Накопились остатки волосков.	▶ Очистите прибор от остатков волосков.
	Во время ухода за стопами ног	▶ Гель для душа прилип к дискам и лезвиям.	▶ Смойте его, замочив прибор в теплой воде.
При отшелушивании	▶ Рамка не закреплена.	▶ Заново установите рамку.	
	▶ Гель для душа прилип к ультразвуковой щетке для пилинга или насадке для щетки.	▶ Промойте в теплой воде. Если гель для душа не смывается, снимите ультразвуковую щетку для пилинга или насадку для щетки и погрузите их в теплую воду.	

Проблема		Возможная причина	Действия
Время использования сокращается.		<ul style="list-style-type: none"> ▶ Прибор используется при температуре около 5 °С или ниже. ▶ Прибор слишком сильно прижимается к коже. ▶ Не заряжен полностью. 	<ul style="list-style-type: none"> ▶ Используйте прибор при температуре окружающей среды около 5 °С или выше. ▶ Прижимайте прибор к коже с меньшим усилием. ▶ Полностью зарядите прибор.
Прибор останавливается во время работы.		<ul style="list-style-type: none"> ▶ Прибор слишком сильно прижимается к коже. ▶ Не заряжен полностью. 	<ul style="list-style-type: none"> ▶ Прижимайте прибор к коже с меньшим усилием. ▶ Полностью зарядите прибор.
Не удаляет волосы.	Во время эпиляции	<ul style="list-style-type: none"> ▶ Прибор используется для удаления слишком длинных волосков. 	<ul style="list-style-type: none"> ▶ Используйте для удаления волосков длиной примерно 2 - 3 мм.
Волоски обрываются, превращаясь в щетину.		<ul style="list-style-type: none"> ▶ Поверхность насадки для эпиляции не соприкасается с кожей. ▶ Прибор не перемещается против направления роста волос. ▶ Прибор перемещается слишком быстро. 	<ul style="list-style-type: none"> ▶ Обеспечьте плотный контакт поверхности насадки для эпиляции с кожей и перемещайте насадку. ▶ Перемещайте прибор против направления роста волос. (См. страницу 43.) ▶ Перемещайте его медленнее. (Приблизительно 3 - 5 см/с) (См. страницу 43.)

Проблема		Возможная причина	Действия
Прибор не удаляет волосы так же хорошо, как раньше.	Во время эпиляции	▶ Накопились остатки волосков.	▶ Очистите прибор от остатков волосков.
Насадка для деликатной эпиляции снимается во время работы.		▶ Защищающий кожу протектор или эпиляционные диски деформированы, треснуты или повреждены.	▶ Обратитесь за ремонтом в авторизованный сервисный центр.
Прибор не срезает волосы так же хорошо, как раньше.	Во время бритья	▶ Прибор слишком сильно прижимается к коже.	▶ Прижимайте прибор к коже с меньшим усилием.
		▶ Прибор не установлен под углом 90° к вашей коже.	▶ Установите его под углом 90° к вашей коже. (См. страницу 44.)
		▶ Накопились остатки волосков.	▶ Очистите прибор от остатков волосков.
		▶ Лезвия деформированы.	▶ Замените лезвия.
		▶ Лезвие износилось.	▶ Руководство по замене: Внешняя бритвенная сетка: Примерно 1 год Внутренние лезвия: Примерно 2 года

Проблема		Возможная причина	Действия
Насадка-пилочка не шлифует.	Во время ухода за стопами ног	▶ Насадка-пилочка износилось.	▶ Замените насадку-пилочку. Руководство по замене: Примерно 1 год
Не могу избавиться от запаха.		▶ Устройство используется в режиме МЯГКАЯ.	▶ Попробуйте использовать его в режиме СИЛЬНАЯ.
Кутикулы или загрязнения не удаляются в достаточной степени.	При отшелушивании	▶ Насадка-пилочка загрязнилась.	▶ Замочите насадку-пилочку в воде примерно на 24 часа перед чисткой.
		▶ Прибор применяется с недостаточным давлением на кожу или в течение недостаточного количества времени.	▶ Измените давление на кожу и/или время применения прибора, наблюдая при этом за состоянием кожи.
		▶ Ухудшение качества щетки при постоянном использовании	▶ Замените щетку. Руководство по замене: Ультразвуковая щетка для пилинга: раз в год

Если проблему решить не удастся, обратитесь в магазин, где был приобретен данный прибор, или в авторизованный сервисный центр Panasonic для ремонта.

Срок службы батареи

Около 3 лет.

Если время работы стало значительно короче, даже после полной зарядки, срок службы аккумулятора подошел к концу.

(Срок службы аккумулятора может изменяться в зависимости от условий использования и хранения). Аккумулятор данного прибора не предназначен для замены потребителем. Аккумулятор должен заменяться в авторизованном сервисном центре.

Извлечение встроенного аккумулятора

Извлеките встроенную аккумуляторную батарею перед утилизацией прибора.

Батарея должна быть утилизирована безопасно. Пожалуйста, проследите за тем, чтобы утилизация батареи была выполнена в официальном пункте приема при наличии такового.

Этот рисунок должен быть использован только при утилизации прибора и не должен использоваться для его ремонта. Если разобрать прибор самостоятельно, то он больше не будет водонепроницаемым, что может привести к его выходу из строя.

- Отключите прибор от адаптера переменного тока.
- Если батарея сохранила какой-то заряд, используйте ее, пока она полностью не разрядится.
- Снимите детали в соответствии с шагами ① - ④, а на шаге ⑤ вставьте штыри в гнездо с помощью отвертки и т. д. Затем поднимите аккумулятор и извлеките его.

- Избегайте короткого замыкания между положительной и отрицательной клеммами извлеченного аккумулятора, изолируя клеммы при помощи клейкой ленты.

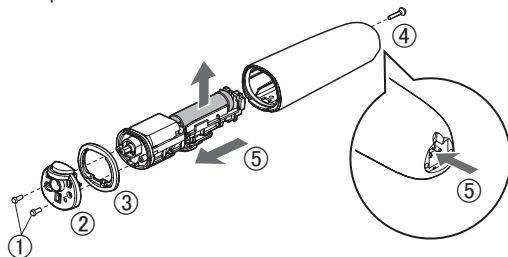

Рекомендации по охране окружающей среды и переработке отходов

Данный прибор содержит литий-ионный аккумулятор. Пожалуйста, проследите за тем, чтобы утилизация аккумулятора была выполнена в официальном пункте приема при наличии такового в Вашей стране.

Технические характеристики

Питание	См. табличку номиналов на адаптере сети переменного тока. (автоматическое преобразование напряжения)
Время зарядки	Приблиз. 1 час

Данное устройство предназначено только для домашнего использования.

Установленный производителем в порядке п. 2 ст. 5 Федерального Закона РФ “О защите прав потребителей” срок службы для данного изделия равен 7 годам с даты производства при условии, что изделие используется в строгом соответствии с настоящей инструкцией по эксплуатации и применимыми техническими стандартами.



Панасоник Корпорэйшн
1006, Кадома, Осака 571-8501, Япония

Сделано в Китае

Примечание:

Дата изготовления устройства (год, месяц, день) указана в виде номера на изделии и адаптере переменного тока.

Номер: X XX XX

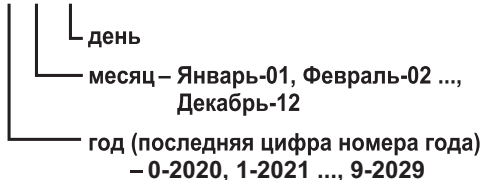

<Примечания>

1. Устанавливайте прибор на твёрдой плоской поверхности, за исключением отсоединяемых или несъёмных частей.
2. Хранить в сухом, закрытом помещении.
3. Во время транспортировки не бросать, не подвергать излишней вибрации или ударам о другие предметы.
4. Утилизировать в соответствии с национальным и/или местным законодательством.

Правила и условия реализации не установлены изготовителем и должны соответствовать национальному и/или местному законодательству страны реализации товара.

Panasonic®

Інструкція з експлуатації
(Побутового призначення) Епілятор
ES-EL9A
Модель № ES-EL7A
ES-EL3A

Зміст

Заходи безпеки	58	Заміна насадки-пилочки.....	79
Важлива інформація	67	Заміна ультразвукової щітки для пілінгу	79
Швидкі кроки для використання.....	67	Усунення несправностей.....	80
Будова епілятора.....	68	Термін дії акумулятора	83
Зарядження.....	69	Вилучення вбудованого акумулятора.....	83
Перед початком використання.....	70	Технічні характеристики.....	83
Використання	71		
Чищення	77		
Заміна зовнішньої сітки та внутрішнього леза	79		

Дякуємо за придбання цього продукту Panasonic.

Перш ніж починати користуватись цим приладом, уважно прочитайте дані інструкції та збережіть їх для подальшого використання.

Заходи безпеки

Щоб зменшити ризик отримання травм, загибелі людей, ураження електричним струмом, пожежі і пошкодження майна, дотримуйтеся наведених далі заходів безпеки.

Пояснення до символів

Такі символи використовуються для класифікації та опису рівня небезпеки, травм і матеріального збитку, які може спричинити невиконання зазначених вимог і неналежне використання приладу.



НЕБЕЗПЕЧНО

Позначає потенційну небезпеку, яка призводить до серйозних травм або смерті.



ОБЕРЕЖНО

Позначає потенційну небезпеку, яка може призвести до серйозних травм або смерті.



УВАГА

Позначає потенційну небезпеку, яка може призвести до незначних травм або псування майна.

Такі символи використовуються для класифікації та опису типу інструкцій, яких необхідно дотримуватися.



Цей символ використовується для попередження користувачів про конкретну дію, яку не слід виконувати під час експлуатації.



Цей символ використовується для попередження користувачів про конкретну дію, яку слід виконувати заради безпечної експлуатації.



ОБЕРЕЖНО

► Джерело живлення

- **Не пошкоджуйте, не змінюйте, не перегинайте, не тягніть і не перекручуйте шнур. Також не кладіть важкі предмети на шнур і не стискайте його.**
- **Не занурюйте адаптер змінного струму у воду і не мийте його водою.**
- **Не розташовуйте адаптер змінного струму на або біля раковин та ванн.**
- Це може призвести до ураження електричним струмом або пожежі через коротке замикання.



ОБЕРЕЖНО



Не підключайте та не відключайте адаптер від розетки мокрими руками.

- Це може призвести до ураження електричним струмом або травм.

Не використовуйте у спосіб, що призведе до перевищення потужності побутової розетки або проводки.



- Перевищення потужності внаслідок підключення надмірної кількості вилок до однієї розетки може призвести до пожежі через перегрів.

Не використовуйте для будь-яких цілей інші адаптери змінного струму, окрім доданого.



Не використовуйте цей адаптер змінного струму з будь-якими іншими приладами. (Див. сторінку 68.)

- Це може призвести до опіків або пожежі через коротке замикання.

Завжди перевіряйте, щоб пристрій працював від джерела живлення, відповідного його номінальній напрузі, зазначеній на адаптері змінного струму. Повністю вставте адаптер.



- Невиконання цієї вимоги може призвести до пожежі або ураження електричним струмом.

► Цей продукт

Цей пристрій оснащено вбудованим акумулятором. Не кидайте його у вогонь і не піддавайте впливу тепла. Не заряджайте, не використовуйте і не залишайте його при високих температурах.



- Це може призвести до перегріву, займання або вибуху.

Не модифікуйте і не ремонтуйте прилад.



- Це може призвести до пожежі, ураження електричним струмом або травм. Зверніться в офіційний сервісний центр для ремонту (заміни батареї тощо).

Ніколи не розбирайте прилад, за винятком випадків утилізації продукту.



- Це може призвести до пожежі, ураження електричним струмом або травм.



ОБЕРЕЖНО

► В разі несправності або неправильної роботи

Негайно припиніть використання і вийміть адаптер у разі виникнення перебоїв у роботі або несправності.

- Невиконання цієї вимоги може призвести до пожежі, ураження електричним струмом або травми.

<Випадки ненормальної роботи або несправності>



• Корпус, адаптер або шнур живлення деформовані або занадто гарячі.

• Корпус, адаптер або шнур пахнуть паленим.

• Під час використання або зарядження у корпусі, адаптері або шнурі спостерігається незвичний звук.

- Негайно зверніться до офіційного сервісного центру для огляду або ремонту.

► Для запобігання нещасних випадків

Не залишайте прилад в межах досяжності дітей або немовлят. Не дозволяйте їм користуватися йогою.



- Це може призвести до нещасливого випадку або травми внаслідок випадкового проковтування внутрішнього леза, щітки, тощо.

Забороняється користуватися даним пристроєм особам (включаючи дітей) з обмеженими фізичними та розумовими здібностями, а також особам з браком досвіду, окрім як під наглядом або після інструктажу щодо використання даного пристрою, проведеного особами, відповідальними за їх безпеку. Слідкуйте, щоб діти не гралися пристроєм.



- Невиконання цієї вимоги може стати причиною нещасного випадку або травми.

Шнур живлення не можна замінити. Якщо шнур живлення пошкоджений, адаптер змінного струму необхідно утилізувати.



- Невиконання цієї вимоги може стати причиною нещасного випадку або травми.

► Чищення

Перед початком чищення завжди відключайте адаптер від електричної розетки.



- Невиконання цієї вимоги може призвести до ураження електричним струмом або травм.

Регулярно очищуйте вилку і штекер шнура, щоб запобігти накопиченню пилу.



- Невиконання цієї вимоги може призвести до пожежі через порушення ізоляції внаслідок вологості.

Від'єднайте адаптер і протріть його сухою тканиною.

УВАГА

► Захист шкіри

Такі особи не повинні використовувати цей прилад:

- Особи, що страждають atopічним дерматитом або висипами і іншими шкірними захворюваннями
- Особи з алергічним діатезом або особи, чия шкіра легко піддається подразненню від косметики, одягу, металевих предметів, тощо
-  • Особи зі схильністю до утворення фурункулів
- Особам, що страждають варикозним розширенням вен, цукровим діабетом, гемофілією тощо
- Особи, які мають проблеми із зупинкою кровотечі
- Використання в таких випадках може призвести до надмірної чутливості шкіри або спричинити запалення, кровотечу або посилення болю.

Не використовуйте прилад у таких випадках:

- Під час менструації, вагітності або впродовж місяця після пологів
- Якщо ви захворіли або відчуваєте незвичайні відчуття в шкірі або тілі
-  • Після вживання алкоголю, приймання ліків або, коли ви дуже втомилися
- Використання в таких випадках може призвести до надмірної чутливості шкіри або спричинити запалення, кровотечу або посилення болю.

Не використовуйте прилад на таких ділянках тіла:

-  • Травмована шкіра, висип, родимки, синяки, бородавки, прищі тощо
- На засмаглій шкірі
- Це може призвести до травмування або запалення шкіри або спричинити кровотечу.

Не натискайте на лезо з надмірним зусиллям під час використання головки для гоління.

-  - Це може призвести до пошкодження і спричинити травмування шкіри.

Не торкайтеся до ріжучої частини (металева частина) внутрішнього леза під час використання головки для гоління.

-  - Це може призвести до травмування рук.

УВАГА

Не використовуйте зі знятою рамкою.

-  - Це може призвести до травмування пальців або заминання або пошкодження волосся або одягу.

Не використовуйте мило зі скрабом або з ефектом пілінгу.

-  - Це може привести до травм шкіри, виникнення кольорових плям або інших проблеми зі шкірою.

Під час епіляції пахв і зони бікіні завжди встановлюйте насадку для делікатної епіляції пахв/зони бікіні. Не використовуйте насадку для швидкої епіляції ніг/рук або насадку для м'якої епіляції ніг/рук.

-  - Недотримання цієї вимоги може привести до травми, запалення або посилення больових відчуттів.

Протектор шкіри і зовнішня сітка крихкі. Зберігайте головку для гоління з надітим гребенем для зони бікіні.

-  - Недотримання цієї вимоги може призвести до деформації або пошкодження протектора шкіри або зовнішньої сітки та, як наслідок, до травмування.
- Акуратно зберігайте протектор шкіри та зовнішню сітку.

Перед використанням переконайтеся, що протектор шкіри, диск, лезо, рамка і щітка не мають деформацій, тріщин і пошкоджень.

-  - Невиконання цієї вимоги може призвести до травмування шкіри.

Розташуйте протектор шкіри під кутом 90° до шкіри і притискайте його обережно.

-  - Невиконання цієї вимоги може призвести до травмування шкіри або заминання або пошкодження волосся або одягу.

Якщо проблеми зі шкірою тривають протягом 2 днів або довше після використання приладу, припиніть використання та зверніться до дерматолога.

-  - Невиконання цієї вимоги може призвести до погіршення симптомів.

Вимкніть вимикач, якщо пристрій нагрівається, та використовуйте пристрій лише після охолодження.

-  - Недотримання цієї вимоги може призвести до низькотемпературного опіку.



УВАГА

► Використання головки для епіляції/ головки для гоління

Не використовуйте прилад на таких ділянках тіла:

- Обличчя, статеві органи, область статевих органів або стегна
- ⊘ • Внутрішня поверхня плечей і такі ділянки, як лікті або коліна, схильні до утворення провисання
- Це може призвести до травмування або запалення шкіри або спричинити кровотечу.

Такі особи не повинні використовувати цей прилад:

- Особи, які страждають від проблем зі шкірою (нагноєння, запалення і т. д.), викликаних епіляцією (вищипування, видалення волосся, використання воску і т. д.)
- ⊘ • Використання в таких випадках може призвести до надмірної чутливості шкіри або спричинити запалення, кровотечу або посилення болю.

**Не використовуйте епіляційну головку/
головку для гоління в таких ситуаціях:**

- Безпосередньо перед купанням в басейні або в морі (використовувати принаймні за 2 дні до такої діяльності)
- ⊘ • Безпосередньо перед прийманням ванни
- Не займайтеся екстремальними видами спорту або фізкультурою відразу після епіляції
- Це може призвести до інфекції або запалення через потрапляння бактерій до тканин через пори шкіри.

Не притискайте пристрій до шкіри занадто сильно, не переміщайте багаторазово уздовж однієї ділянки, та не проводьте назад-вперед по одній ділянці. Окрім того, не виконуйте поплескуючі рухи.

- ⊘ • Це може призвести до травмування або запалення шкіри або спричинити посилення болю.

► Про використання насадки для догляду за стопами

Не використовуйте головку на пухирях і мозолях.

- ⊘ • Це може призвести до травмування або запалення шкіри або спричинити кровотечу.

УВАГА

Не використовуйте насадку для догляду за стопами в таких ситуаціях:

- Обробляючи огрубілу шкіру занадто глибоко
- Допускаючи, щоб насадка-пилочка торкалася м'якої шкіри
-  Використовуючи насадку для догляду за стопами у ванні
- Це може призвести до травмування шкіри, інфекції, запалення, кровотечі або інших проблем, або погіршення цих симптомів.

Люди, які страждають від поганого кровообігу в ногах, набрякlostі, свербіжy, болю і надмірного тепла в ногах, повинні проконсультуватися зі своїм лікарем перед використанням головки для догляду за ступнями ніг.

- **Якщо після обробки насадкою-пилкою шкіра здається ненормальною, припиніть користуватися насадкою для догляду за стопами та зверніться до дерматолога.**
- **Обробляйте огрубілу шкіру поступово протягом кількох днів.**
- **Використовуйте прилад для обробки лише мозолів або огрубілої шкіри стоп.**
- Недотримання наведених вище інструкцій може призвести до пошкодження шкіри, інфекції, запалення, кровотечі або інших проблем, або погіршення цих симптомів.

Зберігайте головку для догляду за ступнями ніг із одягнуеною захисною кришкою.



- Недотримання цієї вимоги може привести до пошкодження навколишніх предметів.

► Використання ультразвукової щітки для пілінгу

Не використовуйте прилад на таких ділянках тіла:



• Обличчя, шия, геніталії і область геніталій

- Це може призвести до травмування або запалення шкіри або спричинити кровотечу.

Не використовуйте ультразвукову щітку для пілінгу наступними способами:



• Притискаючи до шкіри з силою

• Безперервно на одній ділянці протягом тривалого часу

- Це може призвести до травмування шкіри, інфекції, запалення, кровотечі або інших проблем, або погіршення цих симптомів.



УВАГА

Використання для видалення мозолів на колінах або ліктях.



- Невиконання цієї вимоги може привести до травми, запалення шкіри або кровотечі.

► **Дотримуйтесь наступних заходів безпеки**

Не використовуйте прилад спільно з сім'єю або іншими особами.



- Це може викликати інфекцію або запалення.

Не допускайте прилипання металевих предметів або сміття до вилки або штекера шнура.



- Це може призвести до ураження електричним струмом або пожежі через коротке замикання.

Під час від'єднання адаптера або штекера тримайтеся за адаптер чи штекер, а не за шнур.



- Якщо вимикати, тримаючись за шнур, це може призвести до ураження електричним струмом або травм.

Від'єднуйте адаптер від розетки після завершення зарядження.



- Невиконання цієї вимоги може призвести до ураження електричним струмом або пожежі через виток в результаті зносу ізоляції.

Зауваження щодо утилізації відпрацьованого акумулятора



НЕБЕЗПЕЧНО

- Акумулятор призначений виключно для використання з цим приладом. Не використовуйте акумулятор з іншими продуктами.
- Не заряджайте акумулятор після того, як він був вилучений із продукту.
- Не кидайте акумулятор у вогонь і не нагрівайте його.
- Не бийте, не розбирайте, не змінюйте і не протикайте акумулятор гострими предметами.
- Не дозволяйте, щоб позитивна і негативна клеми акумулятора з'єдналися одна з одною через металеві предмети.
- Не переносьте і не зберігайте акумулятор разом з металевими прикрасами, такими як ланцюжки та шпильки.
- Не використовуйте і не залишайте акумулятор у місцях, які знаходяться під впливом високих температур, наприклад під прямими сонячними променями або поруч із джерелами тепла.
- Ніколи не розбирайте елементи акумулятора.
 - Це може призвести до перегріву, займання або вибуху.



ОБЕРЕЖНО

Після видалення акумулятора тримайте його в місці, недоступному для дітей і немовлят.



- Акумулятор завдасть шкоди організму при випадковому проковтуванні.
Якщо це сталося, негайно зверніться до лікаря.

У випадку витоку електроліту та потраплянні його в очі, не тріть їх, а ретельно промийте чистою водою, наприклад, водопровідною.



- Невиконання цієї вимоги може призвести до травмування очей.
Негайно зверніться до лікаря.



УВАГА

У разі витоку електроліту з акумулятора та потраплянні його на шкіру чи одяг, змийте його чистою водою, наприклад, водопровідною.



- Невиконання цієї вимоги може призвести до запалення.

Важлива інформація

► Використання насадки для епіляції/бритви і щітки

Ці головки можуть використовуватись у воді.
Наступний символ означає, що вона підходить для використання в ванні або душі.



► Використання головки для догляду за ступнями ніг

Головку для догляду за ступнями ніг можна мити.
Наступний символ означає, що головку для догляду за ступнями ніг можна мити водою.



ОБЕРЕЖНО: Перш ніж мити пристрій, від'єднайте адаптер змінного струму від корпусу.

► Примітки

- Не використовуйте спирт, рідину для зняття лаку і т. д. для очищення приладу. Це може призвести до несправності, розтріскування або знебарвлення корпусу.
- Тримайте пристрій подалі від раковини, ванної кімнати або будь-якого місця з високою вологістю, де по закінченню роботи на нього може потрапити вода та волога.
- Тримайте пристрій подалі від місць з високою температурою або від прямого сонячного проміння.

- Під час зберігання, завжди встановлюйте захисний ковпачок на головку для догляду за ступнями ніг та головку для гоління.
- Заряджайте пристрій належним чином відповідно до цих інструкцій з експлуатації. (Див. стор. 69. «Заряджання».)
- Цей пристрій обладнано акумулятором, який повинен бути замінений тільки кваліфікованим персоналом. Щодо ремонту та за додатковою інформацією, будь ласка, звертайтеся в уповноважений сервісний центр.
- Цей символ вказує, що для підключення електроприладу до мережі живлення потрібен спеціальний знімний блок живлення. Посилання на тип блока живлення вказано поруч із символом.



Швидкі кроки для використання

- 1 Зарядження** ► (⇒ стор. 69)
- 2 Зняття і установка головки** ► (⇒ стор. 70)
- 3 Використання** ► (⇒ стор. 71)

Будова епілятора

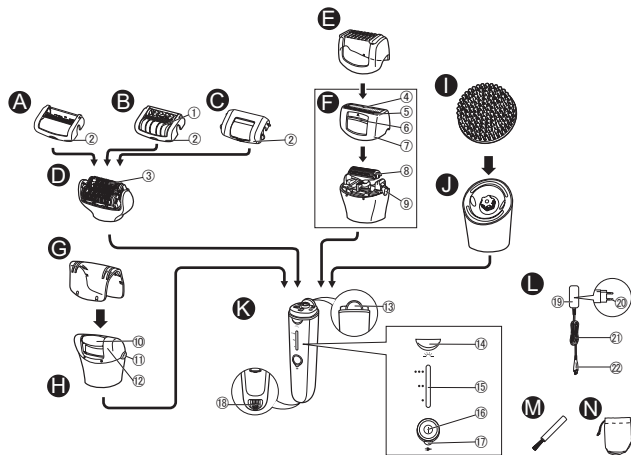

Насадки	ES-EL9A	ES-EL7A	ES-EL3A
A	✓	✓	✓
B	✓	✓	✓
C	✓	✓	–
D	✓	✓	✓
E	✓	✓	–
F	✓	✓	–
G	✓	–	–
H	✓	–	–
I	✓	–	–
J	✓	–	–

- A** Насадка для швидкої епіляції ніг/рук
- B** Насадка для м'якої епіляції ніг/рук (► стор. 74)
- C** Насадка для делікатної епіляції пахв/зони бікіні
 - ① Протектор шкіри
 - ② Рамка
- D** Головка для епіляції
 - ③ Епіляційні диски
- E** Гребінь для зони бікіні (захисна кришка головки для гоління)

- F** Головка для гоління
 - ④ Зовнішня сітка
 - ⑤ Тример
 - ⑥ Важіль тримера
 - ⑦ Рамка
 - ⑧ Внутрішнє лезо
 - ⑨ Кнопка виймання рамки
- G** Захисний ковпачок насадки для догляду за стопами
- H** Насадка для догляду за стопами
 - ⑩ Насадка-пилочка
 - ⑪ Кнопки виймання рамки
 - ⑫ Рамка

- I** Ультразвукова щітка для пілінгу
- J** Насадка для щітки
- K** Корпус
 - ⑬ Кнопка виймання головки
 - ⑭ Світлодіод
 - ⑮ Індикатори режиму роботи
 - ⑯ Вимикач живлення (вимикання/вимикання живлення/вибір режиму)

- ⑰ Індикатор зарядки
 - ⑱ Роз'єм
 - L** Адаптер змінного струму (RE7-87)
 - ⑲ Адаптер
 - ⑳ Вилка
 - ㉑ Шнур
 - ㉒ Штекер
- Акcesуари
- M** Щіточка для чищення
 - N** Сумочка

Зарядження

Для максимальної ефективності перш ніж користуватись пристроєм повністю зарядіть його. **Ви не можете користуватись пристроєм під час зарядження.**

Час заряджання = Прибл. 1 година

Тривалість роботи епілятора після 1 години зарядки становить приблизно 30 хвилин (35 хвилин при використанні насадки для делікатної епіляції ніг/рук). (Ця цифра може коливатись в залежності від температури.)

Підключіть адаптер змінного струму до епілятора (а) та до електричної розетки (б).

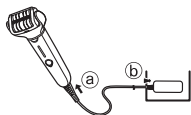

Під час зарядки вмикається червоний індикатор.

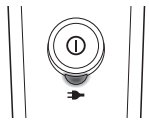

Червоний індикатор вмикається після завершення зарядки.

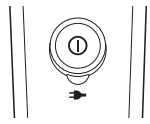

При виникненні проблем з зарядкою, червоний індикатор блимає двічі щосекунди.

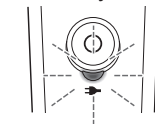

- Рекомендована температура повітря під час зарядження становить 15 °С - 35 °С. Акумулятор може не зарядитися належним чином або зовсім не зарядитися, якщо температура виходить за межі рекомендованої.
- Час зарядження може зменшуватися в залежності від ємності акумулятора.
- Зарядка приладу під час кожного його використання не вплине на термін служби акумулятора.
- При зарядці приладу в перший раз або коли він не використовується вже більше 6 місяців, час зарядки може змінитися або індикатор зарядки може не засвітитися протягом декількох хвилин. Врешті-решт він засвітиться, якщо прилад залишиться підключеним.
- Якщо в процесі заряджання або використання пристрою буде чути потріскування з радіоприймача або інших джерел, для використання пристрою перейдіть в інше місце.
- Продовження заряджання акумулятора не вплине на його робочі характеристики.
- Стан акумулятора погіршиться, якщо він не буде використовуватися більше 6 місяців, тому обов'язково повністю заряджайте його принаймні раз на 6 місяців.

<Перевірка закінчення зарядки>

Якщо витягти з розетки і знову вставити вилку приладу під час зарядки, індикатор зарядки засвітиться та вимкнеться приблизно через 5 секунд.

Перед початком використання

Заміна головки

Зняття насадки:

Натиснувши кнопку виймання головки, витягніть насадку.

Установка насадки:

Натискайте на головку доки вона не стане надійно на своє місце.

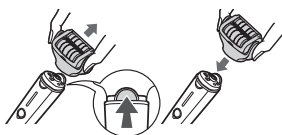

Використання насадки для лінії бікіні

ES-EL9A/ES-EL7A

Розташуйте або установіть насадку для лінії бікіні на головку для гоління та перемістіть тример вгору.

• Під час використання насадки для лінії бікіні притискайте її щільніше до шкіри.

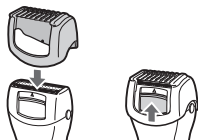

Зняття і установка ультразвукової щітки для пілінгу ES-EL9A

(При виконанні очищення і заміни)

<Зняття>

Утримуючи щітку з боків, зніміть її з насадки для щітки.

<Установка>

Сильно натисніть до клацання.

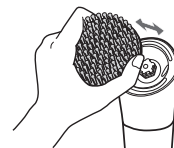

<Світлодіод>

Світлодіод загоряється при вмиканні живлення. Він горітиме, поки живлення увімкнено.

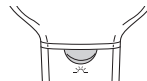

<Вибір режиму>

- Швидкість обертання диска може перемикатися між 3 режимами. Використовуйте режим М'ЯКА, якщо вас турбує подразнення шкіри під час видалення волосся.
- Режими роботи можуть перемикатися в наступній послідовності ● (М'ЯКА) → ●● (НОРМАЛЬНА) → ●●● (СИЛЬНА) → «ВИМК» при кожному натисканні на перемикач.
- При використанні насадки для догляду за ступнями ніг, рекомендується використовувати режим СИЛЬНА.

●: М'ЯКА

Диск буде обертатися з низькою швидкістю.

- 1 лампа режиму роботи буде світитися синім кольором.

●●: НОРМАЛЬНА

Диск буде обертатися з нормальною швидкістю.

- 2 лампа режиму роботи буде світитися синім кольором.

●●●: СИЛЬНА

Диск буде обертатися з високою швидкістю.

- 3 лампа режиму роботи буде світитися синім кольором.

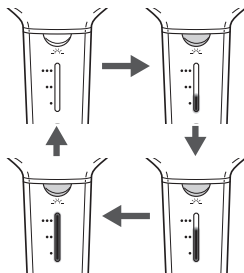

ВИМКНЕНО

Живлення вимкнеться.

<Коли ємність акумулятора низька>

- Індикатор зарядки (→) блимає один раз кожну секунду.
- Час роботи варіюється в залежності від умов експлуатації або температури, після того, як індикатор зарядки починає блимати.

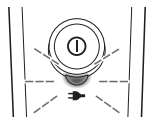

Використання

Головка для епіляції

Насадка для швидкої епіляції ніг/рук і насадка для м'якої епіляції ніг/рук повинні використовуватися тільки для ніг/рук.

Насадка для делікатної епіляції пахв/зони бікіні повинна використовуватися тільки для пахв/зони бікіні.

Ділянки тіла, придатні для епіляції



Зони використання насадки для швидкої епіляції ніг/рук і насадки для м'якої епіляції ніг/рук.



Зони використання насадки для делікатної епіляції пахв/зони бікіні. Перш ніж починати епіляцію лінії бікіні, обов'язково одягніть купальник, трусики або т.п., та перевірте зони, волосся на яких ви бажаєте видалити.



ES-EL9A/ES-EL7A

- Використання епілятора на ділянках, відмінних від зазначених, може викликати біль або проблеми зі шкірою.

Ділянки тіла, не придатні для епіляції

Даний епілятор не можна використовувати на внутрішній стороні плечей та на таких ділянках як лікті або коліна, де шкіра збирається складками.



- Не використовуйте масла для догляду за шкірою.
- Волога епіляція (після зволоження шкіри та епілятора, і нанесення піни) робить шкіру більш м'якою і тому епіляція проходить легше.
- Для виконання СУХОЇ епіляції розпочніть з кроку 3. Перш ніж починати СУХУ епіляцію, витріть шкіру насухо, щоб на ній не залишилось вологи або поту.
- Не використовуйте пудру, антиперспірант, крем або лосьйон для шкіри і т. д.

1 Зволожите Вашу шкіру.

2 Зволожите диски та нанесіть на них трохи гелю для душу.

- Під час вологої епіляції завжди використовуйте гель для душу.
- Не використовуйте гель для душу зі скрабом або з гранульованою сіллю, це може призвести до виходу приладу з ладу.
- Змийте з рук залишки гелю.



3 Виберіть режим, натискаючи вимикач живлення [K16].

- Створюється піна. Вона забезпечує кращий та більш швидкий рух епілятора.



- Прилад може не працювати при температурі навколишнього середовища нижчій, ніж приблизно 5 °С.
- Утримуйте епілятор під кутом 90° по відношенню до шкіри і повільно переміщуйте його, щоб він ковзав по шкірі.
- Розмістіть поверхню насадки для епіляції впритул до шкіри, потім повільно переміщуйте прилад (зі швидкістю приблизно 3-5 см/с), щоб він ковзав по вашій шкірі.
- Переміщуйте прилад проти напрямку росту волосся.

<Епіляція ніг або рук>



Встановіть насадку для швидкої епіляції ніг/рук або насадку для м'якої епіляції ніг/рук.

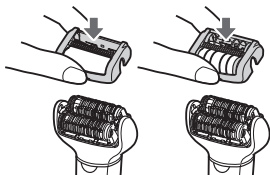

Від ступні ноги вгору.
Із зовнішньої до внутрішньої сторони руки.

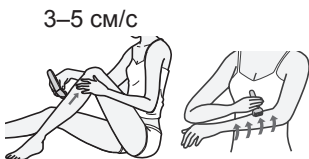

<Епіляція пахв або лінії бікіні>

ES-EL9A/ES-EL7A



Встановіть насадку для делікатної епіляції пахв/зони бікіні.

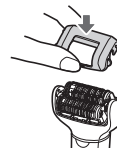

Злегка притисніть епілятор під кутом 90° до шкіри і забезпечте його щільний контакт зі шкірою.



Не переміщуйте прилад вперед і назад, притискаючи його до шкіри. Зніміть його зі шкіри, змініть напрямок, а потім переміщуйте. Добре розтягніть шкіру пальцями, щоб запобігти її провисанню, і повільно переміщуйте прилад проти напрямку росту волосся.

3–5 см/с

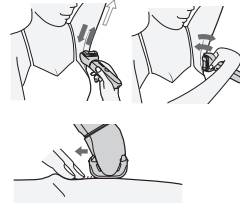

<Частота використання>

Видалення волосся не є постійним, тому з другого використання рекомендується виконувати епіляцію пахв приблизно **один раз на тиждень**, а зони бікіні – приблизно **один раз на два тижні**.

<Для початківців та людей з чутливою шкірою>

- Людям, які вперше використовують епілятор, або людям з чутливою шкірою, рекомендується використовувати насадку для м'якої епіляції ніг/рук, яка поставляється разом з протектором шкіри.
- Насадка для м'якої епіляції ніг/рук має протектор шкіри для більш делікатною епіляції, який при видаленні волосся натискає на шкіру вниз, знижуючи больові відчуття.
- Ми також рекомендуємо використовувати обертання в режимі М'ЯКА. (⇒ стор. 71)

<Підказки для досягнення найкращих результатів епіляції >

- Масаж з затягуванням шкіри може допомогти запобігти появі врослого волосся.
- Після використання може виникнути почервоніння шкіри. При виникненні болю або подразнення шкіри заспокойте її холодним рушником.
- Якщо після епіляції Ваша шкіра стає сухою, ми рекомендуємо протягом двох днів після епіляції наносити на неї зволожуючий лосьйон.
- Перед початком використання даного пристрою шкіра повинна бути очищена.

<Оптимальна довжина волосся для виконання епіляції>

Якщо епіляція виконується вперше або Ви не робили епіляцію упродовж тривалого часу, рекомендується спочатку укоротити волосся. Якщо волосся коротке, гоління проводити легше та не так боляче.

Головка для гоління ES-EL9A/ES-EL7A

ВОЛОГЕ гоління з використанням піни робить шкіру занадто слизькою, щоб здійснити чисте гоління. Для СУХОГО гоління крок 3 непотрібний. Перш ніж починати СУХЕ гоління, витріть шкіру насухо, щоб на ній не залишилось вологи або поту.

- 1 Прикріпіть головку для гоління [C].**
 - Переконайтеся, що насадку для лінії бікіні [E] від'єднано.
- 2 Перевірте, щоб зовнішня сітка не була деформована або пошкоджена.**
- 3 Зволожите шкіру та нанесіть на неї гель для душу.**
 - Не використовуйте гель для душу зі скрабом або з гранульованою сіллю. Також не використовуйте крем для гоління, крем для шкіри або лосьйон.

Це може призвести до засмічення леза та до виходу приладу з ладу.
- 4 Виберіть режим, натискаючи вимикач живлення [K®].**
 - Натисніть злегка, щоб усе лезо торкалось шкіри, і щоб поверхня леза не рухалась вгору та вниз.

Насадка для догляду за стопами ES-EL9A

- Насадку для догляду за стопами не можна використовувати у ванній або в душі.
- Перед використанням обов'язково повністю зарядіть пристрій.
- Ми рекомендуємо використовувати виріб через 30 хвилин після ванни або душу. Після миття ніг витріть їх насухо.
- Кожний сеанс має тривати приблизно 10 хвилин (по 5 хвилин на кожну стопу, та 10 хвилин на обидві стопи).

1 Встановіть насадку для догляду за стопами [ⓐ].

- Натисніть, поки не почуєте клацання.

2 Виберіть режим, натискаючи вимикач живлення [ⓑ].

- Рекомендуємо використовувати режим СИЛЬНА для підвищення швидкості обертання. (⇒ стор. 71)

3 Піднесіть насадку для догляду за стопами до шкіри та почніть чищення.

Основні принципи догляду за стопами ніг

Використовуйте прилад тільки для шліфування мозолів і затверділої шкіри на ногах.



<Використовувати на>

Мозоль

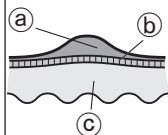

Мозоль - це огрубілий шар шкіри, який виникає через регулярний тиск або тертя.

- ⓐ Огрубілий шар шкіри
- ⓑ Епідерміс
- ⓒ Дерма

Про що треба пам'ятати під час обробки насадкою-пилочкою

- Обробка дуже великої ділянки шкіри може призвести до формування ще більших мозолів. Тому залишайте трохи огрубілого шару шкіри.

Перед початком використання Після використання

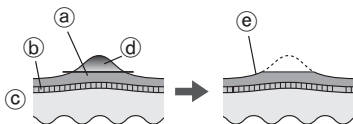

- (a) Огрубілий шар шкіри
 - (b) Епідерміс
 - (c) Дерма
 - (d) Ділянка шкіри, що видаляється
 - (e) Залишайте трохи огрубілого шару шкіри
- Довге чищення однієї ділянки може призвести до нагрівання через тертя. Щоб цього не сталося, під час чищення трохи змінійте положення головки.
 - Занадто глибока обробка може призвести до подразнення або запалення.
 - Чищення шкіри слід виконувати раз на два тижні.

Поради щодо пересування насадки для догляду за стопами

Пересувайте у напрямку, вказаному стрілкою.
Під час чищення шкіри підтримуйте стопу вільною рукою.



Ультразвукова щітка для пілінгу ES-EL9A

- Рекомендуємо використовувати раз на тиждень.
- Рекомендуємо використовувати на ділянках, призначених для епіляції, приблизно за 2 дні до самої епіляції. Шліфування шкіри може запобігти вросанню волосся.

1 Встановіть насадку для щітки.
• Натисніть, поки не почуєте клацання.

2 Зволожите ультразвукову щітку для пілінгу.



3 Нанесіть на шкіру гель для душу.

4 Виберіть режим, натискаючи вимикач живлення [K16].

5 Притисніть щітку до шкіри і почніть пілінг.

- Рекомендуємо використовувати на ногах, руках (особливо на ліктях та колінах) та в області декольте. Не використовуйте щітку на чутливих ділянках шкіри, обличчя або шиї.



- Не тримайте на одному місці. Пересувайте по шкірі круговими рухами.
- Використовуйте на одній ділянці шкіри приблизно 30 секунд кожного разу, перевіряйте стан шкіри та відповідним чином корегуйте застосування.

6 Натисніть вимикач живлення, щоб вимкнути живлення.

- Зволожте шкіру, наносячи зволожуючий крем, що підходить для вашої шкіри, на область використання ультразвукової щітки для пілінгу.

Чищення

- Щоб підтримувати головки, насадки та ковпачки у гігієнічному стані, завжди очищуйте їх після використання.
- Перед початком чищення вимкніть даний пристрій та відключіть його від електричної розетки.
- Будьте обережні, щоб не пошкодити протектор шкіри, рамку, насадки для епіляції ніг/рук і пахв/зони бікіні під час очищення.

Сухе чищення [A B C D E F]

Епіляційна головка/головка для гоління

1. Підніміть насадки і рамку вгору, утримуючи кришку [A B C] за кромки, або зніміть рамку, натиснувши кнопку звільнення рамки [F G].

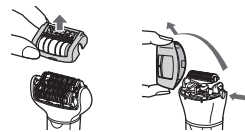

2. Очистіть насадки [A B C], насадку для епіляції [D] і головку для гоління [E] за допомогою щітки для очищення [M].

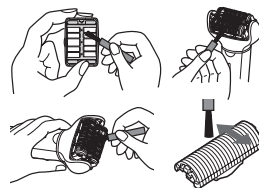

Вологе чищення [A B C D E F G H I J]

Епіляційна головка/головка для гоління

1. Зволожите диски та леза і нанесіть на них звичайне рідке мило.
2. Увімкніть живлення, щоб утворилась піна.
3. Промийте головку водою, призначеною для миття волосся.
 - Не використовуйте гарячу воду.
 - Якщо мило не змити повністю, воно може засохнути та перешкоджати нормальному руху дисків або лез.
 - Перед промиванням головки для гоління зніміть рамку.
4. Вимкніть живлення, а тоді протріть пристрій сухою тканиною та добре просушіть його.

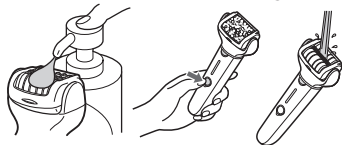

Насадка для догляду за стопами [ES-EL9A]

1. Нанесіть рідке мило по центру насадки-пилочки.
2. Змочіть насадку-пилочку водою та увімкніть пристрій.
3. Ретельно промийте головку звичайною або злегка підігрітою водою.
4. Після вимкнення живлення зніміть рамку та промийте всередині.
5. Протріть сухою ганчіркою та висушіть у добре провітрюваному приміщенні.

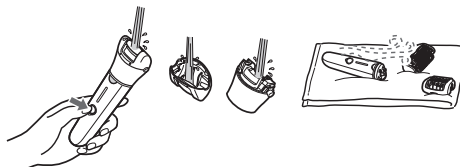

Ультразвукова щітка для пілінгу і насадка для щітки [ES-EL9A]

1. Натисніть вимикач живлення, щоб включити живлення, і ретельно змийте тверді частки з ультразвукової щітки для пілінгу.
2. Натисніть вимикач живлення, щоб вимкнути живлення, зніміть насадку для щітки і ретельно промийте нижню частину насадки.
3. Протріть прилад сухою тканиною та добре просушіть його.
 - Щоб запобігти деформації щітки, висушіть її лицьовою стороною вгору, а потім помістіть щітку на зберігання.

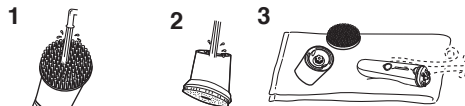

Заміна зовнішньої сітки та внутрішнього леза ES-EL9A/ES-EL7A

Рекомендується змінювати зовнішню сітку [F④] один раз на рік, а внутрішнє лезо [F⑧] один раз на два роки. Знімайте зовнішню сітку головки для гоління [F] тільки з метою заміни.

Заміна зовнішньої сітки

1. Натискаючи злегка пальцями на зовнішню сітку, вивільніть нігтем пластикову панель (b), лезо із тримачів (a) на внутрішній стороні рамки.
2. Нову зовнішню сітку треба злегка зігнути та проштовхнути всередину, поки вона не встановиться у тримачі в рамці.

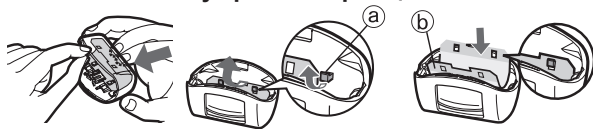

Заміна внутрішнього леза

1. Зніміть внутрішнє лезо, тримаючи його з обох кінців, та потягнувши від бритви.
2. Вставте внутрішнє лезо, тримаючи його з обох кінців, і натиснувши вниз.

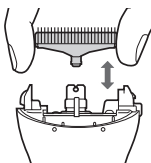

Заміна насадки-пилочки ES-EL9A

Термін дії насадки-пилочки становить приблизно 1 рік (при 10-хвилинних сеансах раз на 2 тижні). Ми рекомендуємо міняти насадку-пилочку приблизно раз на рік.

1. Натисніть пальцем та зніміть насадку-пилочку.
2. Вирівняйте частину у формі □ відносно позначки ■ та натисніть.

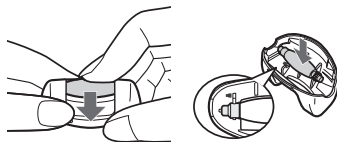

Заміна ультразвукової щітки для пілінгу ES-EL9A

Ультразвукова щітка для пілінгу (щітка для пілінгу)

Раз на рік (при використанні 3 хвилини на тиждень)

- Див. розділ «Зняття і установка ультразвукової щітки для пілінгу» (стор. 70) для отримання докладної інформації про заміну щітки.

Усунення несправностей

Проблема	Можлива причина	Рішення
Прилад не працює.	▶ Він не заряджений.	▶ Повністю зарядіть прилад. Коли адаптер підключений до розетки, можливе тільки зарядження. Для використання вимкніть його з розетки.
	▶ Перемикач живлення вмикається, коли адаптер підключений до розетки.	▶ Зверніться в офіційний сервісний центр для ремонту.
	Під час епіляції ▶ Протектор шкіри або диски деформовані, мають тріщини або пошкодження.	▶ Видаліть залишки волосся.
	Під час епіляції або гоління ▶ Накопичилися залишки волосся. ▶ Диски та лезо забруднено гелем для душу.	▶ Змийте гель шляхом замочування в теплій воді.
	Під час догляду за стопами ніг ▶ Рамка приєднана не повністю.	▶ Заново прикріпіть рамку.
Час використання скоротився.	Під час шліфування ▶ Гель для душу прилип до ультразвукової щітки для пілінгу або насадки для щітки.	▶ Промийте в теплій воді. Якщо гель для душу не змивається, зніміть ультразвукову щітку для пілінгу або насадку для щітки і занурте їх у теплу воду.
	▶ Прилад використовується при температурі приблизно 5 °C або нижче.	▶ Використовуйте прилад при температурі навколишнього середовища приблизно 5 °C або вище.
	▶ Прилад надто сильно притискається до шкіри. ▶ Прилад не повністю заряджений	▶ Притискайте прилад до шкіри ніжніше. ▶ Повністю зарядіть прилад.

Проблема		Можлива причина	Рішення
Прилад вимикається під час роботи.		▶ Прилад надто сильно притискається до шкіри.	▶ Притискайте прилад до шкіри ніжніше.
▶ Прилад не повністю заряджений			▶ Повністю зарядіть прилад.
Волосся не видаляється.	Під час епіляції	▶ Занадто довге волосся.	▶ Довжина волосся повинна становити приблизно 2 - 3 мм.
Волосся перетворюється на щетину.		▶ Поверхня насадки для епіляції не доторкається до шкіри.	▶ Забезпечте щільний контакт поверхні насадки для епіляції зі шкірою і переміщуйте насадку.
		▶ Прилад не переміщується проти напрямку росту волосся.	▶ Переміщуйте прилад проти напрямку росту волосся. (Див. сторінку 73.)
Прилад видаляє волосся не так ефективно, як раніше.		▶ Прилад переміщується занадто швидко.	▶ Переміщуйте його повільніше. (Приблизно 3 - 5 см/с) (Див. сторінку 73.)
		▶ Накопичилися залишки волосся.	▶ Видаліть залишки волосся.
		▶ Протектор шкіри або диски деформовані, мають тріщини або пошкодження.	▶ Зверніться в офіційний сервісний центр для ремонту.
Насадка для делікатної епіляції знімається під час роботи.	▶ Прилад надто сильно притискається до шкіри.	▶ Притискайте прилад до шкіри ніжніше.	
	▶ Прилад не встановлений під кутом 90° до вашої шкіри.	▶ Встановіть його під кутом 90° до вашої шкіри. (Див. сторінку 73.)	

Проблема		Можлива причина	Рішення
Прилад зрізує волосся не так ефективно, як раніше.	Під час гоління	<ul style="list-style-type: none"> ▶ Накопичилися залишки волосся. ▶ Лезо деформовано. ▶ Лезо зношене. 	<ul style="list-style-type: none"> ▶ Видаліть залишки волосся. ▶ Замініть лезо. Термін дії пилочки: Зовнішня сітка: Приблизно 1 рік Внутрішнє лезо: Приблизно 2 роки
Не вдається обробити огрубілу шкіру.	Під час догляду за стопами ніг	<ul style="list-style-type: none"> ▶ Насадка-пилочка зношена. 	<ul style="list-style-type: none"> ▶ Замініть насадку-пилочку. Термін дії пилочки: Приблизно 1 рік
Неприємний запах.		<ul style="list-style-type: none"> ▶ Пристрій використовується в режимі М'ЯКА. ▶ Прилад брудний. 	<ul style="list-style-type: none"> ▶ Спробуйте використовувати його в режимі СИЛЬНА. ▶ Перед миттям замочіть насадку-пилочку у воді приблизно на 24 години.
Кутикули або забруднення не видаляються належним чином.	Під час шліфування	<ul style="list-style-type: none"> ▶ Недостатньо сильне притискання до шкіри або тривалість притискання закоротка. ▶ Погіршення якості щітки при постійному використанні 	<ul style="list-style-type: none"> ▶ Скорегуйте рівень та/або кількість часу притискання, спостерігаючи за станом шкіри. Замініть щітку. Термін дії пилочки: Ультразвукова щітка для пілінгу: раз на рік

Якщо проблему вирішити не вдається, зверніться в магазин, де було придбано прилад, або в авторизований сервісний центр Panasonic стосовно ремонту.

Термін дії акумулятора

Приблизно 3 роки.

Якщо час роботи значно скоротився, навіть після повної зарядки, акумулятор досяг кінця свого терміну служби.

(Термін служби акумулятора може змінюватися в залежності від умов використання та зберігання). Акумулятор в цьому приладі не призначений для заміни споживачем. Заміну акумулятора слід виконувати в авторизованому сервісному центрі.

Вилучення вбудованого акумулятора

Зніміть вбудовану акумуляторну батарею перед утилізацією приладу.

Акумулятор слід утилізувати безпечним чином. Будь ласка, утилізуйте акумулятор у спеціально призначених для цього місцях, якщо вони передбачені. Цей малюнок повинен використовуватись тільки під час утилізації приладу і не повинен використовуватись для його ремонту. Якщо розібрати прилад самостійно, він більше не буде водонепроникним, що може призвести до виходу його з ладу.

- Відключіть прилад від мережевого адаптера.
- Якщо в акумуляторі залишився якийсь заряд, використайте його, поки він повністю не розрядиться.
- Зніміть деталі відповідно до кроків ① - ④, а на кроці ⑤ вставте штирі в гніздо за допомогою викрутки і т. д. Потім підніміть акумулятор і витягніть його.

- Уникайте короткого замикання між позитивною та негативною клемми витягнутого акумулятора, ізолюйте клемми за допомогою клейкої стрічки.

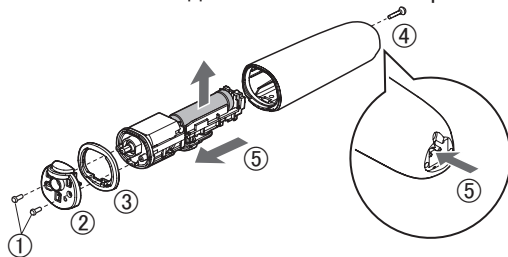

Інформація щодо захисту навколишнього середовища та переробки матеріалів

Цей прилад містить літій-іонний акумулятор. Будь ласка, утилізуйте акумулятор у спеціально призначених для цього місцях, якщо вони передбачені у Вашій країні.

Технічні характеристики

Живлення	Див. таблицю з номінальними характеристиками на адаптері змінного струму. (автоматична частота напруги)
Час заряджання	Прибл. 1 година

Даний виріб призначений тільки для побутового використання.

Встановлений виробником термін служби (придатності) цього виробу дорівнює 7 рокам з дати виготовлення за умови, що виріб використовується у суворій відповідності щодо дійсної інструкції з експлуатації та технічних стандартів, що застосовуються до цього виробу.

Panasonic Corporation
1006, Kadoma, Osaka 571-8501, Japan
Панасонік Корпорейшн
1006, Кадома, Осака 571-8501, Японія

Вироблено в Китаї

Інформаційний центр Panasonic

Міжнародні дзвінки та дзвінки з Києва:

+38-0-(44)-490-38-98

Безкоштовні дзвінки зі стаціонарних телефонів в межах України: 0-800-309-880



Відомості про утилізацію відпрацьованого електричного та електронного обладнання
Даний виріб не слід утилізувати разом із побутовими відходами. Для належної його утилізації слід звертатися до підприємств, які займаються збором та переробкою відпрацьованого електричного та електронного обладнання. Інформацію про такі підприємства ви можете отримати в урядових органах та/або органах місцевого самоврядування. Належна утилізація виробу допоможе зберегти цінні ресурси і запобігти потенційному негативному впливу на здоров'я людей та стан навколишнього середовища, який може мати місце внаслідок некоректної утилізації відходів.

Примітка:

Дату виготовлення (рік, місяць, день) ви можете визначити за номером, що знаходиться на виробі.

Номер: X XX XX

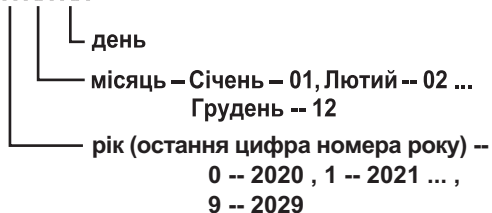

Декларацію про відповідність Технічним регламентам, діючим в Україні, можна переглянути на <https://service.panasonic.ua> у розділі «Технічне регулювання»

Імпортер:

ТОВ «ПАНАСОНІК УКРАЇНА ЛТД»

провулок Охтирський, будинок 7, місто Київ, 03022,
Україна

<Примітки>

1. Встановлюйте пристрій на жорсткій, рівній поверхні.
 2. Зберігайте всередині захищеного від вологи приміщення.
 3. Під час транспортування уникайте падіння пристрою, його надмірної вібрації або ударів об інші об'єкти.
 4. Правила та умови утилізації мають відповідати національному та/або місцевому законодавству.
- Умови реалізації не встановлені виробником та мають відповідати національним та/або місцевим законодавчим вимогам країни реалізації виробу.

Мазмұны

Қауіпсіздік шаралары	88	Егеуіш саптаманы ауыстыру	110
Маңызды ақпарат	96	Ультрадыбыстық пилинг щеткасын ауыстыру	110
Жылдам пайдалану қадамдары.....	97	Ақаулықтарды жою	111
Сипаттамасы	98	Батареяның жұмыс мерзімі	114
Зарядтау	99	Ішіне орналастырылған аккумуляторды шығару	114
Пайдалану алдында	100	Техникалық сипаттамасы.....	114
Пайдалану әдісі.....	101		
Тазалау	108		
Сыртқы торды және ішкі жүзді ауыстыру	109		

Panasonic өнімін сатып алғаныңызға алғыс білдіреміз.



Осы құралды пайдаланар алдында нұсқауларды мұқият оқып шығыңыз және оларды болашақта қолдануға сақтап қойыңыз.

Қауіпсіздік шаралары



Жарақат алу, өлім, ток соғу, өрт шығу және мүліктің зақымдалу қауіптерін азайту үшін төмендегі қауіпсіздік шараларын әрдайым сақтаңыз.

Белгілердің мағынасы

Төмендегі белгілер сақталмай, тиіссіз түрде пайдалану орын алған кезде пайда болатын қауіп, жарақат және мүліктің зақымдалу деңгейін жіктеу және сипаттау үшін қолданылады.

 ҚАУІПТІ	Ауыр жарақатқа немесе өлімге себеп болатын ықтимал қауіпті көрсетеді.
 ЕСКЕРТУ	Ауыр жарақатқа немесе өлімге себеп болуы мүмкін ықтимал қауіпті көрсетеді.
 САҚТАНДЫРУ	Орташа жарақатқа немесе мүліктің зақымдалуына себеп болуы мүмкін қауіпті көрсетеді.

Төмендегі белгілер сақталуы тиіс нұсқауларды жіктеп, түрлерін сипаттайды.

- | | |
|---|--|
|  | Бұл белгі белгілі бір жұмыс процедурасының орындалмауы тиіс екенін пайдаланушыларға білдіреді. |
|  | Бұл белгі құрылғыны қауіпсіз пайдалану үшін белгілі бір процедураның орындалуы тиіс екенін пайдаланушыларға білдіреді. |

ЕСКЕРТУ

► Қауат көзі

- Сымды зақымдауға немесе өзгертуге, сондай-ақ күш салып майыстыруға, тартуға немесе бұрауға болмайды. Сондай-ақ, сымға ауыр зат қоюға немесе оны қысып тастауға болмайды.
 -  Айнымалы тоқ адаптерін суға батырмаңыз немесе сумен жумаңыз.
 - Айнымалы ток адаптерін су толтырылған раковина немесе ваннаның үстіне немесе жанына қоюға болмайды.
- Әйтпесе, қысқа тұйықталу себебінен ток соғуы немесе өрт шығуы мүмкін.



ЕСКЕРТУ



Қолыңыз су болған кезде адаптерді розеткаға қосуға немесе одан суыруға болмайды.

- Әйтпесе, ток соғуы немесе жарақат алуыңыз мүмкін.



Розетка немесе сымдардың номиналды қуатынан асатын түрде қолданбаңыз.

- Бір розеткаға тым көп айыр қосу арқылы номиналды қуаттан асып кетсеңіз, қызып кету себебінен өрт шығуы мүмкін.



Бірге берілген айнымалы ток адаптерін басқа ешбір мақсатта пайдалануға болмайды.

Сондай-ақ, бірге берілген айнымалы ток адаптерімен ешбір басқа өнімді пайдаланбаңыз. (98 бетін қараңыз.)

- Әйтпесе, қысқа тұйықталуға байланысты күйіп қалуыңыз немесе өрт шығуы мүмкін.



Құрал айнымалы ток адаптерінде

белгіленген кернеумен сәйкес келетін

электр қуат көзіне жалғанғанына міндетті түрде көз жеткізіңіз.

Адаптерді толығымен кіргізіңіз.

- Әйтпесе, өрт шығуы немесе тоқ соғуы мүмкін.

► Осы өнім



Бұл өнімде ішіне орнатылған қайта зарядталатын батарея бар. Оны алау немесе ыстыққа лақтырмаңыз. Жоғары температурада зарядтауға, пайдалануға немесе қалдыруға болмайды.

- Әйтпесе, қызып кетуі, тұтануы немесе жарылуы мүмкін.



Өзгертуге немесе жөндеуге болмайды.

- Әйтпесе, өрт шығуы, ток соғуы немесе жарақат алу мүмкін. Жөндету (батареяны ауыстыру, т.б.) үшін өкілетті қызмет көрсету орталығына хабарласыңыз.



Өнімді тастаған кезден басқа жағдайда бөлшектемеңіз.

- Әйтпесе, өрт шығуы, ток соғуы немесе жарақат алу мүмкін.



ЕСКЕРТУ

▶ Әдеттен тыс жағдайда немесе ақаулық болса

Әдеттен тыс жағдай немесе бұзылу орын алса, пайдалануды дереу тоқтатып, адаптерді суырып алыңыз.

- Өйтпесе, өрт шығуы, ток соғуы немесе жарақат алуыңыз мүмкін.

<Әдеттен тыс немесе бұзылу жағдайлары>

• Негізгі бөлік, адаптер немесе қуат сымы майысқан немесе әдеттен тыс ыстық.

• Негізгі бөлік, адаптер немесе сымнан күйген иіс шығады.

• Пайдалану немесе зарядтау кезінде негізгі бөлік, адаптер немесе сым әдеттен тыс дыбыс шығарады.

- Дерек қызмет көрсету орталығына хабарласып, тексеруін немесе жөндеуін сұраңыз.

▶ Сәтсіз оқиғаларды болдырмау

Балалардың немесе нәрестелердің қолы жететін жерге қоймаңыз. Оларға оны пайдалануға жол бермеңіз.

- Өйтпесе, ішкі ұстара жүзін, қылшақты, т.б. байқамай жұтып қою себебінен келеңсіз оқиға немесе жарақат орын алуы мүмкін.

Бұл құралды денелік, сенсорлық немесе ақыл-ой қабілеті шектеулі, сондай-ақ тиісті білімі мен тәжірибесі жоқ адамдардың (балаларды қосқанда) пайдалануына тиым салынған. Мұндай адамдардың құралды қолдануына олардың қауіпсіздігіне жауапты тұлғалардың бақылауымен және құралды пайдалану жөніндегі анық нұсқаулар берілгеннен кейін ғана қолдануына болады. Балалардың құралмен ойнамауын қадағалау қажет.

- Өйтпесе, сәтсіз оқиға болуы немесе жарақат алуыңыз мүмкін.

Қуат сымын ауыстыру мүмкін емес. Сым зақымдалған болса, айнаымалы ток адаптерін тастау керек.

- Өйтпесе, сәтсіз оқиға болуы немесе жарақат алуыңыз мүмкін.

▶ Тазалау

Тазалаған кезде, адаптерді әрдайым розеткадан суырып қойыңыз.

- Өйтпесе, ток соғуы немесе жарақат алуыңыз мүмкін.

Шаң жиналып қалмауы үшін, қуат айырын және құрылғы айырын әрдайым тазалап отырыңыз.

- Өйтпесе, ылғалдылыққа байланысты оқшаулау жоғалуы себебінен өрт шығуы мүмкін.

Адаптерді ажыратып, құрғақ шүберекпен сүртіңіз.



САҚТАНДЫРУ

► Теріні қорғау

Келесі адамдар бұл құрылғыны пайдаланбауы тиіс:

- Атопиялық дерматит, бөртпе немесе басқа тері аурулары бар адамдар
- Аллергиялық диатезі бар адамдар немесе косметика, киім, металл, т.б. заттардан тез тітіркену сезетін адамдар
- Жаралары тез іріндейтін адамдар
- Варикоз, диабет, гемофилия, т.б. ауруларға шалдыққан адамдар
- Қанауды оңай тоқтата алмайтын адамдар
- Мұндай жағдайларда пайдалану нәтижесінде теріңіз сезімтал болуы немесе тітіркенуі, қанауы немесе қатты ауруы мүмкін.

Келесі жағдайларда пайдаланбаңыз:

- Етеккір, жүктілік кезінде немесе бала туғаннан кейін бір айдың ішінде
- Халыңыз нашар кезде немесе теріңізде не денеңізде әдеттен тыс бір жағдай бар екенін сезгенде
- Ішімдік ішкеннен не дәрі-дәрмек қабылдағаннан кейін немесе шаршаған кезде
- Мұндай жағдайларда пайдалану нәтижесінде теріңіз сезімтал болуы немесе тітіркенуі, қанауы немесе қатты ауруы мүмкін.

Дененің келесі жерлерінде пайдаланбаңыз:

- Жарақат, бөртпе, мең, көгерген жер, сүйел, безеу, т.б. бар жерде
- Күнге күйген теріге
- Әйтпесе, жарақат алуыңыз, терінің жарақаттануы немесе қанауы мүмкін.

Қыруға арналған саптаманы пайдаланған кезде ұстара жүзін шамадан тыс күшпен баспаңыз.

- Әйтпесе, зақым келіп, теріңізді жарақаттап алуыңыз мүмкін.

Ұстара саптамасын пайдаланған кезде ішкі жүздің жүз бөлігін (металл бөлік) қолмен ұстамаңыз.

- Әйтпесе, қолыңызды жарақаттап алуыңыз мүмкін.

Сыртқы қалпақша алынған кезде пайдаланбаңыз.

- Әйтпесе, саусағыңызды жарақаттауыңыз немесе қыл не киім оралып, зақым алуы мүмкін.



САҚТАНДЫРУ

Қыратын немесе пилинг әсері бар сабынмен пайдаланбаңыз.



- Солай жасау, тері жарақатына, түсті дақтарға немесе басқа тері ақауларына себеп болуы мүмкін.

Қолтық және бикини аймақтарындағы түктерді эпиляциялаған кезде қолтық/ бикини аймақтарына арналған сезімтал аймақ саптамасын әрдайым қолданыңыз.



Аяқтарға/қолдарға арналған жылдам қырынуға арналған саптаманы немесе аяқтарға/қолдарға арналған нәзік эпиляциялауға арналған саптаманы пайдаланбаңыз.

- Солай жасамау, жарақатқа, қабынуға немесе аурудың күшеюіне себеп болады.

Теріні қорғайтын протектор және сыртқы тор нәзік болып келеді.

Ұстара саптамасын бикини тарағын тағып сақтаңыз.



- Солай жасамау тері қорғаушының немесе сыртқы тордың өзгеріп немесе зақымдалып, тері жарақатына себеп болуы мүмкін.
- Теріні қорғайтын протекторды және сыртқы торды абайлап сақтаңыз.



Пайдаланбас бұрын, теріні қорғайтын протектор, дискі, ұстара жүзі, сыртқы қалпақша және қылшақ майыспағанын, шытынамағанын немесе зақымдалмағанын тексеріңіз.

- Әйтпесе, теріңіз жарақаттануы мүмкін.



Теріні қорғайтын протекторды және эпилятор дискілерін теріңізге 90° бұрышында ақырындап қолданыңыз.

- Әйтпесе, теріңізді жарақаттауыңыз, қыл не киім оралып, зақым алуы мүмкін.



Өңдеуден кейін 2 күн бойы тері проблемалары кетпесе, құрылғыны пайдалануды тоқтатып, дерматологқа қаралыңыз.

- Әйтпесе, симптомдар нашарлауы мүмкін.



Аяқ күтіміне арналған саптаманы қорғайтын қақпағы тағулы күйде сақтаңыз.

- Солай жасамау айналадағы заттардың зақымдалуына себеп болуы мүмкін.

► Эпилятор/қыруға арналған саптаманы қолдану

Дененің келесі жерлерінде пайдаланбаңыз:



- бет, жыныс мүшелері және жыныс мүшесі тұстарына немесе жамбас
 - Қолдың жоғарғы ішкі жақтарына немесе иілетін шынтақ немесе тізе сияқты тұстар
- Әйтпесе, жарақат алуыңыз, терінің жарақаттануы немесе қанауы мүмкін.



САҚТАНДЫРУ

Келесі адамдар бұл құрылғыны пайдаланбауы тиіс:

- Эпиляция (жұлу, түксіндендіру, балауыздау, т.б.) себеп болатын тері ақаулары (іріңдеу, қабыну, т.б.) бар адамдар
- Мұндай жағдайларда пайдалану нәтижесінде теріңіз сезімтал болуы немесе тітіркенуі, қанауы немесе қатты ауруы мүмкін.

Эпилятор/қыруға арналған саптама келесі жолдармен қолдануға болмайды:

- Жүзу немесе суға түсуден бұрын (мұндай шаралардан кем дегенде 2 күн бұрын пайдаланыңыз)
- Дәл шомылудан бұрын
- Дәл эпиляциядан кейін экстремалды спорт түрлерімен шұғылдану немесе жаттығу жасау
- Өйтпесе, терідегі ұсақ тесіктер арқылы кірген бактерия салдарынан инфекция немесе тітіркенудің пайда болуы.

Теріні шамадан тыс күшпен басуға, бір жермен қайта-қайта жүргізуге немесе бір

- **аймақта бірнеше рет алға және артқа жылжытуға болмайды. Сондай-ақ, құралды теріге тықпалап қолданбаңыз.**
- Өйтпесе, жарақат алуыңыз, теріңіз тітіркенуі немесе қатты ауруы мүмкін.

► Аяқ күтіміне арналған саптаманы қолдану

- **Күлбіреуге және сүйелдерге қолданбаңыз.**
- - Өйтпесе, жарақат алуыңыз, терінің жарақаттануы немесе қанауы мүмкін.

Аяқ күтіміне арналған саптаманы төмендегі жолдармен қолдануға болмайды:

- Тым терең егеу
- Егеуіш-саптама жұмсақ теріге тиюіне мүмкіндік беру
- Аяқ күтіміне арналған саптаманы ваннада қолдану
- Өйтпесе, теріңіз жарақаттануы, инфекция, тітіркену пайда болуы, қанауы немесе басқа мәселелерге алып келуі мүмкін.



САҚТАНДЫРУ

• Аяқтағы қан айналымы нашар; аяқтың ісуі, қышуы, сыздауы немесе аяқтың шамадан тыс қызуы бар адамдар аяққа арналған саптаманы қолданудан бұрын дәрігермен кеңесуі тиіс.

• Егеуішті қолданғаннан кейін, теріңіз бір түрлі көрінсе, аяқ күтіміне арналған саптаманы қолдануды тоқтатып, дерматологқа қаралыңыз.

• Қатайған теріні аз-аздап бірнеше күн ішінде егеңіз.

• Тек аяқтағы сүйелдерді немесе қатайған теріні егеңіз.

- Жоғарыдағы нұсқауды орындамау нәтижесінде теріңіз жарақаттануы, инфекция, тітіркену пайда болуы, қанауы немесе басқа мәселелерге алып келуі мүмкін.

Аяқ күтіміне арналған саптаманы

қорғайтын қақпағы тағулы күйде сақтаңыз.

- Солай жасамау айналадағы заттардың зақымдалуына себеп болуы мүмкін.

▶ Ультрадыбыстық пилинг щеткасын пайдалану туралы

Дененің келесі жерлерінде пайдаланбаңыз:



• Бет, тамақ, жыныс мүшелері және жыныс мүшелері аймағы

- Әйтпесе, жарақат алуыңыз, терінің жарақаттануы немесе қанауы мүмкін.

Ультрадыбыстық пилинг щеткасын келесі жолдарда пайдаланбаңыз:



• Теріге батыра қолдануға болмайды

• Бір аймақта ұзақ уақыт қайталай қолдануға болмайды

- Әйтпесе, теріңіз жарақаттануы, инфекция, тітіркену пайда болуы, қанауы немесе басқа мәселелерге алып келуі мүмкін.

Тіздегі немесе шынтақтағы мүйізгектерді кетіру үшін пайдаланыңыз.



- Солай жасамау жарақатқа, терінің қабынуына немесе қызаруға себеп болуы мүмкін.

▶ Келесі сақтық шараларын ескеріңіз

Отбасымен немесе басқа адамдармен



ортақтаспаңыз.

- Солай жасау жұқпаға немесе қабынуға себеп болуы мүмкін.



САҚТАНДЫРУ

Металл заттардың немесе қоқыстардың қуат айырына немесе құрылғы айырына жабысуына жол бермеңіз.

- Әйтпесе, қысқа тұйықталу себебінен ток соғуы немесе өрт шығуы мүмкін.

Адаптерді немесе құрылғы айырын ажыратқанда сымнан емес, адаптердің немесе құрылғының айырынан ұстаңыз.

- Сымынан ұстап ажыратсаңыз, ток соғуы немесе жарақат алуыңыз мүмкін.

Зарядтамаған кезде адаптерді розеткадан ажыратып қойыңыз.

- Бұл талаптар сақталмаған кезде оқшаулаудың нашарлауы себебінен ток соғуы немесе өрт шығуы мүмкін.

Алып тасталған батареяны қоқысқа лақтыру



ҚАУІПТІ

- Қайта зарядталмалы батарея тек осы құрылғыда пайдалануға арналған. Батареяны басқа өнімдерде пайдаланбаңыз.
 - Өнімнен алғаннан кейін батареяны зарядтамаңыз.
 - Отқа лақтырмаңыз немесе қыздырмаңыз.
 - Соқпаңыз, бөлшектемеңіз, өзгертпеңіз немесе тырнақпен теспеңіз.
 - Батареяның оң және теріс клеммаларының металл заттар арқылы бір біріне тиюіне жол бермеңіз.
 - Батареяны алқалар сияқты металл зергерлік бұйымдармен және түйреуіштермен бірге алып жүрмеңіз немесе сақтамаңыз.
 - Батареяны тік күн жарығы немесе басқа жылу көздерінің маңайы сияқты жоғары температуралар әсер ететін жерде пайдаланбаңыз немесе қалдырмаңыз.
 - Ешқашан түтікті кеспеңіз.
- Әйтпесе, қызып кетуі, тұтануы немесе жарылуы мүмкін.



ЕСКЕРТУ

Қайта зарядталмалы батареяны алғаннан кейін балалар және нәрестелер жететін жерде сақтамаңыз.



- Кездейсоқ жұтылса, батарея денені жарақаттайды.

Егер бұл орын алса, бірден дәрігерге барыңыз.

Батарея сұйықтығы төгіліп, көздерге тисе, көздеріңізді уқаламаңыз. Құбыр суы сияқты таза сумен мұқият шайыңыз.



- Әйтпесе, көзіңіз жарақаттануы мүмкін.

Бірден дәрігерге барыңыз.



САҚТАНДЫРУ

Батарея сұйықтығы төгіліп, теріге немесе киімге тисе, құбыр суы сияқты таза сумен мұқият шайыңыз.



- Әйтпесе, қабынуы туындауы мүмкін.

Маңызды ақпарат

► Эпилятор/ұстара саптамасын, қылшақты пайдалану

Бұл саптамаларды дымқылға пайдалануға болады.

Төмендегі таңба ваннада немесе душта пайдалануға ыңғайлы екенін білдіреді.



► Аяққа күтім жасайтын саптаманы пайдалану

Аяққа күтім жасайтын саптаманы жууға болады.

Төмендегі таңба аяққа күтім жасайтын саптаманы суда жууға болатынын білдіреді.



ЕСКЕРТУ: суда жумастан бұрын, міндетті түрде эпилятордың корпусын айнаымалы тоқ адаптерінен ажырату қажет.

► Ескертпелер

- Құрылғыны тазалау үшін спирт, лак кетіретін сұйықтық, т.б. пайдаланбаңыз. Өйтпесе, эпилятордың корпусы бүлінуі, шатынауы немесе өңі кетуі мүмкін.
- Құрылғыны ыдыс-аяқ жуатын раковинадан, жуыну бөлмесінен немесе қолданғаннан кейін су тиетін, ылғал жерден алшақ сақтаңыз.
- Құрылғыны температурасы жоғары немесе тікелей күн сәулесі түсетін жерде сақтамаңыз.
- Сақтаған кезде аяққа күтім жасайтын саптамасы және қырыну саптамасы үшін әрдайым қорғайтын қақпақты тағыңыз.
- Құрылғыны осы пайдалану нұсқауларына сәйкес дұрыс зарядтаңыз. (99-беттегі «Зарядтау» бөлімін қараңыз.)
- Бұл құрылғы тек тәжірибелі адамдар ауыстыра алатын батареяны қамтиды. Жөндеу мәліметтерін алу үшін өкілетті сервистік орталыққа хабарласыңыз.
- Келесі таңба электр құрылғыны электр желісіне қосу үшін арнайы ажыратылмалы қуат көзі құрылғысы қажет екенін көрсетеді. Қуат көзі құрылғысының түріне сілтеме таңбаның жанында белгіленген.



Жылдам пайдалану қадамдары

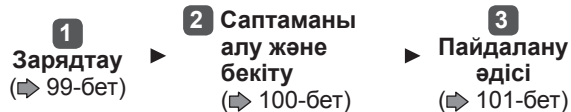

Сипаттамасы

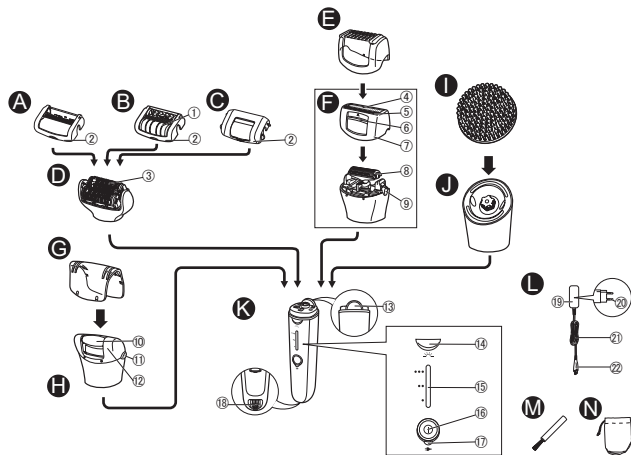

- A** Аяқтарға/қолдарға арналған жылдам қырынуға арналған саптама
- B** Аяқтарға/қолдарға арналған нәзік эпиляциялауға арналған саптама (➔ 104-бет)
- C** Қолтық/бикини аймақтарына арналған сезімтал аймақ саптамасы
- ① Теріні қорғайтын протектор
- ② Сыртқы қалпақша
- D** Эпилятор саптамасы
- ③ Эпиляция жасайтын дискілер

- E** Бикини тарағы (ұстара саптамасын қорғайтын қақпақ)
- F** Қыруға арналған саптама
- ④ Сыртқы тор
- ⑤ Суырма триммер
- ⑥ Суырымалы триммердің жылжымалы айырып-қосқышы
- ⑦ Сыртқы қалпақша
- ⑧ Ішкі ұстара жүзі
- ⑨ Сыртқы қалпақшаны босату түймесі
- G** Аяқ күтіміне арналған саптаманың қорғау қақпағы

- H** Аяқ күтіміне арналған саптама
- ⑩ Егеуіш-саптама
- ⑪ Сыртқы қалпақшаны босату түймелері
- ⑫ Сыртқы қалпақша
- I** Ультрадыбыстық пилинг щеткасы
- J** Щетканың саптамасы
- K** Эпилятордың корпусы
- ⑬ Саптаманы бекіту түймесігі
- ⑭ Диод шамы
- ⑮ Режим шамдары
- ⑯ Қуат айырып-қосқышы (қуатты өшіру/қосу/режим таңдау)

- ⑰ Зарядтау индикациясы/ хабарландыру жарығы
- ⑱ Зарядтау құрылғысын қосуға арналған ұяшық
- L** Айнымалы ток адаптері (RE7-87)
- ⑲ Адаптер
- ⑳ Қуат айыры
- ㉑ Сым
- ㉒ Құрылғы айыры
- Қосымша құрылғылары
- M** Тазалауға арналған қылшақ (щетка)
- N** Сақтауға арналған қапшық

Қосымшалар	ES-EL9A	ES-EL7A	ES-EL3A
A	✓	✓	✓
B	✓	✓	✓
C	✓	✓	—
D	✓	✓	✓
E	✓	✓	—
F	✓	✓	—
G	✓	—	—
H	✓	—	—
I	✓	—	—
J	✓	—	—

Зарядтау

Құрылғының жақсы жұмыс істеуі үшін, қолданар алдында оны толық зарядтаңыз.

Зарядтау кезінде құрылғыны қолдана алмайсыз.

Зарядтау уақыты = шамамен 1 сағат

Бір сағат зарядтағаннан кейін, эпиляторды шамамен 30 минут (аяқтарға/қолдарға арналған нәзік эпиляциялауға арналған саптаманы пайдаланған кезде 35 минут) қолдануға болады. (Құрылғыны пайдалану уақыты температура жағдайына байланысты өзгеріп отырады.)

Айнымалы ток адаптерін (a) эпиляторға және (b) электр қуаты көзіне қосыңыз.

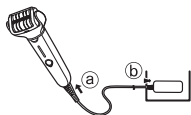

- Зарядтау үшін ұсынылған қоршаған орта температурасы 15 - 35 °С. Егер ұсынылған температурадан тыс болса, батарея зарядталмауы немесе толық зарядталмауы мүмкін.
- Зарядтау уақыты зарядтау сыйымдылығына байланысты азаюы мүмкін.
- Құрылғыны әр пайдаланған сайын зарядтау қайта зарядталатын батареяның жарамдылық мерзіміне әсер етпейді.
- Құрылғыны алғашқы рет зарядтағанда немесе оны 6 айдан астам уақыт пайдаланбаған кезде зарядтау уақыты өзгеруі немесе зарядтауды көрсететін шамы бірнеше минут жанбауы мүмкін. Ол қосулы болса, ақыр аяғында жанады.
- Егер өнімді пайдалану немесе зарядтау кезінде радиодан немесе басқа көздерден шу болса, өнімді пайдалану үшін басқа орынға өтіңіз.
- Зарядтауды жалғастыру үшін батарея батареяның өнімділігіне әсер етпейді.
- 6 айдан көбірек пайдаланылмаса, батарея күйі нашарлайды, сондықтан кемінде 6 ай сайын толық зарядтауды орындаңыз.

<Зарядтау аяқталғанын тексеру үшін>

Егер құрылғы ашасын зарядтау барысында алып, қайта салсаңыз, зарядтауды көрсететін шамы жанады және шамамен 5 секундтан кейін өшеді.

Пайдалану алдында

Эпиляциялық саптаманы ауыстыру

Саптаманы алу:
Саптаманы бекіту
түймешігін ұстап тұрған
кезде саптаманы
тартыңыз.

Саптаманы орнату:
Саптаманы шертпе
дыбысы естілгенше
итеріңіз.

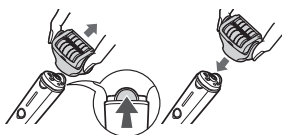

Эпиляция алдындағы саптаманы қолдану

ES-EL9A/ES-EL7A

Эпиляция алдындағы
саптаманы эпилятордың
ұстара саптамасына бекітіп,
триммерді жылжытып
шығарыңыз.

• Эпиляция алдындағы
саптаманың теріге жақын
орналасқанына көз жеткізіңіз.

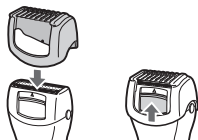

Ультрадыбыстық пилинг щеткасын алу және тағу ES-EL9A

(Тазалаған және ауыстырған
кезде)

<Алу>

Қылшақты бүйірінен ұстап
тұрып, щетканың
саптамасынан алыңыз.

<Тағу>

Нұқу дыбысы естілгенше
дейін мықтап басыңыз.

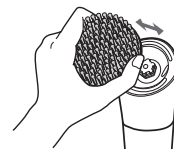

<Диод шамы>

Құрылғы қосылғанда Диод шамы
жанады. Құрылғы қосылып тұрған
кезде шам жанып тұрады.



<Режим таңдау функциясы>

- Дискінің айналу жылдамдығын 3 кезең арасында ауыстыруға болады. Шашыңызды қиған кезде тітіркену туралы ойласаңыз, ЖҰМСАҚ режимін пайдаланып көріңіз.
- Қуат қосқышы басылған сайын құрылғы жұмысы
 - (ЖҰМСАҚ) → ●● (ҚАЛЫПТЫ) → ●●● (ҚҰАТ) → «ӨШІРУЛІ» ретімен өзгереді.
- Аяққа күтім жасайтын саптаманы пайдаланған кезде ҚҰАТ режимін пайдалану ұсынылады.

●: ЖҰМСАҚ

Дискі төмен жылдамдықпен айналады.

- 1 режим шамы көк түсті болып жанады.

●●: ҚАЛЫПТЫ

Дискі қалыпты жылдамдықпен айналады.

- 2 режим шамы көк түсті болып жанады.

●●●: ҚУАТ

Дискі жоғары жылдамдықпен айналады.

- 3 режим шамы көк түсті болып жанады.

Өшірулі

Қуат өшіріледі.

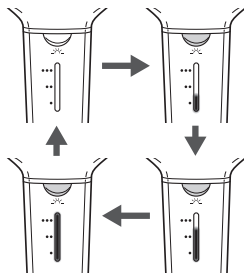

<Батарея сыйымдылығы аз болғанда>

- Зарядтауды көрсететін шамы (→) әрбір секунд сайын бір рет жыпылықтайды.
- Зарядтауды көрсететін шамы жыпылықтағаннан кейін жұмыс істеу уақыты қолдануға немесе температураға байланысты өзгереді.

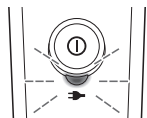

Пайдалану әдісі

Эпилятор саптамасы

Аяқтарға/қолдарға арналған жылдам қырынуға арналған саптаманы және аяқтарға/қолдарға арналған нәзік эпиляциялауға арналған саптама тек аяқтарға/қолдарға пайдаланылуы тиіс.

Қолтық/бикини аймақтарына арналған сезімтал аймақ саптамасы тек қолтық/бикини аймақтарына ғана пайдаланылуы тиіс.

Эпиляциялауға болатын тері аймақтары



Аяқтарға/қолдарға арналған жылдам қырынуға арналған саптаманы және аяқтарға/қолдарға арналған нәзік эпиляциялауға арналған саптамасы пайдаланылатын аймақтар.





Қолтық/бикини аймақтарына арналған сезімтал аймақ саптамасы пайдаланылатын аймақтар. Бикини аймағында эпиляция жасамас бұрын, суға түсетін киім немесе іш киім киіп, эпиляция жасағыңыз келетін аймақтарды анықтаңыз.

ES-EL9A/ES-EL7A



• Эпиляторды көрсетілген аймақтардан басқа аймақтарға пайдалану ауыруға немесе тері ақауына себеп болады.

Эпиляция жасауға келмейтін аймақтар

Эпиляторды иықтың ішкі аймағында және терісі жиырылып тұратын шынтақ және тізе аймақтарында қолданбаңыз.



- Тері майларын пайдаланбаңыз.
- ЫЛҒАЛ күйде эпиляция жасау (теріні сулап, сабынды көпіршікті жағу арқылы қыру) теріңізді жұмсартып, құрғақ эпиляцияға қарағанда, нәзік эпиляция жасауға мүмкіндік береді.
- ҚҰРҒАҚ эпиляцияны 3-қадамнан бастаңыз. ҚҰРҒАҚ эпиляция алдында денеңізді құрғатып, теріңіздегі терді сүртіп тастаңыз.
- Опа, антиперспирант, тері кремі немесе тері лосьоны, т.б. сияқтыны пайдаланбаңыз.

1 Теріңізді Ылғалдаңыз.

2 Дискілерді сулаңыз да, оларға біраз душ гелін жағыңыз.

- Ылғал эпиляция кезінде әрқашан душ гелін қолданыңыз.
- Қыратын әсері немесе түйіршіктелген тұзы бар душқа арналған гельді қолданбаңыз, бұл ақаулыққа себеп болуы мүмкін.
- Қолыңыздан душ гелін шайып тастаңыз.



3 Қуат айырып-қосқышын [ON/OFF] басу арқылы режимді таңдаңыз.

- Сабын көпіршиді. Сабын көпіршігі эпилятордың қозғалуын жеңілдетеді, яғни оны жылдам жылжытуға болады.
- Құрылғы температурасы шамамен 5 °С-тан төмен қоршаған ортада жұмыс істемеуі мүмкін.
- Эпиляторды теріңізге 90° градуста қолданыңыз және оны теріңізде сырғытып отырып баяу жылжытыңыз.
- Эпиляция саптамасының беткі жағының теріге жақын жанасқанына көз жеткізіп, құрылғыны теріңіздің үстінен сырғитындай етіп ақырындап жылжытыңыз (шамамен 3-5 см/сек).
- Құрылғыны қылдың өсуіне қарама-қарсы жылжытыңыз.



<Аяқ/қолды эпиляциялау>



Аяқтарға/қолдарға арналған жылдам қырынуға арналған саптаманы немесе аяқтарға/қолдарға арналған нәзік эпиляциялауға арналған саптаманы тағыңыз.

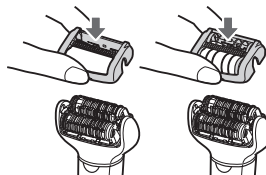

Аяқты эпиляциялағанда, құрылғыны төменнен жоғары қарай қозғалтамыз. Қолды эпиляциялағанда, құрылғыны сыртқы жақтан ішке қарай қозғалтыңыз.

3-5 см/сек



<Қолтықасты және бикини аймағын эпиляциялау> ES-EL9A/ES-EL7A



Қолтық/бикини аймақтарына арналған сезімтал аймақ саптамасы тағыңыз.

Эпиляторды теріңізге 90° бұрышында жайлап және теріңізге жақын қолданыңыз. Құрылғыны теріге пайдаланған кезде артқа және алға жылжытпаңыз. Оны теріден алыңыз, бағытты өзгертіңіз де, жылжытыңыз. Терінің салбырауына жол бермеу үшін теріңізді саусақтарыңызбен созыңыз және түктің шығу бағытына қарай баяу жылжытыңыз.

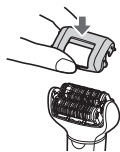

3-5 см/сек



<Пайдалану жиілігі>

Қыл толық алынбайды, сондықтан екінші пайдаланудан бастап қолтықты шамамен аптасына бір рет және бикини аймағын шамамен әр екі апта сайын бір рет эпиляция жасау ұсынылады.

<Терісі сезімтал адамдарға және жаңа қолданушыларға арналған>

- Теріні қорғағышымен келетін аяқтарға/қолдарға арналған нәзік эпиляциялауға арналған саптаманы эпиляторды алғашқы рет пайдаланатын немесе терісі сезімтал адамдарға пайдалану ұсынылады.
- Аяқтарға/қолдарға арналған нәзік эпиляциялауға арналған саптамада нәзік эпиляциялауға арналған теріні қорғайтын протекторы бар, ауыруды азайту үшін түтік теріні төмен тартып тұрып қырыңыз.
- ЖҰМСАҚ режимінде бұрылуды пайдалануды ұсынамыз. (⇒ 101-бет)

<Сапалы эпиляция жасау жөніндегі кеңестер>

- Көбекірген шаштарды болдырмау үшін денені жастықшамен уқалау.
- Қолданғаннан кейін тері қызаруы мүмкін. Егер ауырғанын сезген болсаңыз немесе теріңіз тітіркенген болса, теріге салқын суға матырылған сүлгіні бастырыңыз.
- Эпиляциядан кейін теріңіз құрғап кетсе, екі күннен кейін ылғалдандырғыш лосьон қолданыңыз.
- Қолданар алдында және қолданғаннан кейін теріңіздің таза болғанына көз жеткізіңіз.

<Эпиляция үшін дене түгінің ең жақсы ұзындығы>

Алғаш рет эпиляция жасайтын болсаңыз немесе түктер ұзақ уақыт бойы алынбаған болса, түктерді қысқарту қажет. Себебі түк қысқа болса, эпиляция оңайға түседі әрі ауыртпайды.

Қыруға арналған саптама ES-EL9A/ES-EL7A

Көпіршіген сабынбен жасалатын СУЛЫ эпиляция кезінде тереңірек қыру үшін тері сырғанақ болады. ҚҰРПАҚ эпиляция үшін 3-қадам қажет емес. ҚҰРПАҚ эпиляция алдында денеңізді құрғатып, теріңіздегі терді сүртіп тастаңыз.

1 Қырынуға арналған [E] саптаманы орналастырыңыз.

- Эпиляция жасаудың алдында қажетті саптама [E] шығарылғанына көз жеткізіңіз.

2 Сыртқы қақпақша зақымдалмағанына немесе бұзылмағанына көз жеткізіңіз.

3 Теріңізді сулап, душ гелін жағыңыз.

- Қыратын әсері немесе түйіршіктелген тұзы бар душқа арналған гельді қолданбаңыз. Оған қоса, қырыну кремін, тері кремін немесе тері лосьонын қолданбаңыз. Солай жасау жүзді бітеп тастап, ақаулыққа себеп болуы мүмкін.

4 Қуат айырып-қосқышын [K16] басу арқылы режимді таңдаңыз.

- Ұстараның жүзі теріге тиіп тұратындай және ұстара жүзінің үсті жоғары-төмен қозғалмайтындай ақырындап басыңыз.

Аяқ күтіміне арналған саптама ES-EL9A

- Аяқ күтімі саптамасын ваннада немесе душта қолдануға болмайды.
- Қолданбас бұрын құралды толығымен зарядтаңыз.
- Ваннаға немесе душқа түскеннен кейін, құрылғыны 30 минут ішінде қолдануды ұсынамыз. Таза аяқтағы, терідегі суды сүртіңіз.
- Қолдану ұзақтығы шамамен 10 минут болуы керек (әрбір аяққа 5 минуттан, екі аяққа барлығы 10 минут).

1 Аяқ күтіміне арналған саптаманы [H] бекітіңіз.

- «Сырт» еткен дыбыс естілгенше, жайлап төмен басыңыз.

2 Қуат айырып-қосқышын [K16] басу арқылы режимді таңдаңыз.

- Айналу жылдамдығы үшін ҚҰАТ режимі ұсынылады. (➔ 101-бет)

3 Аяқ күтіміне арналған саптаманы теріге тигізіп, тазалауды бастаңыз.

Аяқ күтімінің негіздері

Құрылғыны тек аяқтағы мүйізгектер мен қатты теріні кетіру үшін пайдаланыңыз.



<Қолдану аймақтары>

Тері қажалуы

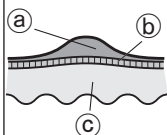

Тері қажалуы (мозоль) - қайталанатын басу немесе қажалу әсерінен пайда болатын қатайған қабат.

- а Қатайған қабаты
- б Эпидерма
- с Тері

Егеген кезде абай болатын жайттар

- Тым үлкен аймақты тазалау әсерінен қажалған жер ұлғая түседі. Дегенмен, қатайған аймақтың біразын қалдырғаныңызды тексеріңіз.

Пайдалану алдында

Қолданғаннан кейін

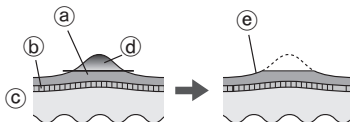

- а Қатайған қабаты
- б Эпидерма
- с Тері
- д Алынатын аймақ
- е Қатайған қабаттың біразын қалдырыңыз

- Бір орынды ұзақ уақыт бойына тазалағанда, ұйкеу әсерінен тері қызуы мүмкін. Мұны болдырмау үшін, тазалау орындарын ауыстырып отырыңыз.
- Қатты қысыммен қолданғанда, жара немесе қабыну туындауы мүмкін.
- Тазалауды аптасына екі рет жүргізу қажет.

Аяқ күтіміне арналған саптаманы қозғалту жөніндегі кеңестер

Құралды көрсеткі бағытында жылжытыңыз. Тазалау кезінде аяғыңызды қолыңызбен ұстап тұрыңыз.



Ультрадыбыстық пилинг щеткасы ES-EL9A

- Аптасына бір рет қолдану ұсынылады.
- Эпиляция аймағында эпиляцияға дейін 2 күн бұрын қолдануға кеңес береміз. Эксфолиация дене түгінің тері ішінде өсуінің алдын алуға көмектесуі мүмкін.

1 Щетканың саптамасын тағыңыз.

- «Сырт» еткен дыбыс естілгенше, жайлап төмен басыңыз.

2 Ультрадыбыстық пилинг щеткасын ылғалдатыңыз.



3 Теріңізге душқа арналған гель жағыңыз.

4 Қуат айырып-қосқышын [K16] басу арқылы режимді таңдаңыз.

5 Щетканы теріңізге қойыңыз және қабыршақтауды бастаңыз.

- Аяқ, қол (әсіресе білек және тізе) және декольте аймағында қолданыңыз. Терінің, беттің немесе тамақ астындағы сезімтал теріге қолданбаңыз.



- Бір жерде ұзақ ұстап тұрмаңыз. Теріңізбен айналдыра сырғытыңыз.
- Терінің бір аймағында шамамен 30 секунд жүргізіңіз, одан кейін теріңізді тексеріп, қолданысты қажетінше бейімдеңіз.

6 Қуатты қосу үшін қуат айырып-қосқышын басыңыз.

- Ультрадыбыстық пилинг щеткасын пайдаланылған аймақтағы теріні дымқылдаушы көмегімен теріңізді дымқылдаңыз.

Тазалау

- Гигиеналық талаптарға жауап беру үшін әр қолданыстан кейін саптамалары мен қақпақшаларын тазалаңыз.
- Тазаламас бұрын құрылғыны электр қуат көзінен ажыратыңыз.
- Тазалау барысында тері қорғайтын протекторын, сыртқы қалпақшаны, аяқтар/қолдар және қолтық/бикини аймақтарына арналған саптаманы зақымдап алмаңыз.

Құрғақ күйде тазалау [A B C D E F]

Эпиляция саптамасы/Қырынуға арналған саптама

1. Саптамаларды және сыртқы қалпақшаны саптама жиегін [A B C] ұстап тұрып жоғары көтеріңіз немесе сыртқы қалпақшаны сыртқы қалпақшаны босату түймешігін [E 9] басу арқылы алыңыз.

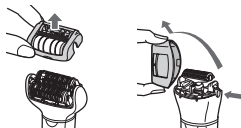

2. Саптамаларды [A B C], эпиляциялау саптамасын [D] және ұстара саптамасын [F] тазалағыш қылшақтың [M] көмегімен тазалаңыз.

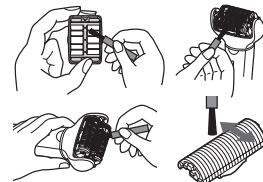

Ылғал күйде тазарту [A B C D E F G H I J]

Эпиляция саптамасы/Қырынуға арналған саптама

1. Дискілерді сулап, оларға қол жууға арналған сұйық сабын жағыңыз.
2. Айырып-қосқышты қосыңыз, сонда сабын көпіреді.
3. Шашты шайып жіберу үшін, саптаманы сумен жуыңыз.
 - Ыстық су қолданбаңыз.
 - Егер сабын толық кетпесе, ақ іздер жиналады да, дискілер мен ұстара жүзінің оңай қозғалуына кедергі келтіреді.
 - Сыртқы қалпақшаны шешіп алып, қыруға арналған саптаманы шайыңыз.
4. Айырып-қосқышты ажыратып, құрылғыны құрғақ матамен сүртіп, кептіріңіз.

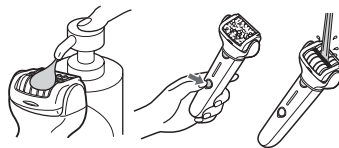

Аяқ күтіміне арналған саптама [ES-EL9A]

1. Егеуіш саптаманың ортаңғы бөлігіне қол жууға арналған сұйық сабын жағыңыз.
2. Егеуіш-саптаманы сулап, құрылғыны қосыңыз.
3. Қалдықтарды сумен немесе жылылау сумен жақсылап шайыңыз.
4. Қуат көзінен ажыратқаннан кейін, сыртқы қалпақшаны алып тастап, ішін шайыңыз.
5. Құрғақ матамен сүртіп, жақсы желдетілетін орынға қойып құрғатыңыз.

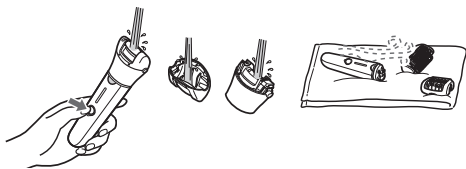

Ультрадыбыстық пилинг щеткасы және щетканың саптамасы [ES-EL9A]

1. Қуатты қосу үшін қуат айырып-қосқышын басыңыз және ультрадыбыстық пилинг щеткасынан қоқысты шайып тастаңыз.
2. Қуатты өшіру үшін қуат айырып-қосқышын басыңыз, щетканың саптамасын алыңыз және щетканың саптамасының астыңғы жағын толығымен шайыңыз.
3. Құралды құрғақ матамен сүртіп, жақсылап құрғатыңыз.
 - Щетканы пішінінің өзгеруінен қорғау үшін оны жоғары қаратыңыз да, щетканы сақтап қойыңыз.

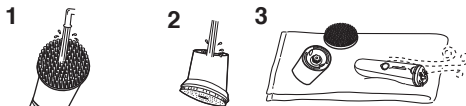

Сыртқы торды және ішкі жүзді ауыстыру

[ES-EL9A/ES-EL7A]

Сыртқы торды [F④] жыл сайын, ішкі ұстара жүзін [F⑧] екі жылда бір рет ауыстыру ұсынылады. Сыртқы торды оны ауыстыру кезінде ғана қыруға арналған саптамадан [F] алыңыз.

Сыртқы торын ауыстыру

1. Сыртқы торды саусақтармен ұстап тұрып, сыртқы қалпақша ішіндегі, ұстара жүзінің үстіндегі (b) пластикалық панельді (a) ілмектерден алу үшін, қол тырнағымен ақырындап басыңыз.
2. Жаңа сыртқы торды аздап майыстырып, сыртқы қалпақша ішінде бекітілгенше итеру керек.



Ішкі жүзді ауыстыру

1. Ішкі жүзді екі ұшынан ұстап тұрып, ұстарадан тікелей тартып алыңыз.
2. Ішкі жүзді екі жағынан ұстап тұру және төмен қарай басу арқылы салыңыз.

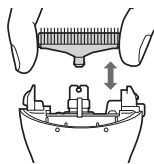

Егеуіш саптаманы ауыстыру ES-EL9A

Егеуіш саптаманың қызмет көрсету уақыты шамамен 1 жыл (әрбір 2 аптада шамамен бір рет қолданғанда 10 минутқа қосқан уақыт есепке алынады). Егеуішті жылына бір рет ауыстыруды ұсынамыз.

1. Саусағыңызбен төмен басып, егеуіш саптаманы шығарып алыңыз.
2.  пішімделген бөлігін  таңбасы жағымен бекітіп, төмен басыңыз.

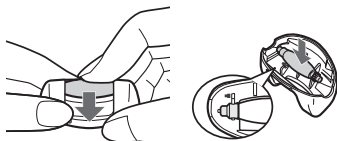

Ультрадыбыстық пилинг щеткасын ауыстыру ES-EL9A

Ультрадыбыстық пилинг щеткасы (Пилинг щеткасы)

Жылына бір рет (аптасына 3 минут пайдалану шартымен)

- Щетканы ауыстыруға қатысты мәліметтер алу үшін «Ультрадыбыстық пилинг щеткасын алу және тағу» (100-бет) бөлімін қараңыз.

Ақаулықтарды жою

Ақаулық	Ықтимал себебі	Амал	
Құрылғы жұмыс істемейді.	▶ Ол зарядталмаған.	▶ Құрылғыны толығымен зарядтаңыз.	
	▶ Адаптер розеткаға қосылып, айырып-қосқыш ҚОСЫЛҒАН.	▶ Розеткаға қосылған кезде тек зарядтау мүмкін. Оны розеткадан ажыратып қолданыңыз.	
	Эпиляция кезінде	▶ Теріні қорғайтын протектор немесе дискілер майысқан, шытынаған немесе зақымдалған.	▶ Ресми қызмет көрсету орталығында жөндетіңіз.
	Эпиляция жасау немесе қыру кезінде	▶ Шаш шаңы жиналып қалды. ▶ Душ гелі дискілерге немесе ұстара жүзіне жабысып қалған.	▶ Шаш шаңынан тазалаңыз. ▶ Жылы суға салып қою арқылы оны кетіріңіз.
Аяққа күтім жасаған кезде	▶ Сыртқы қалпақша берік бекітілмеген.	▶ Оны қайта бекітіңіз.	
Эксфолиация кезінде	▶ Душқа арналған гель ультрадыбыстық пилинг щеткасына немесе щетканың саптамасына жабысып қалады.	▶ Сумен шайыңыз. Егер душқа арналған гель шайылмаса, ультрадыбыстық пилинг щеткасын немесе щетканың саптамасын алыңыз да, жылы суға салыңыз.	
Пайдалану уақыты азайып кетті.	▶ Құрылғы шамамен 5 °С немесе төмен градууста қолданылады.	▶ Құрылғыны температурасы шамамен 5 °С немесе жоғары қоршаған ортада қолданыңыз.	
	▶ Құрылғы теріге шамадан тыс күш салынып басылған.	▶ Теріге абайлап басыңыз.	
	▶ Толық зарядталмаған.	▶ Құрылғыны толығымен зарядтаңыз.	

Ақаулық		Ықтимал себебі	Амал
Құрылғы жұмыс барысында тоқтап қалады.		▶ Құрылғы теріге шамадан тыс күш салынып басылған.	▶ Теріге абайлап басыңыз.
Түкті алмайды.	Эпиляция кезінде	▶ Толық зарядталмаған.	▶ Құрылғыны толығымен зарядтаңыз.
		▶ Құрылғы ұзын түкке қолданылған.	▶ Ұзындығы шамамен 2-3 мм түкке қолданыңыз.
▶ Эпиляция саптамасы беткі жағы теріге жақын жанаспайды.		▶ Эпиляция саптамасының беткі жағын теріге жақын жанастырып, жылжытыңыз.	
▶ Құрылғы түктің шығу бағытына қарай жылжымайды.		▶ Құрылғыны қылдың өсуіне қарама-қарсы жылжытыңыз. (103-бетті қараңыз.)	
▶ Құрылғы тым жылдам жылжиды.		▶ Оны баяу жылжытыңыз. (Шамамен 3-5 см/сек) (103-бетті қараңыз.)	
▶ Шаш шаңы жиналып қалды.		▶ Шаш шаңынан тазалаңыз.	
▶ Теріні қорғайтын протектор немесе дискілер майысқан, шатынаған немесе зақымдалған.		▶ Ресми қызмет көрсету орталығында жөндегіңіз.	
▶ Құрылғы теріге шамадан тыс күш салынып басылған.		▶ Теріге абайлап басыңыз.	
▶ Құрылғы теріңізге 90° бұрышта қолданылмаған.		▶ Теріңізге 90° бұрышта қолданыңыз. (104-бетті қараңыз.)	
Түктер қатты қылға айналады.			
Құрылғы түктерді бұрынғыдай жақсы алмайды.			
Сезімтал аймақ саптамасы пайдалану барысында түсіп қалады.			

Ақаулық		Ықтимал себебі	Амал
Құрылғы бұрынғыдай жақсы қимайды.	Қырыну кезінде	<ul style="list-style-type: none"> ▶ Шаш шаңы жиналып қалды. ▶ Ұстара жүзі майысқан. ▶ Ұстара жүзі тозған. 	<ul style="list-style-type: none"> ▶ Шаш шаңынан тазалаңыз. ▶ Ұстара жүзін ауыстырыңыз. Ауыстыру нұсқаулары: ▶ Сыртқы тор: Шамамен 1 жыл Ішкі ұстара жүзі: Шамамен 2 жыл
Егемейді.	Аяққа күтім жасаған кезде	▶ Егеуіш-саптама тозған.	▶ Егеуіш-саптаманы ауыстырыңыз.
Иісі кетпейді.		▶ Құрылғы ЖҰМСАҚ режимінде қолданылады.	▶ Ауыстыру нұсқаулары: Шамамен 1 жыл
Қабықшаларды немесе кірді жеткілікті кетірмейді.	Эксфолиация кезінде	▶ Лас.	▶ Егеуіш-саптаманы жумас бұрын 24 сағатқа суға салып қойыңыз.
		▶ Теріге қажетті қысым түсірілмеген немесе қажетті уақытынан аз қолданылған.	▶ Теріңізді бақылай отырып, қысым деңгейін және/немесе уақыт ұзақтығын бейімдеңіз.
		▶ Щетканы үздіксіз пайдалануға байланысты нашарлауы	▶ Щетканы ауыстырыңыз.
			▶ Ауыстыру нұсқаулары: Ультрадыбыстық пилинг щеткасы: жылына бір рет

Егер ақаулық жойылмаса, құралды сатып алған дүкенге немесе жөндеуге Panasonic құзырлығы берілген қызмет көрсету орталығына хабарласыңыз.

Батареяның жұмыс мерзімі

Шамамен 3 жыл.

Толық зарядталғаннан кейін де жұмыс істеу уақыты елеулі қысқа болса, батареяның жарамдылық мерзімінің біткенін білдіреді.

(Батареяның жарамдылық мерзімі қолдануға және сақтау шарттарына байланысты өзгеруі мүмкін.) Құрылғыдағы батарея тұтынушылар тарапынан ауыстыруға арналмаған. Батареяны өкілетті қызмет көрсету орталығы ауыстыруы тиіс.

Ішіне орналастырылған аккумуляторды шығару

Құрылғыны жоюдан бұрын кірістірілген қайта зарядталатын батареяны алып тастаңыз.

Батареяны қауіпсіз түрде қоқысқа лақтыру керек. Батарея арнайы тағайындалған мекенде (ондай мекен болған жағдайда) жойылғанына көз жеткізіңіз. Бұл сурет тек құрылғыны жойған кезде қолданылуы тиіс, оны жөндеу үшін қолданбаңыз. Егер құрылғыны өз бетіңізбен бөлшектесеңіз, оның су өткізбейтін мүмкіндігі жоғалады, сөйтіп ақаулыққа себеп болуы мүмкін.

- Құрылғыны айнымалы ток адаптерінен ажыратыңыз.
- Егер заряд қалған болса, батареяны заряды толық біткенше дейін пайдаланыңыз.
- ① - ④ қадамдарда бөлшектерді алыңыз, ⑤-қадамда зарядтау құрылғысын қосуға арналған ұяшықтағы түйреуіштерді бұрағышпен, т.б. алыңыз. Одан кейін батареяны көтеріп, алыңыз.

- Алынған батареяның оң және теріс терминалдарын қысқа тұйықтамаңыз және терминалдарды лента жабыстырып оқшаулаңыз.

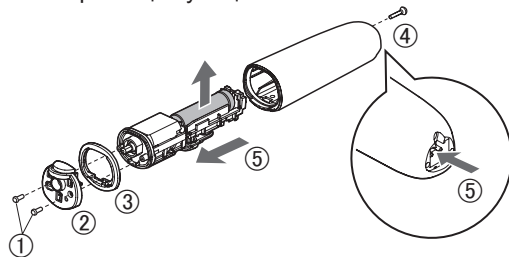

Қоршаған ортаны қорғау және материалдарды кәдеге жарату бойынша кеңестер

Бұл құрылғыда литий-ионды батарея бар. Аккумуляторды арнайы тағайындалған мекемеде (ондай мекеме болған жағдайда) жоюды ұсынамыз.

Техникалық сипаттамасы

Қуат көзі	Айнымалы ток адаптерінің үстіндегі атау жазылған тақтаны қараңыз. (Автоматты түрде кернеуді өзгерту)
Зарядтау уақыты	Шамамен 1 сағат

Аталмыш өнім тек үй жағдайында пайдалануға арналған.

Өндірушінің белгілегеніне сәйкес, құрылғы өндірілген күнінен бастап 7 жылға жарамды (егер бұл құрылғы осы барлық пайдалану нұсқауларына және техникалық стандарттарға сәйкес жұмсалатын жағдайларда ғана қолданылса)



Панасоник Корпорэйшн

1006, Кадома, Осака 571-8501, Жапония

Қытайда жасалған

Ескертпе:

Құрылғының өндірілген күнін (жылы, айы, күні) құрылғының және адаптердің артқы жағындағы нөмір арқылы анықтай аласыз.

Нөмірі: X XX XX

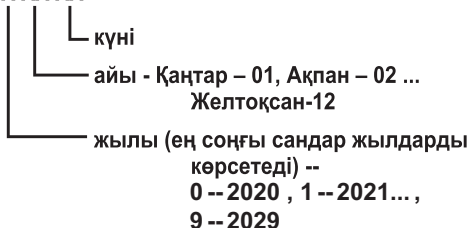

<Ескертпелер>

1. Тегіс, берік бетке орналастырыңыз, тек алынатын бөлшектер немесе қозғалмайтын бөлшектерден басқа.
2. Жабық және құрғақ жерде сақтау керек.
3. Тасылмалдауды құлатусыз, аса вибрациясыз және басқа заттарға соғусыз жасау керек.
4. Кәдеге жаратуды ұлттық және жергілікті заңдарға сәйкес жасау керек.

Сату шарттары өндірушімен орнатылмаған және мемлекеттің тауарды пайдаланудың ұлттық немесе жергілікті заңдарына сай болуы керек.

Panasonic Corporation
<http://www.panasonic.com>
© Panasonic Corporation 2019-2021

© EN, RU, UA, KZ

Printed in China
ES9700EL9A2520 S1219-10121