

*Інструмент не
призначений для
професійного
використання.*

501501-61 RUS / UA

Переклад з оригіналу інструкції

www.blackanddecker.eu

GSL200

GSL300

GSL360

GSL700

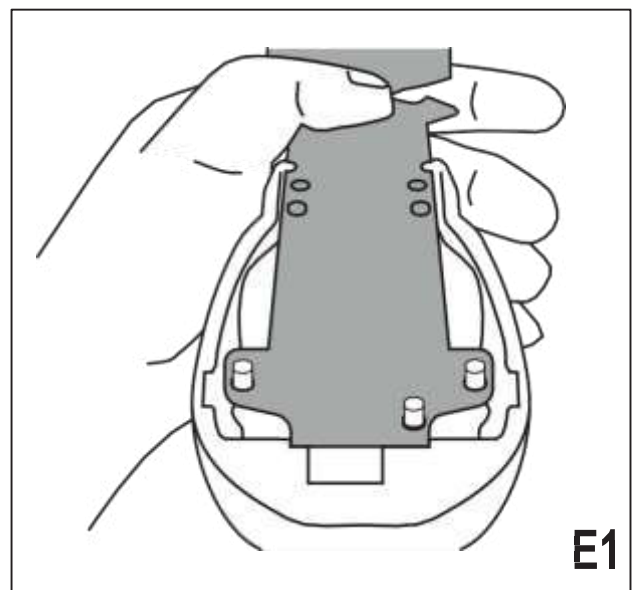
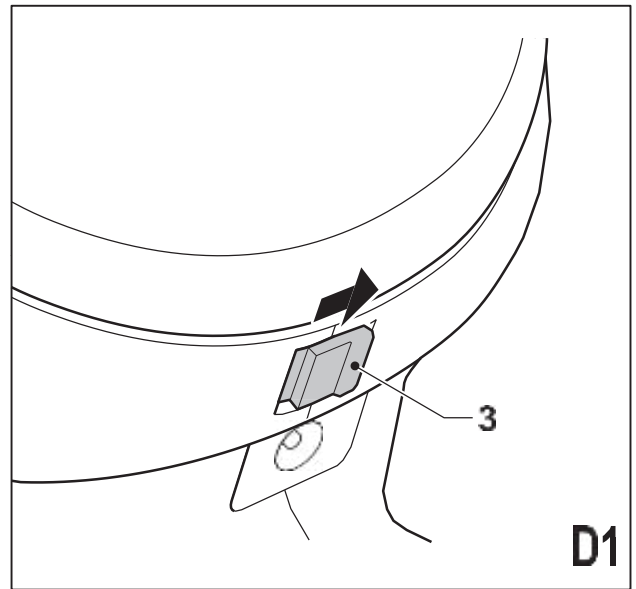
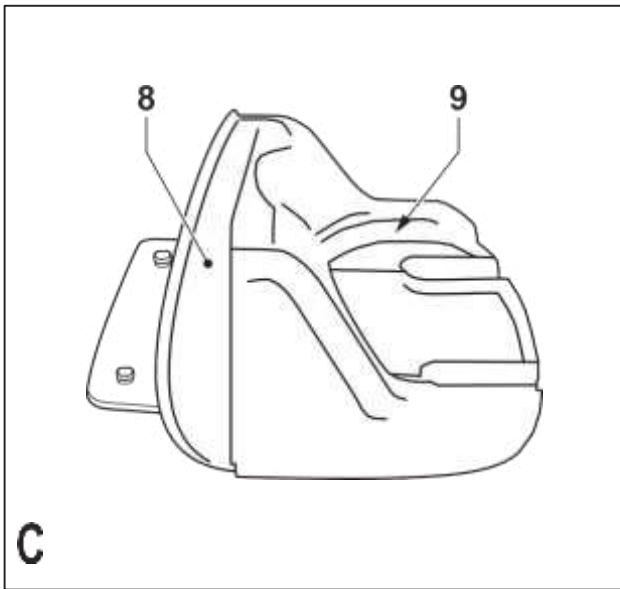
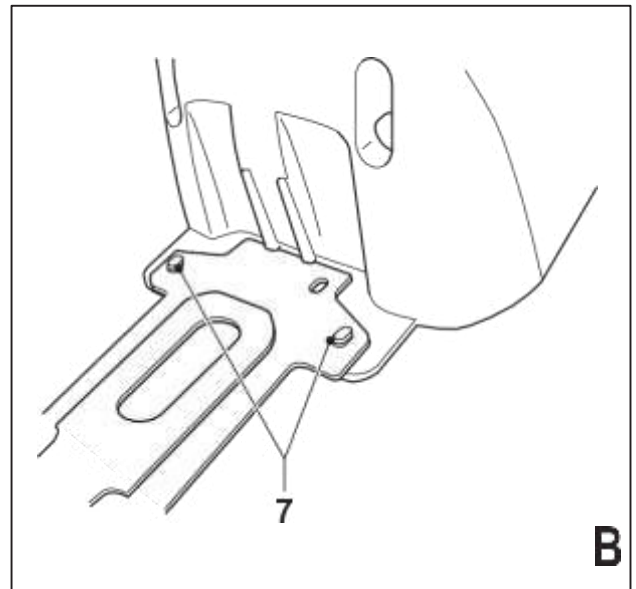
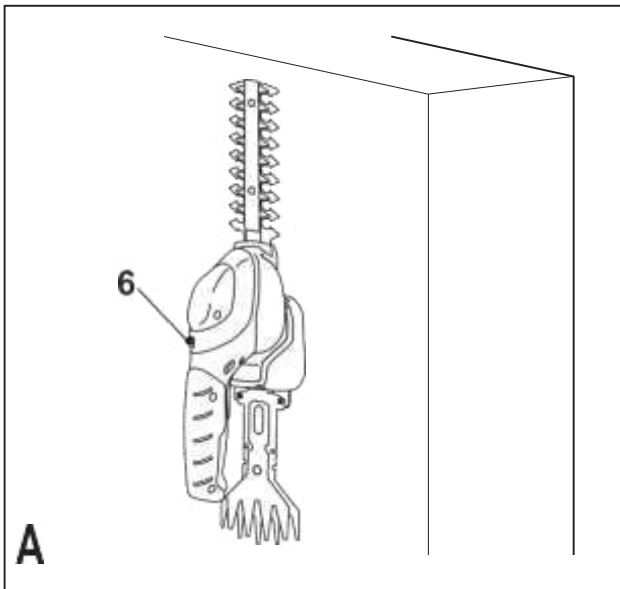

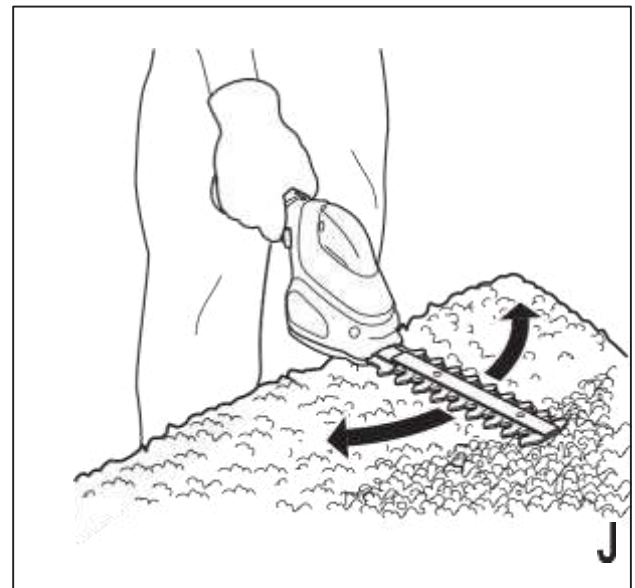
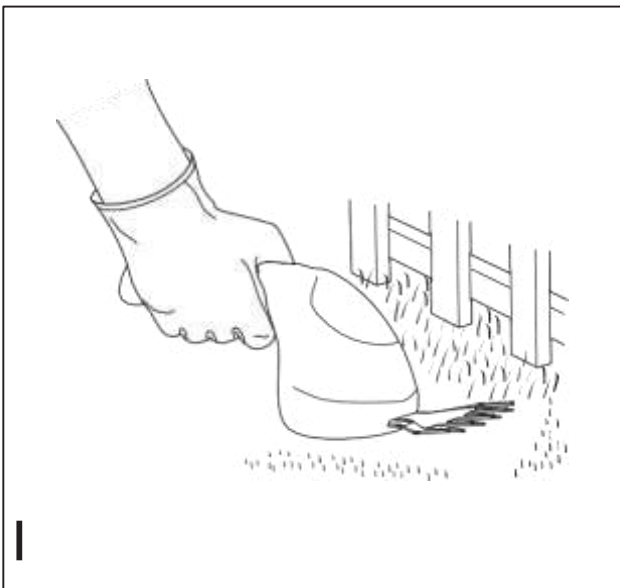
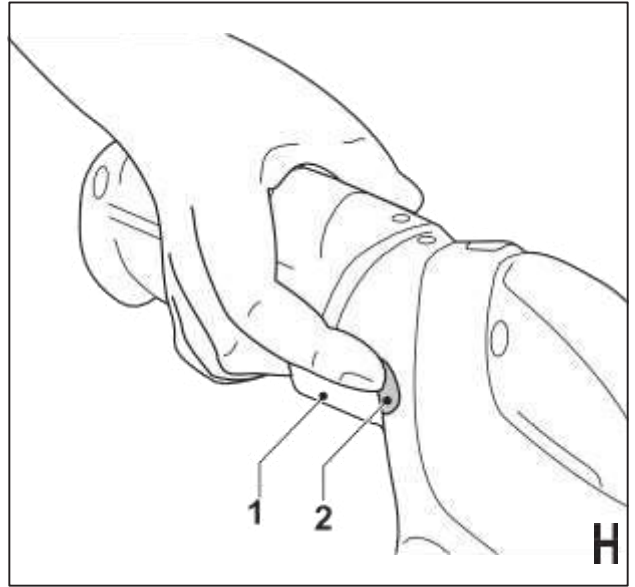
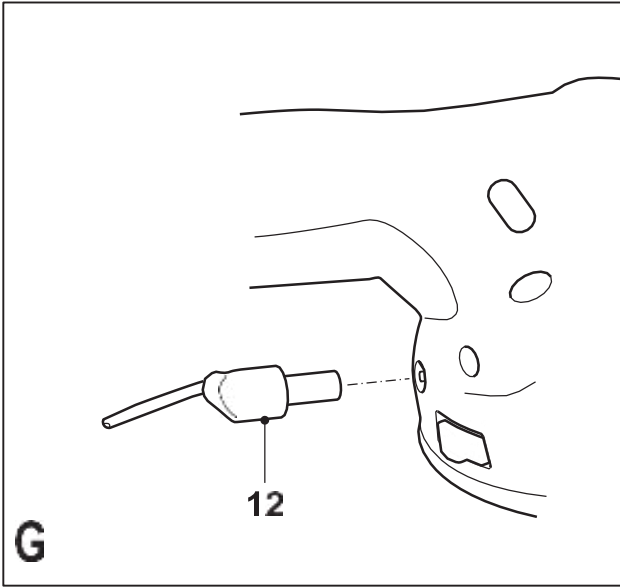
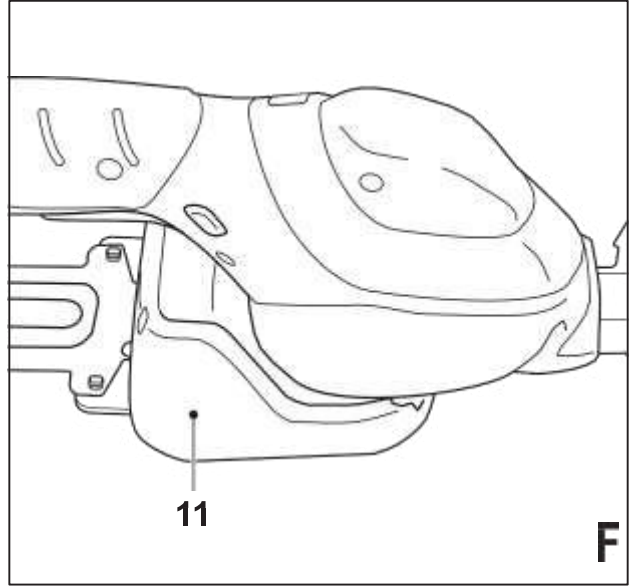
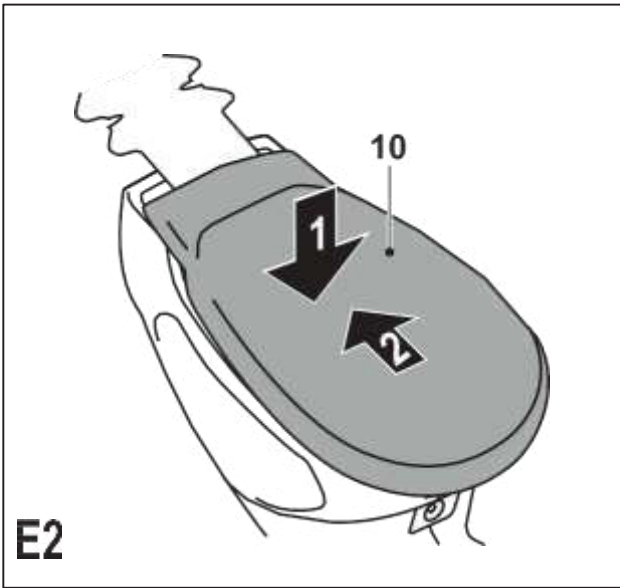

Призначення

Ваші акумуляторні садові ножиці / кусторе-зи BLACK + DECKER™ GSL200, GSL300, GSL360 і GSL700 призначені для обробки і подривання живоплотів, а також невеликих або колючих чагарників. Даний інструмент призначений тільки для використання в домашніх умовах. Ваше зарядний пристрій BLACK + DECKER перед- призначено для зарядки акумуляторів, що входять в комплект поставки даного інструменту.

Інструкції по техніці безпеки Загальні правила безпеки при роботі з електроінструментами



Увага! Уважно прочитайте всі інструкції по безпеки і керівництво по експлуатації. Недотримання всіх перерахованих нижче правил безпеки і ін- трукцій може призвести до ураження електрично ським струмом, пожежі та / або серйозних травм.

Збережіть всі інструкції з безпеки і керів- ство по експлуатації для їх подальшого використання.

Термін «Електроінструмент» у всіх наведених нижче вказівках відноситься до Вашого мережевого (з кабелем) електроінструменту або акумуляторному (беспрово- дном) електроінструменту.

1. Безпека робочого місця

а. Тримайте робоче місце в чистоті і забезпечте хороше освітлення. Погане освітлення або безлад на робочому місці може призвести до нещасного випадку.

б. Не використовуйте електроінструменти, якщо є небезпека загоряння або вибуху, наприклад, поблизу легкозаймистих рідин, газів або пилу. В процесі роботи електроінструмент створює іскрові розряди, які можуть запалити пил або горючі пари.

с. Під час роботи з електроінструментом не підпускайте близько дітей або сторонніх осіб. Відволікання уваги може викликати у Вас втрату контролю над робочим процесом.

2. Електробезпека

а. Вилка приладу повинен пасувати до змінного струму. Ні в якому разі не видозмінюйте вилку електричного кабелю. Не використовуйте з'єднувальні

штепсели-перехідники, якщо в силовому кабелі електроінструменту є дріт заземлення.

Використання оригінальної вилки кабелю і відповідної їй штепсельної розетки зменшує ризик ураження електричним струмом.

b. Під час роботи з електроінструментом уникайте фізичного контакту з заземленими

об'єктами, такими як трубопроводи, радіатори опалення, електроплити і холодильники. Небезпека ураження електричним струмом збільшується, якщо Ваше тіло заземлене.

c. Не використовуйте електроінструмент під дощем або у вологому середовищі.

Попадання води в електроінструмент збільшує ризик ураження електричним струмом.

d. Будьте обережні, щоб електричним кабелем. Ні в якому разі не використовуйте кабель для перенесення електроінструменту або для витягування його вилки з штепсельної розетки. Не піддавайте електричний кабель впливу високих температур і мастильних речовин; тримайте його в стороні від гострих кромek

і рухомих деталей приладу. Пошкоджений або заплутаний кабель збільшує ризик ураження електричним струмом.

c. При роботі з електроінструментом на відкритому повітрі використовуйте подовжувач, призначений для зовнішніх робіт.

Використання кабелю, придатного для роботи на відкритому повітрі, знижує ризик ураження електричним струмом.

f. При необхідності роботи з електроінструментом у вологому середовищі використовуйте джерело живлення, обладнаний пристроєм захисного відключення (УЗО).

Використання УЗО знижує ризик ураження електричним струмом

3. Особиста безпека

a. При роботі з електроінструментами будьте уважні, слідкуйте за тим, що Ви робите, та використовуйте загальний глузд. Не використовуйте електроінструмент, якщо Ви втомилися, а також перебуваючи під дією алкоголю або знижують реакцію лікарських препаратів і інших засобів. Найменша необережність при роботі з електроінструментами може привести до серйозної травми.

b. При роботі використовуйте засоби індивідуального захисту. Завжди надягайте захисні окуляри. Своєчасне використання захисного спорядження, а саме: пилезащитної маски, черевик на нековзною

підшві, захисного шолома або протигаласливих навушників, значно знизить ризик отримання травми.

с. Не допускайте ненавмисного запуску. Перед тим, як підключити електроінструмент до мережі і / або акумулятора, підняти або перенести його, переконайтеся, що вимикач знаходиться в положенні «вимкнено».

Не переносьте електроінструмент з натиснутою кнопкою вимикача і не підключайте до розетки електроінструмент, вимикач якого встановлено в положення «включено», це може призвести до нещасного випадку.

d. Перед включенням електроінструменту зніміть з нього

усі регулювальні або гайкові ключі. Регулювальний або гайковий ключ, залишений закріпленим на деталі, що обертається електроінструменту, може стати причиною важкої травми.

e. Не намагайтеся дотягнутися до занадто віддалених поверхонь. Завжди твердо стійте на ногах, зберігаючи рівновагу. Це дозволить Вам не втратити контроль при роботі з електроінструментом в непередбаченій ситуації.

f. Одягайтеся відповідним чином. Під час роботи не надягайте просторий одяг або прикраси. Слідкуйте за тим, щоб Ваше волосся, одяг або рукавички перебували в постійному віддаленні від рухомих частин

інструменту. Вільний одяг, прикраси або довге волосся можуть потрапити в рухомі частини інструменту.

g. Якщо електроінструмент забезпечений пристроєм та збирання пилу, переконайтеся, що даний пристрій підключено і використовується

належним чином. Використання пристрою пиловидалення значно знижує ризик виникнення нещасного випадку, пов'язаного з запиленістю робочого простору.

4. Використання електроінструментів та технічний догляд

a. Не перевантажуйте електроінструмент. Використовуйте Ваш інструмент за призначенням. Електроінструмент працює надійно і безпечно тільки

при дотриманні параметрів, зазначених в його технічних характеристиках.

b. Не використовуйте електроінструмент, якщо його вимикач не встановлюється в положення включення або виключення.

Електроінструмент з несправним вимикачем становить небезпеку і підлягає ремонту.

c. Вимикайте прилад від джерела живлення та / або виймайте акумулятор перед регулюванням, зміни додаткового обладнання або при зберіганні електроінструменту.

Такі запобіжні заходи знижують ризик випадкового запуску електричного.

d. Зберігайте невикористовуван електроінструменти

в недоступному для дітей місці і не дозволяйте особам, які не знайомі з електричним або даними

інструкціями, працювати з

електроприладами. Прилади несуть небезпеку в руках недосвідчених користувачів

e. Регулярно перевіряйте справність електроінструменту. Перевіряйте точність суміщення і легкість переміщення рухомих частин, цілісність деталей і будь-яких інших елементів електроінструменту, що впливають на його роботу. Не використовуйте несправний

електроінструмент, поки він не буде повністю відремонтований. Більшість нещасних випадків є наслідком недостатнього

технічного догляду за електроінструментом.

f. Слідкуйте за гостротою заточування і чистотою ріжучих приладдя.

Приналежності з гострими крайками дозволяють уникнути заклинювання і роблять роботу менш стомлюючої.

g. Використовуйте електроінструмент, аксесуари та насадки відповідно до цього Керівництва і з урахуванням робочих умов і характеру майбутньої роботи. Використання електричних не за призначенням може призвести до виникнення небезпечних ситуацію.

5. Використання акумуляторних інструментів і технічний догляд

a. Заряджайте акумулятор зарядним пристроєм зазначеної

виробником марки. Зарядний пристрій, який підходить до одного типу акумуляторів, може створити ризик загоряння в разі його використання з акумуляторами іншого типу.

b. Використовуйте електроінструменти тільки з призначеними для них акумуляторами.

Використання акумулятора будь-якої іншої марки може привести до виникнення пожежі та травмування.

с. Тримаєте акумулятор, що не

використовується подалі від металевих предметів, таких як скріпки, монети, ключі, цвяхи, шурупи, і інших дрібних металевих предметів, які можуть замкнути контакти акумулятора. коротке

замикання контактів акумулятора може призвести до отримання опіків або виникнення пожежі.

d. У критичних ситуаціях з акумулятора може витікати рідина (електроліт); уникайте контакту зі шкірою. Якщо рідина потрапила на шкіру, змийте її водою. Якщо рідина потрапила в очі, звертайтеся за медичною допомогою.

Рідина з акумулятора, може викликати роздратування або опіки.

6. Технічне обслуговування

a. Ремонт Вашого електроінструменту

повинен повинні виконуватись лише спеціалістами з використанням ідентичних запасних частин. це забезпечить

безпеку Вашого електроінструменту в подальшій експлуатації.

Додаткові заходи безпеки при роботі

з електроінструментами



Увага! Додатково тільки заходи безпеки при роботі кусторізами ♦ **Слідкуйте за тим, щоб всі частини Вашого тіла знаходилися на безпечній відстані від ножа. Не знімайте зрізаний матеріал і не тримайте руками опрацьований матеріал під час руху ножа. Перш ніж очистити інструмент від застряглого матеріалу переконайтеся, що вимикач знаходиться в положенні «Викл.».** Найменша необережність при

роботі з кусторізом може привести до серйозних травм.

♦ **Перено кусторіз, тримаючи його за ручку, із зупиненим ножом. При перенесенні або зберіганні кустореза завжди надягайте на ніж чохол.**

Правильне утримання кустореза значно зменшує можливість отримання травми від ріжучого ножа.

♦ **Слідкуйте, щоб кабель знаходився в стороні від оброблюваної поверхності.** В процесі роботи кабель може заплутатися в гілках і випадково розрізати ножом.

♦ **Тримайте інструмент тільки за ізольовані рукоятки, оскільки ріжучий ніж може стикнутися з прихованою проводкою.**

Контакт ріжучого ножа з знаходяться під напругою проводом робить не покриті

ізоляцією металеві частини

електроінструменту «живими», що створює небезпеку ураження оператора електричним струмом.

- ◆ Призначення інструменту описується в цьому посібнику з експлуатації. Використання будь-яких речей або пристосувань, а також виконання даним інструментом будь-яких видів робіт, які не рекомендовані цією інструкцією по експлуатації, може призвести до нещасного випадку і / або пошкодження особистого майна.
 - ◆ Якщо Ви раніше не використовували кущоріз, бажано отримати практичні рекомендації від досвідченого користувача на додаток до вивчення даного керівництва з експлуатації.
- ◆ Ні в якому разі не торкайтеся до ножів в ході роботи електроінструменту.
- ◆ Ні в якому разі не намагайтеся зупинити ножі, застосовуючи силу.
- ◆ Чи не кладіть електроінструмент, поки ножі повністю не зупиняться.
- ◆ Регулярно перевіряйте ножі на наявність пошкоджень і знос. Не користуйтеся електроприладами, якщо ножі пошкоджені або зношені.
- ◆ При стрижці уважно стежте, щоб Вам не попалися тверді предмети (наприклад, металевий дріт, елемент огорожі). Якщо Ви випадково зачепили ножем схожий предмет, відразу ж вимкніть електроінструмент і перевірте, чи немає пошкоджень. ◆ Якщо електроінструмент починає сильно

вібрувати, відразу ж вимкніть його і перевірте, чи немає пошкоджень.

- ◆ Якщо електроінструмент застопорився, відразу ж його вимкніть.

- ◆ Після закінчення роботи, надягніть на ніж чохол, що входить в комплект поставки. електроінструмент

слід зберігати з надійно закритими ножами.

- ◆ Перед використанням електроінструменту перевірте, що встановлені всі захисні пристрої.

В жодному разі не в повному обсязі укомплектованим інструментом або інструментом, в конструкцію якого внесено несанкціоновані зміни.

- ◆ Ніколи не дозволяйте дітям користуватися інструментом.
- ◆ Стежте за падаючими обрізками гілок при підрівнюванні верхівки живоплоту.

Додаткові заходи безпеки при роботі з електроінструментами



Увага! Додатково тільки заходи безпеки при роботі садовими ножицями

- ◆ Не допускайте дітей та будь-яких осіб, не знайомих з даними правилами техніки безпеки, до роботи електроінструментом. Місцеві законодавчі акти можуть обмежувати зрости оператора.

- ◆ Пам'ятайте, що оператор або користувач несуть відповідальність за виникнення нещасних випадків або небезпечних ситуацій по відношенню до інших осіб і їх майну.

- ◆ Ніколи не використовуйте електроінструмент поблизу

людей, особливо, дітей, або тварин.

◆ Використовуйте цей електроінструмент тільки при денному світлі або при яскравому штучному освітленні.

◆ Стежте, щоб

вентиляційні отвори електродвигуна завжди залишалися відкритими і чистими.

◆ Використовуйте тільки запасні частини та приладдя, ухваленими електроінструменту.

◆ Регулярно оглядайте інструмент і проводите його сервісне

обслуговування. Ремонт електроінструменту робите тільки в авторизованому сервісному центрі.

Безпека сторонніх осіб

◆ Використання приладу фізично або розумово

неповноцінними людьми, а також дітьми і недосвідченими особами допускається тільки під контролем відповідального за їх безпеку особи.

◆ Не дозволяйте дітям гратися з приладом.

Вібрація

Значення рівня вібрації, зазначені в технічних характеристиках інструменту і декларації відповідності, були виміряні відповідно до стандартним методом ви- ділення вібраційного впливу- наслідком згідно EN 60745 і можуть використовуватися при порівнянні характеристик різних ін- струмент.

Наведені значення рівня вібрації можуть також використовуватися для попереднього попередження оцінки величини вібраційного впливу.

Увага! Значення вібраційного впливу при роботі з електроінструментом залежать від виду робіт, що виконуються даним інструментом, і можуть відрізнятися від заявлених значень. Рівень вібрації може перевищувати заявлене значення.

При оцінці ступеня вібраційного впливу для визначення необхідних захисних заходів (2002/44 / EC) для людей, які використовують в процесі роботи електроінструменти, необхідно брати до уваги дійсні умови використання електроінструмента, враховуючи всі складові робочого циклу, в тому числі час, коли інструмент типів знаходиться у вимкненому стані, і час, коли він працює без навантаження, а також час його запуску і відключення.

Маркування інструменту

На інструменті є сліду- ющие знаки:



Увага! Повний озна- комленіє з керівництвом по експлуатації знизить ризик отримання травми.



При роботі з даними електро- троінструментом надіньте захисні окуляри або маску.



Не використовуйте інстру- мент під дощем або у вологому середовищі.

Остерігайтеся гострих но лень.

Після виключення електродвигуна, ножі деякий час двігают- ся по інерції.



Остерігайтеся разлетаючихся предметів.

Слідкуйте, щоб поруч не було сторонніх осіб.

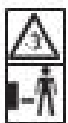

Додаткові заходи безпеки при ра- боті з акумуляторами і зарядними устрой- ствами

Акумулятори

- ◆ Ні в якому разі не намагайтесь розібрати акумулятор.
- ◆ Не занурюйте акумулятор у воду.

- ◆ Не зберігайте в місцях, де температура може перевищити 40 ° С.

- ◆ Заряджайте акумулятор тільки при температурі навколишнього середовища в межах 10 ° С - 40 ° С.

- ◆ заряджайте тільки зарядними пристроями, що входять в комплект поставки пристрою / інструменту.

Використання

невідповідного зарядного пристрою може призвести до ураження електричним струмом або перегріву акумулятора.

- ◆ Утилізуйте відпрацьовані акумулятори, дотримуючись інструкцій з «Захист навколишнього середовища».

- ◆ Чи не зашкодить / НЕ деформуйте акумулятор шляхом проколювання або удару, оскільки це може створити ризик отримання травми і виникнення пожежі.

- ◆ Ні в якому разі не намагайтесь заряджати пошкодженний акумулятор!

- ◆ У критичних ситуаціях з акумулятора може вилитися рідина (електроліт). Якщо Ви помітили рідина на акумуляторі, акуратно витріть її тканиною. Уникайте контакту зі шкірою.

- ◆ При попаданні рідини на шкіру або в очі виконайте наступне:

Увага! Рідина з акумулятора, може завдати шкоди здоров'ю і пошкодити про- нання. При попаданні електро- троліта на шкіру, негайно змийте його водою. Якщо з'явиться почервоніння, біль або подразя вання, негайно зверніться за медичною допомогою. Якщо рідина потрапила в очі, негайно промийте їх про- точної водою і зверніться за медичною допомогою.

Зарядні пристрої

Ваше зарядний пристрій був розроблений для конкретного напруги. Завжди перевіряйте,

чи відповідає напруга, вказана на таблиці з техніч- тичними параметрами, напруге- ную електромережі.

Увага! Ні в якому разі не намагайтеся замінити зарядний блок стандартним мережевим вилкою.

- ◆ Використовуйте Ваше зарядний пристрій BLACK + DECKER тільки для зарядки акумулятора електроінструменту, в комплект поставки якого він входить.
Акумулятори інших марок можуть вибухнути, що призведе до травмування або пошкодження електроінструменту.

- ◆ Ні в якому разі не намагайтеся зарядити батарейки харчування.
- ◆ Щоб уникнути нещасного випадку, заміна пошкодженого кабелю живлення повинна проводитися тільки на заводі- виробнику або в авторизованому

сервісному центрі BLACK + DECKER.

- ◆ Не занурюйте зарядний пристрій у воду.
- ◆ Не розбирайте зарядний пристрій.
- ◆ Не використовуйте зарядний пристрій в якості об'єкта для проведення випробувань.
- ◆ Зарядка пристрою / інструменту/ акумулятора повинно здійснюватися в добре провітрюваному місці.



Зарядний пристрій перед призначено тільки для ви- користування всередині примі- щень.

Електробезпека



Ваше зарядний устрій- ство захищено подвійною ізоляцією, що виключає потребу в заземляю- щем дроті. Завжди про- вірячи, чи відповідає напруга, вказана на таблиці з технічними параметрами, напрузі електромережі.

- ◆ Щоб уникнути нещасного випадку, заміна було пошкоджено дженого кабелю живлення повинна проводитися тільки на заводі-виготовленої Вітелія або в авторизований ванном сервісному центрі BLACK + DECKER. ◆ **Увага!** Ні в якому слу чаї не намагайтеся замінити зарядний блок стандарт ним мережевим вилкою.

Складові частини

1. Кнопка пускового вимикача
2. Кнопка захисту від ненавмисного пуску
3. Кнопка звільнення ножа
4. зрізати ніж (GSL200 / GSL360 / GSL700)
5. підрівнював ніж (GSL300 / GSL360 / GSL700)
6. Індикатор зарядки

Збірка

Увага! Не допускайте ненавмисного включення інструменту в процесі його складання.

Установка настінного кріплення (Мал. А та В)

Для зручності зберігання і зарядки інструменту настінне кріплення може бути встановлено на стіну.

- ◆ Загорніть шурупи в стіну через отвори внастінном кріпленні.
- ◆ Встановіть інструмент в настінне кріплення.
- ◆ Підключіть зарядний пристрій до настінної розетки, переконавшись, що загорівся індикатор зарядки (6) (Мал. А).
- ◆ При необхідності, використовуйте для зберігання запасного ножа 2 штиря (7) під настінним кріпленням (Мал. В).

Увага! При установці настінного кріплення на стіну уникайте пошкодження електрокабелю.

Зняття штекера зарядного пристрою з настінного кріплення (Мал. С)

Інструмент можна заряджати без установки його на настінне кріплення.

- ◆ Штекер зарядного пристрою можна підключати чить безпосередньо до інструмента.
- ◆ Витягніть гвинти із задньої частини настінного кріплення.

- ◆ Закрийте задню частину (8) з передньої частини (9), відкриваючи настінне кріплення.

- ◆ Витягніть штекер зарядного пристрою з настінного кріплення.

Установка і зняття ножа (Мал. D і E)

Зрізати ніж (4) призначений для скошування трави та бур'янів.

Підрівнював ніж (5) перед- призначений для стрижки живоплоту і кущів.

- ◆ Зніміть з ножа чохол.
- ◆ Натисніть і утримуйте кнопку звільнення ножа (3) в напрямку стрілки (Мал. D1).
- ◆ Посуньте чохол ножа (10) назад і зніміть його (Мал. D2).
- ◆ Помістіть ніж під кромку, позначену «Х» (Мал. E1), під кутом, як показано на малюнку, і опустіть ніж на стрижні.
 - ◆ Утримуючи ніж на стрижнях (Мал. E1), надіньте на нього чохол (10) і пересуньте його вперед (Мал. E2).

Примітка: При повторній установці чохла на ніж вирівнювання ножа зі стрижнями і натискання на кнопку звільнення ножа не потрібно.

Експлуатація

Увага! Не форсуйте робочий процес. Уни- гайта переваженість електродвигуна.

Зарядка акумулятора

Акумулятор потребує зарядці перед першим використанням і якщо він не забезпечує до- статочно потужність для робіт, які раніше виконувалися легко і швидко. Якщо акумулятор заряджається в перший раз або після тривалого зберігання, його ємність після повної зарядки з- ставить тільки 80% від номінальної. Акумулятор досягне повної ємності тільки після декількох циклів зарядки / розрядки. В процесі зарядки ак кумулятор може злегка нагрітися. Це нормально і не вказує на наявність будь-якої проблеми.

Увага! Не заряджайте акумулятор при темпе- ратурі навколишнього середовища нижче 10 ° С або вище 40 ° С. Рекомендована температура зарядки: при- близно 24 ° С.

Інструмент може залишатися приєднаним до зарядного пристрою протягом необмежений- ного періоду часу. Для продовження терміну служби акумулятора рекомендується залишати його приєднаним до зарядного пристрою на весь час, поки інструмент не використовується. При повністю зарядженому акумуляторі зарядний пристрій споживає мізерно мала кількість електроенергії.

Зарядка з використанням настінного кріплення (Мал. F)

- ◆ Встановіть інструмент в настінне кріплення (11).
- ◆ Підключіть зарядний пристрій до настінної розетки.

Зарядка з використанням штекера зарядного пристрою (Мал. G)

Штекер обладнаний блокувальними пристроями, що запобігають використанню з несоответ- ціалу зарядним пристроєм.

- ◆ Вставте штекер (12) в гніздо підключення зарядного пристрою, розташоване в задній частині інструменту.
- ◆ Підключіть зарядний пристрій до настінної розетки.

GSL200 / GSL300 / GSL360 - Зарядка акумулятора

- ◆ Заряджайте. Під час зарядки акумулятора горить індикатор зарядки (6). По завершенні зарядки індикатор гасне.

GSL700 - Зарядка акумулятора

- ◆ Заряджайте. Під час зарядки акумулятора горить індикатор зарядки (6). По завершенні зарядки індикатор згасне. Швидке блимання індикатора вказує на наявність проблеми при зарядці. При появлі проблеми підключіть штекер зарядного пристрою безпосередньо до інструмента, знявши його з настінного кріплення. Якщо питання залишається не вирішеним, від'єднайте зарядний пристрій від електромережі та віднесіть його в ремонт в авторизований сервісний центр.

Включення і вимикання (Мал. H)

Включення

- ◆ Переведіть вправо або вліво і утримуйте кнопку захисту від ненавмисного пуску (2), потім натисніть на кнопку пускового вимикача (1).
- ◆ Відпустіть кнопку захисту від ненавмисного пуску.

Вимкнення

- ◆ Відпустіть клавішу пускового вимикача (1).

Увага! Ні в якому разі не намагайтеся заблокувати клавішу пускового вимикача у включеному положенні!

Рекомендації щодо раціонального використання (Мал. I і J)

- ◆ Перед першим використанням і кожен раз, коли ніж виглядає сухим, нанесіть на ніж тонкий шар мастила загального призначення.

Зрізання трави

- ◆ Для досягнення найкращих результатів, сре- зайти тільки суху траву.
- ◆ Тримайте інструмент, як показано на Мал. I. Відводите іншу руку подалі від ножа. Со що зберігаються стійке положення при роботі, щоб не поскоковзнутися. Не намагайтеся дотя- нуться до занадто віддалених поверхонь.
 - ◆ Високу траву зрізайте в кілька прийомів, починаючи зверху. Робіть короткі рези.

- ◆ Уникайте контакту інструменту з твердими предметами і ніжними рослинами.
 - ◆ Якщо інструмент низив темп роботи, уменшіте навантаження.
- ◆ Щоб зрізати траву якомога ближче до поверх- ності землі, трохи нахиліть інструмент.

Підрівнювання живоплоту

- ◆ Злегка нахиліть інструмент (на кут до 15° щодо лінії різі), так щоб кінчики ножів були спрямовані на живопліт (Мал. J). У такому положенні ножі будуть різати більш ефективно.
- ◆ Починайте стригти живопліт з верхівки. Тримайте інструмент під потрібним кутом і невідривно переміщайте його вздовж лінії різі. Двосторонній ніж дозволяє стригти в будь-якому напрямку.
- ◆ Щоб домогтися ідеально рівного зрізу, натягніть мотузку уздовж всієї живоплоту на бажаній висоті. Використовуйте натягнуту мотузку в якості контрольної лінії і стрі- гіті безпосередньо над нею.
 - ◆ Щоб боковини живоплоту вийшли рівними, стрижіть вгору у напрямку росту гілок. При стрижці зверху вниз молоді пагони відхиляються назовні, що призводить до освітньої нию неглибоких прогалин в живоплоту.
 - ◆ Стежте, щоб під ніж не потрапили сторонні- ня предмети. Особливо уникайте контакту з такими твердими предметами, як металлі- чна дріт і елементи огорожі, які можуть пошкодити ніж.
 - ◆ Регулярно змащуйте ніжмаслом.

Технічне обслуговування

Ваше електричне / акумуляторне пристрій / інструмент BLACK + DECKER розраховане на ра- боту протягом тривалого часу при мінімальному технічному обслуговуванні. Термін служби і надійність інструменту залежить від правильного догляду та регулярного чищення.

Увага! Перед проведенням технічного обслуговування електричного / акумуляторного інструменту:

- ◆ Вимкніть інструмент / пристрій і отключіть його від джерела живлення.
 - ◆ Або вимкніть інструмент / пристрій і виньті з нього акумулятор, якщо інструмент / пристрій оснащений знімним акумулятором.
 - ◆ У разі наявності будованого акумулятора, повністю розвантажте акумулятор і вимкати чите інструмент / пристрій.
 - ◆ Перед чищенням зарядного пристрою отключіть його від джерела живлення. Ваше зарядний пристрій не вимагає ніякого додаткового ного технічного обслуговування, крім регулярного чищення.
- ◆ Регулярно очищайте вентиляційні отвер- сті інструменту / приладу / зарядного устрой- ства м'якою або сухою тканиною.

- ◆ Регулярно очищайте корпус двигуна вологою тканиною. Не використовуйте абразивні чистячі засоби, а також засоби для чищення на осно- ве розчинників.
- ◆ Регулярно розкривайте патрон (при наявності) і витрушуйте з нього всю накопичену пил.
- ◆ Після використання, ретельно протріть ножі. Після чищення ножів нанесіть на них тонкий шар світлого машинного масла для захисту від корозії.

Зберігання

Якщо інструмент не використовуватиметься в те- чення декількох місяців, найкраще залишати про- акумулятор приєднаним до зарядного пристрою. В інших випадках, виконайте наступні дії:

- ◆ Спробуйте повністю зарядити.
- ◆ Зберігайте інструмент в сухому і безпечному місці. Зберігайте інструмент при температурі навколишнього середовища від +10 ° C до +40 ° C.
- ◆ Перед використанням інструменту після тривалого зберігання знову зробіть повну зарядку акумулятор.

Захист навколишнього середовища



Роздільний збір. Цей продукт не можна викидати разом зі звичайним побуто- вими відходами.

Якщо одного разу Ви захочете замінити Ваш електро- тринструмент BLACK + DECKER або якщо він Вам більше не потрібний, не викидайте його разом з побутовими відходами. Зробіть цей виріб спеці ний приймальний пункт.



Роздільний збір виробів з закінченим строком її виплати, кому та упаковки дозволяє повторно переробляти та повторно використовувати. Використання перероблених матеріалів допомагає захищати навколишнє середовище від забруднення та зменшує потребу в сировині.

Місцеві законодавчі акти можуть забезпечити окремий збір електричного обладнання від побутового сміття на муніципальних звалищах відходів, або Ви можете продавцями при покупці нового виробу.

Фірма BLACK + DECKER для збору та переробки після закінчення їхнього терміну BLACK + DECKER. Щоб скористатися цією послугою, Ви поверніть виріб компанії в офіційний сервісний центр, який соби- раєт продукти за наш рахунок.

Ви можете дізнатися місце знаходження Вашого бли- жайше авторизованого сервісного центру, про- ратівшись в Ваш місцевий офіс BLACK + DECKER по адресою, вказану в цьому посібнику з експлуатації. Крім того, список авторизованих

сервісних центрів BLACK + DECKER і повну інформацію про наш післяпродажний обслу- жання та контактну можете знайти в інтернеті за адресою: www.2helpU.com

Акумулятори



Акумулятори BLACK + DECKER можна під- заряджати необмежену кількість разів. По закінченню терміну служби викидайте відпрацьовані акумулятори безпечним для навколишнього середовища способом.

Технічні характеристики

		GSL200	GSL300 H1
		H1	
Напруга живлення	В пост. струму	3,6	3,6
Хід ножа (без навантаження)	хід / хв.	850	850
Довжина зрізати ножа	см	10	-
Крок зрізати ножа	мм	23	-
Довжина підрівнював ножа	см	-	15
Крок підрівнював ножа	мм	-	8
Гальмо миттевої			
зупинки ножа	сек.	<1	<1
вага	кг	0,65	0,65

		GSL360	GSL700 H1
		H1	
Напруга живлення	В пост. струму	3,6	7,0
Хід ножа (без навантаження)	хід / хв.	850	850
Довжина зрізати ножа	см	10	10
Крок зрізати ножа	мм	23	23
Довжина підрівнював ножа	см	15	15
Крок підрівнював ножа	мм	8	8
Гальмо миттевої			
зупинки ножа	сек.	<1	<1
вага	кг	0,65	0,65

Зарядний пристрій		905450XX	905527XX
		9060XXXX	
Вхідна напруга	В змін. струму	230	230
Вихідна напруга	В пост. струму	9	10
Сила струму	МА	100	120
Прибл. час зарядки	Ч	19	14
вага	кг	0,15	0,15

Сума величин вібрації (сума векторів у трьох осях), виміряних відповідно до стандарту EN 60745:

Вібраційний вплив (a_{H3}) 3,1 м / с², похибка (К)
1,5 м / с²

Рівень звукового тиску відповідно до EN 60745:

Звуковий тиск (L_{pA}) 66 дБ (А), похибка (К) 3 дБ (А), Акустична потужність (L_{WA}) 77 дБ (А), похибка (К) 3 дБ (А)

Декларація відповідності ЄС

ДИРЕКТИВА ПО МЕХАНІЧНОМУ ОБЛАДНАННЮ
ДИРЕКТИВА ЩОДО ШУМІВ, ВИРОБЛЕНИХ ПОЗА ПРИМІЩЕНЬ



GSL200 / GSL300 / GSL360 / GSL700 - Садові

ножиці / кущорізи

Black & Decker заявляє, що продукти, обзначені в розділі «Технічні характеристики», повністю відповідають стандартам: 2006/42 / EC, EN 60745-1: 2009 Доставка + A11: 2010 EN 60745-2-15: 2009 + A1: 2010 EN 60335-1:2012 Доставка + A11: 2014.

Рівень акустичної потужності, виміряний у з- відповідності з (5) 2000/14 / EC (Стаття 13): L_{WA} (виміряний звуковий тиск) 77 дБ (A)

L_{WA} (гарантована акустична потужність) 80 дБ (A)

Дані продукти також відповідають Директиві- вам 2004/108 / EC (до 19.04.2016), 2014/30 / EC (від 20.04.2016) та 2011/65 / EC. За додатковою інформацією звертайтеся в Stanley Europe за вказаною нижче адресою або за адресою, вказаною на останній сторінці керівництва.

Що нижче підписалися особа повністю відповідає за відповідність технічних даних і робить цю заяву від імені фірми Black & Decker.

R. Laverick
Керівник відділу технічних
розробок Black & Decker
Europe 210 Bath Road, Slough

Berkshire, SL1 3YD
United Kingdom
13/08/2015

БЛЕК ЕНД ДЕККЕР

гарантійні умови

Шановний покупцю!

1. Вітаємо Вас з покупкою високоякісного виробу компанії Black & Decker та висловлюємо Вам свою вдячність за Ваш вибір.
1. Надійна робота цього виробу на протязі всього терміну експлуатації є предметом особливої турботи наших сервісних служб. У випадку виникнення будь-яких проблем в процесі експлуатації виробу ми рекомендуємо Вам звертатися лише до авторизованих сервісних організацій, адреси та телефони яких Ви зможете знайти в Гарантійному талоні або дізнатися в магазині. Наші сервісні центри – це не тільки кваліфікований ремонт, але и широкий вибір запчастин та аксесуарів.
2. При купівлі виробу вимагайте перевірки його комплектності та справності за Вашої присутності, наявності інструкції з експлуатації та заповненого Гарантійного талону на українській мові. За умови відсутності у Вас правильно заповненого Гарантійного талону ми будемо вимушені відхилити Ваші претензії щодо якості цього виробу.
3. Щоб уникнути всіх непорозумінь наполегливо просимо Вас перед початком роботи з виробом уважно ознайомитись з інструкцією щодо його експлуатації.
4. Звертаємо Вашу увагу на виключно побутове призначення цього виробу.
2. Правовою основою даних гарантійних умов є діюче Законодавство та, зокрема, Закон "Про захист прав споживачів".
3. Гарантійний термін на даний виріб складає 24 місяці та починається з дня продажу через роздрібну торгову мережу. У випадку усунення недоліків виробу гарантійний термін подовжується на період, протягом якого виріб не використовувався.
4. Термін служби виробу - 5 років (мінімальний, встановлений у відповідності до Закону "Про захист прав споживачів").
5. Наші гарантійні зобов'язання поширюються тільки на несправності, виявлені протягом гарантійного терміну та обумовлені виробничими та конструктивними факторами. Гарантійні зобов'язання не поширюються:
1. На несправності виробу, що виникли в результаті:
1. Недотримання користувачем вказівок інструкції з експлуатації виробу.
2. Механічних пошкоджень, викликаних зовнішнім ударним або іншим впливом.
3. Використання виробу в професійних цілях та об'ємах, в комерційних цілях.
4. Застосування виробу не за призначенням.
5. Стихійного лиха.

6. Несприятливому атмосферному та інших зовнішніх впливах на виріб, таких як дощ, сніг, підвищена вологість, нагрів, агресивні середовища, невідповідність параметрів електромережі параметрам, вказаним на інструменті.
7. Використання аксесуарів, витратних матеріалів та запчастин, які не рекомендовані або не схвалені виробником.
8. Проникнення всередину інструменту сторонніх предметів, комах, матеріалів або речовин, що не є відходами, які супроводжують використання інструменту за призначенням, наприклад, стружки, опилки та ін.
2. На інструменти, що були відкриті, піддані ремонту або модифікації поза уповноваженим сервісним центром.
3. На приналежності, запчастини, що вийшли з ладу внаслідок нормального зносу, та витратні матеріали, такі як, приводні ремені, вугільні щітки, ножі, та ін.
4. На несправності, які виникли в результаті перевантаження інструменту, що призвело до виходу з ладу електродвигуна або інших вузлів та деталей. До безумовних ознак перевантаження виробу належать, зокрема: поява кольорів мінливості, деформація або оплавлення деталей та вузлів виробу, потемніння або обвуглювання ізоляції дротів електродвигуна під впливом високої температури.



ME 77



060

Блек енд Деккер ГмбХ
Блек енд Деккер Штрассе, 40
65510 Идштайн, Германия