

MAGIO

UA | Соковитискач MG-192
RU | Соковыжималка MG-192
EN | Juicer MG-192

UA | Інструкція з експлуатації
RU | Инструкция по эксплуатации
EN | Instruction manual

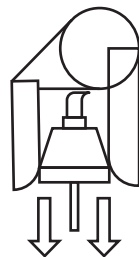
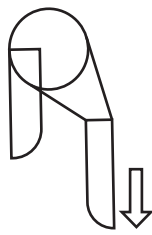
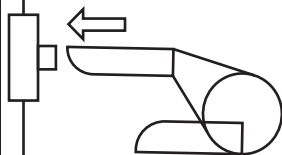
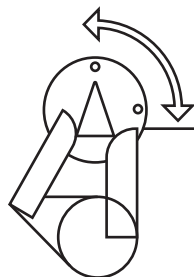
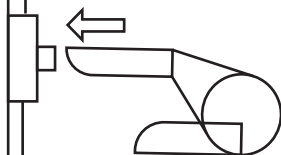
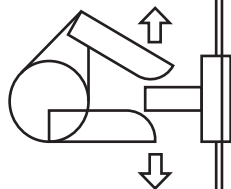

ДОРОГИЙ ПОКУПЕЦЬ!

Колектив компанії "Magio" дякує Вам за зроблений вибір на користь продукції нашої марки і гарантує високу якість роботи придбаного Вами приладу при дотриманні правил його експлуатації.

УКР КЕРІВНИЦТВО З ЕКСПЛУАТАЦІЇ

Під час використання електричних приладів необхідно дотримуватися наступних правил безпеки:

1. Прочитайте інструкцію перед використанням або чищенням приладу.
2. Соковитискач призначений для приготування соку з фруктів та овочів. Він не повинен використовуватися для інших цілей і не повинен піддаватися модифікації або яким-небудь переробкам. За допомогою соковитискача можна переробити тільки таку кількість продуктів і протягом такого часу, яка характерна для домашнього господарства. Увага: після вилучення приладу з упаковки огляньте пристрій і переконайтеся в цілісності. Не використовуйте пошкоджені електроприлад, а також електроприлад з пошкодженою вилкою або проводом. Якщо електроприлад пошкоджений або зламаний, не намагайтеся полагодити його самостійно. У разі пошкодження електроприладу зверніться в авторизований сервісний центр для ремонту або обслуговування приладу.
3. До використання ретельно промийте всі аксесуари.
4. Використовуйте тільки рекомендовані виробником аксесуари.
5. Встановіть соковитискач на горизонтальній плоскій поверхні на висоті не менше 85 см поза досяжністю дітьми.



Небезпека ураження електричним струмом!

6. Перед збіркою та розбіркою пристрою завжди виймайте вилку з розетки.
7. До того, як вставити вилку в розетку електроживлення, переконайтеся, що:
 - напруга живлення мережі відповідає напрузі, вказаній на

приладі.

- розетка має дріт заземлення.

Виробник не несе ніякої відповідальності у випадку, якщо ця норма безпеки не дотримується.

8. Якщо шнур приладу пошкоджений, то він повинен бути замінений виробником. Шнур живлення цього пристрою може бути замінений виключно працівником, який офіційно вповноважений для обслуговування, оскільки для цього потрібні відповідні інструменти. Забороняється вмикати соковитискач з пошкодженим проводом живлення або корпусом.

9. Не допускайте розташування шнура на гострих кутках стола, а також його контакту з гарячою поверхнею.

10. Не залишайте електричний провід у висячому положенні.

11. Якщо ви хочете використовувати подовжувач, переконайтеся, що він справний, має вилку із заземленням, а дріт має перетин, який як мінімум дорівнює перерізу шнура живлення.

12. До використання соковитискача в перший раз видаліть з нього всі пакувальні і паперові матеріали, такі як захисний картон, інструкція, пластикові пакети і т.д.

13. Перед початком експлуатації, прилад може мати незначний особливий запах та іскру, але це нормально, після того, як двигун пропрацює протягом деякого періоду, згадане явище зникне.

14. Використовуйте прилад лише в приміщенні.

15. Ніколи не залишайте працюючий електроприлад без нагляду.

16. Прилад не використовується дистанційно або за допомогою зовнішнього таймера.

17. Не пересувайте працюючий прилад.

18. Вимикайте прилад від мережі, якщо довго його не використовуєте, а також перед чищенням. Завжди тримайте за вилку, ніколи не тягніть за провід.

19. Перед тим як зібрати або розібрати електроприлад, а також перед чищенням, переконайтеся, що він охолов.

20. Уникайте потрапляння води або будь-якої рідини на електроприлад, а також на дріт і вилку.

21. Для того, щоб уникнути небезпеки ураження електричним струмом, ні в якому разі не занурюйте шнур електроживлення, вилку або весь пристрій у воду або іншу рідину.

22. У разі виникнення неконтрольованого спалаху вогню, не намагайтеся загасити вогонь водою. Вийміть вилку і загасіть полум'я вологою ганчіркою.

23. Зберігайте прилад і його шнур подалі від дітей молодше 8 років.

24. Не залишайте дітей без нагляду поруч з електроприладом під час його роботи.

25. Діти не повинні гратися з приладом.

26. Цей прилад може бути використаний дітьми віком від 8 років і більше, а також, людьми з обмеженими здібностями, якщо їм була надана спеціальна інструкція, щодо безпечного використання приладу, або вони (діти чи люди з обмеженими здібностями), знаходяться під наглядом дорослих.

27. Цей пристрій придатний лише для звичайного користування в домашньому господарстві, а не з комерційною метою. Будь-яке інше неналежне використання в професійних цілях та що не відповідає інструкції по експлуатації звільняє виробника від відповідальності і гарантійних зобов'язань.

28. Забороняється самостійно ремонтувати пристрій. Не розбирайте пристрій самостійно, при виникненні будь-яких несправностей, а також після падіння пристрою, вимкніть пристрій з електричної розетки та зверніться до найближчого авторизованого сервісного центру, вказаному в гарантійному талоні, або на сайті. Невірний, некваліфікований ремонт може привести до нещасних випадків та уражень користувача.

29. З огляду на відмінності в діючих нормах, якщо даний прилад використовується в країні, відмінній від країни, де він був придбаний, перевірте його в уповноваженому сервісному центрі.



30. Це маркування означає, що цей продукт не повинен бути утилізований разом з іншими побутовим відходами по всій території ЄС.

Для скорочення можливого збитку для навколишнього середовища або здоров'я людини, віддавайте продукт на переробку з метою повторного використання матеріальних ресурсів. Щоб повернути прилад, будь-ласка, використовуйте системи збору для повернення або зверніться до продавця, у якого був куплений товар.

НЕБЕЗПЕКА/ПОПЕРЕДЖЕННЯ **УВАГА! Недотримання правил загрожує травмами**

31. Не засовуйте пальці в завантажувальний отвір. Користуйтеся тільки наявним в комплекті штовхачем для спрямування продуктів через отвір.

32. Пристрій можна розбирати та чистити тільки після того, як двигун повністю зупинився. Зупинка двигуна: двигун цілком зупиняється протягом 2-3 секунд після вимкнення пристрою.

33. Перед кожним використанням прозору кришку із завантажувальним стовбуром (2), штовхач (1) та фільтр (3) потрібно перевіряти на наявність пошкоджень.

34. Ні в якому разі не намагайтеся відкривати прозору кришку із завантажувальним стовбуром (2) під час роботи пристрою! Це небезпечно для Вашого здоров'я.

35. Для того, щоб подовжити термін використання даного пристрою, в нього встановлений механізм захисту від перегріву. Якщо двигун працює довгий час або перевантажений, прилад вимкнеться автоматично. Після зупинки двигуна витягніть вилку живлення, перевірте фільтр та контейнер для макухи. Прилад може автоматично вимкнутися, при умові, якщо забився фільтр чи переповнений контейнер для макухи. В цьому випадку почистіть фільтр, або звільніть контейнер від макухи. Зачекайте, поки мотор охолоне (приблизно 30 хвилин) та можете використовувати знову.

36. Суворо заборонено використовувати пристрій без завантаження продуктів, або при надмірному

завантаженню продуктами.

37. Леза на фільтрі дуже гострі. Будь ласка, будьте вкрай обережні при очищенні фільтра. Не очищайте фільтр руками. Очищайте фільтр під потужним потоком води, або за допомогою невеликої щітки.

38. Дбайливо зберігайте інструкцію.

39. Даний пристрій є пристроєм II класу захисту з подвійною ізоляцією.



ОПИС

- 1 – Штовхач для овочів та фруктів
- 2 – Прозора кришка із завантажувальним стовбуром
- 3 – Фільтр із нержавіючої сталі
- 4 – Середнє кільце зі зливним носиком
- 5 – Ручка блокування
- 6 – Контейнер для макухи
- 7 – Блок двигуна
- 8 – Контейнер для соку

РЕГУЛЯТОР ШВИДКОСТІ

1. Регулятор швидкості в положенні «0» - зупинка пристрою.

2. Регулятор швидкості в положенні «I» - повільна швидкість пристрою.

3. Регулятор швидкості в положенні «II» - прискорена швидкість пристрою.

УВАГА!

Під час безперервної роботи протягом 1 хвилини, будь ласка вимикайте пристрій на 1 хвилину. Це максимально подовжить термін використання соковитискача.

ЗБІРКА СОКОВИТИСКАЧА

1. Встановіть середнє кільце зі зливним носиком (4) до упору в блок двигуна (7).

2. Встановіть фільтр (3) на муфту двигуна, яка знаходиться у середньому кільці зі зливним носиком (4). Для того, щоб

фільтр потрапив в пази муфти двигуна та був зафіксований, встановлюйте фільтр трохи повертаючи його.

3. Зверху фільтру (3) встановіть та зафіксуйте прозору кришку із завантажувальним стовбуром (2). Перевірте, щоб деталь (2) не стискала щільно з фільтром (3). Між ними повинен бути невеликий простір. В іншому випадку, деталі (2) та (3) будуть тертися одна об одну. Це може привести до поломки.

4. Після цього переведіть ручку блокування (5) в верхнє положення. Ручка блокування повинна потрапити в пази прозорої кришки із завантажувальним стовбуром (2).

УВАГА!

Соковитискач даної моделі включає в себе систему блокування. Тобто, робота пристрою можлива тільки за умови, якщо ручка блокування (5) була встановлена правильно.

5. Вставте вилку в розетку електроживлення.

ПЕРЕД ПЕРШИМ ВИКОРИСТАННЯМ

1. Перед першим приготуванням соку спочатку переконайтеся, що пристрій зібрано правильно, згідно пункту **ЗБІРКА СОКОВИТИСКАЧА.**

2. Перед використанням прозору кришку із завантажувальним стовбуром (2), штовхач для овочей та фруктів (1) та фільтр (3) потрібно перевірити на наявність пошкоджень.

3. Підготуйте фрукти та овочі.

4. Помийте та очистіть фрукти та овочі, які ви хочете обробити. Фрукти та овочі з товстими хвостиками (наприклад, цитрусові, дині, ківі, буряки) мають бути спочатку відділені від хвостиків. Виноград необхідно відділити від основного стебла.

5. Розріжте фрукти та овочі на шматки, досить великі, щоб розмістити їх у завантажувальному стовбурі.

Кількість отриманого Вами соку залежить від походження фруктів та овочів. Фруктові та овочеві соки містять в собі цінні вітаміни та мінеральні речовини, які швидко псуються при контакті з повітрям або фільтром. Тожбо пийте сік свіжим - відразу після того, як ви його отримаєте.

Важливо! Використовуйте лише стиглі фрукти, тому що фільтр (3) може виявитися забрудненим, що приведе до необхідності його постійної чистки.

ВИКОРИСТАННЯ СОКОВИТИСКАЧА

1. Поставте зібраний соковитискач на гладку чисту суху робочу поверхню.
2. Вставте вилку електроживлення в мережу.
3. Увімкніть соковитискач, перевівши регулятор швидкості з положення «0» в положення «I» або «II».
4. При працюючому двигуні кладіть овочі/фрукти у прозору кришку із завантажувальним стовбуром (2).
5. Для проштовхування продуктів користуйтеся тільки штовхачем для овочів та фруктів (1). Ніколи не опускайте пальці в прозору кришку із завантажувальним стовбуром (2). На штовхач слід лише злегка натискати. Це дозволяє отримати більше соку і захистити соковитискач від підвищеного навантаження.
6. Соковитискач можна вимикати тільки після того, коли з нього перестане витікати сік.

Увага!

- 6.1 Перш ніж відкрити соковитискач, обов'язково дочекайтеся повної зупинки двигуна.
 - 6.2 Переведіть регулятор швидкості з положення «I» або «II» в положення "0".
 - 6.3 Зачекайте, поки двигун не зупиниться (приблизно 2-3 секунди).
 - 6.4 Витягніть вилку з мережі електроживлення. Тільки після цього можна починати розборку соковитискача.
 7. Протягом приготування соку, перевіряйте час від часу контейнер для макухи (6) та контейнер для соку (8), якщо вони будуть переповнені спрацює механізм захисту від перегріву. Якщо вони заповнені по вінця, будь ласка, регулятор швидкості переведіть в положення «0», дістаньте вилку з мережі електроживлення та очистіть контейнери. Після цього Ви можете знову використовувати соковитискач.
- Якщо прилад все ж не працює, дайте йому охолонути 30

ХВИЛИН.

РОЗБІР СОКОВИТИСКАЧА

1. Витягніть вилку з мережі електроживлення.
2. Зніміть штовхач для овочей та фруктів (1).
3. Притримуючи однією рукою соковитискач, іншою – потягніть ручку блокування (5) спочатку трохи вгору, а потім- вбік.
4. Зніміть послідовно деталі (2), (3), (4). Знімаючи середнє кільце зі зливним носиком (4), однією рукою притримуйте блок двигуна (7).

ОЧИЩЕННЯ І ДОГЛЯД

1. Перед виконанням будь-якої операції по догляду або очищенню, витягніть вилку з мережі електроживлення.
2. Не занурюйте корпус приладу в воду, не мийте його під потоком води. Очищайте блок двигуна (7) лише вологою тканиною - ніколи не занурюйте його у воду.
3. Усі інші деталі (окрім блоку двигуна (7)) можна мити водою.
4. Очищайте фільтр (3) під потужним потоком води, або за допомогою невеликої щітки.
5. Заборонено проводити очищення деталей соковитискача у посудомийній машині.
6. Не використовуйте агресивні речовини або абразивні матеріали.

ЗБЕРІГАННЯ

- Якщо прилад не використовується, завжди виймайте мережеву вилку з розетки.
- Почистіть прилад.
- Зберігайте прилад всередині приміщення в сухому, недоступному для дітей місці.

ТЕХНІЧНІ ХАРАКТЕРИСТИКИ

Електроживлення: 220-240 В~

50-60 Гц

Пікова потужність: 800 Вт

Рекомендований термін використання - 3 роки
Більше інформації: www.magio.ua

З питань, які пов'язані з використанням продукції MAGIO:
support@magio.ua

Виробник зберігає за собою право змінювати дизайн і технічні характеристики, комплектацію, колірну гаму товару, гарантійний період і т.п. без попереднього повідомлення.

ДОРОГОЙ ПОКУПАТЕЛЬ!

Коллектив компании "Magio" благодарит Вас за сделанный выбор в пользу продукции нашей

марки и гарантирует высокое качество работы приобретенного Вами прибора при соблюдении правил его эксплуатации.

РУС РУКОВОДСТВО ПО ЭКСПЛУАТАЦИИ

Во время использования электрических приборов необходимо соблюдать следующие меры предосторожности:

1. Прочитайте инструкцию перед использованием или чисткой прибора.

2. Соковыжималка предназначена для приготовления сока из фруктов и овощей. Она не должна использоваться для других целей и не должна подвергаться модификации или каким-либо переделкам. С помощью соковыжималки можно выжать только такое количество сока и в течение такого времени, которое характерно для домашнего хозяйства.

Внимание: после извлечения прибора из упаковки осмотрите устройство и убедитесь в целостности. Не используйте поврежденный электроприбор, а также электроприбор с поврежденной вилкой или проводом. Если электроприбор поврежден или сломан, не пытайтесь починить его самостоятельно. В случае повреждения электроприбора обратитесь в авторизированный сервисный центр для ремонта или обслуживания прибора.

3. Перед использованием тщательно промойте все аксессуары.

4. Используйте только рекомендованные производителем аксессуары.

5. Установите соковыжималку на горизонтальной плоской поверхности на высоте не менее 85 см вне досягаемости детьми.



Опасность поражения электрическим током!

6. Перед сборкой и разборкой устройства всегда вынимайте вилку из розетки.

7. До того, как вставить вилку в розетку электропитания, убедитесь, что:

- напряжение питания сети соответствует напряжению, указанному на приборе.

- розетка имеет провод заземления.

Производитель не несет никакой ответственности в случае, если эта норма безопасности не соблюдается.

8. Если шнур прибора поврежден, то он должен быть заменен производителем. Шнур питания устройства может быть заменен исключительно работником, официально уполномоченным для обслуживания, поскольку для этого нужны соответствующие инструменты. Запрещается включать соковыжималку с поврежденным проводом питания или корпусом.

9. Не допускайте расположения шнура на острых углах стола, а также его контакта с горячей поверхностью.

10. Не оставляйте провод в висячем положении.

11. Если вы хотите использовать удлинитель, убедитесь, что он исправен, имеет вилку с заземлением, а провод имеет сечение, которое как минимум равно сечению шнура питания.

12. Перед использованием соковыжималки в первый раз удалите из неё все упаковочные и бумажные материалы, такие как защитный картон, инструкция, пластиковые пакеты и т.д.

13. Перед началом эксплуатации, прибор может иметь незначительный особый запах и искру, но это нормально, после того, как двигатель проработает в течение некоторого периода, упомянутое явление исчезнет.

14. Используйте прибор только в помещении.

15. Никогда не оставляйте работающий электроприбор без присмотра.

16. Прибор не используется дистанционно или с помощью внешнего таймера.

17. Не передвигайте работающий прибор.

18. Выключайте прибор от сети, если долго его не используете, а также перед чисткой. Всегда держите за вилку, никогда не тяните за провод.

19. Перед тем как собрать или разобрать электроприбор, а также перед чисткой, убедитесь, что он остыл.

20. Избегайте попадания воды или любой жидкости на электроприбор, а также на провод и вилку.

21. Для того, чтобы избежать опасности поражения электрическим током, ни в коем случае не опускайте шнур электропитания, вилку или все устройство в воду или другую жидкость.

22. В случае возникновения неконтролируемой вспышки огня, не пытайтесь потушить огонь водой. Выньте вилку и погасите пламя влажной тряпкой.

23. Храните прибор и его шнур подальше от детей младше 8 лет.

24. Не оставляйте детей без присмотра рядом с электроприбором во время его работы.

25. Дети не должны играть с прибором.

26. Этот прибор может быть использован детьми в возрасте от 8 лет и более, а также людьми с ограниченными возможностями, если им была предоставлена специальная инструкция по безопасному использованию прибора, или они (дети или люди с ограниченными возможностями), находятся под наблюдением взрослых.

27. Устройство пригодно только для обычного пользования в домашнем хозяйстве, а не в коммерческих целях. Любое другое ненадлежащее использование в профессиональных целях и не соответствующее инструкции по эксплуатации освобождает производителя от ответственности и гарантийных обязательств.

28. Запрещается самостоятельно ремонтировать устройство. Не разбирайте устройство самостоятельно,

при возникновении каких-либо неисправностей, а также после падения устройства, выключите из розетки и обратитесь в ближайший сервисный центр, указанный в гарантийном талоне, или на сайте. Неверный, неквалифицированный ремонт может привести к несчастным случаям и поражениям пользователя.

29. Учитывая различия в действующих нормах, если данный прибор используется в стране отличной от страны, где он был приобретен, проверьте его в уполномоченном сервисном центре.



30. Эта маркировка означает, что этот продукт не должен быть утилизирован вместе с другими бытовыми отходами по всей территории ЕС.

Для сокращения возможного ущерба для окружающей среды или здоровья человека, отдавайте продукт на переработку с целью повторного использования материальных ресурсов. Чтобы вернуть прибор, пожалуйста, используйте системы сбора для возврата или обратитесь к продавцу, у которого был куплен товар.

ОПАСНОСТЬ/ПРЕДУПРЕЖДЕНИЕ ВНИМАНИЕ!

Несоблюдение правил грозит травмами

31. Не засовывайте пальцы в загрузочное отверстие. Пользуйтесь только имеющимся в комплекте толкателем для направления продуктов через отверстие.

32. Устройство можно разбирать и чистить только после того, как двигатель полностью остановился. Остановка двигателя: двигатель полностью останавливается в течении 2-3 секунд после выключения устройства.

33. Перед каждым использованием прозрачную крышку с загрузочным стволом (2), толкатель (1) и фильтр (3) необходимо проверять на наличие повреждений.

34. Ни в коем случае не пытайтесь открывать прозрачную крышку с загрузочным стволом (2) при работе устройства! Это опасно для Вашего здоровья.

35. Для того, чтобы продлить срок использования данного устройства, в него установлен механизм защиты от перегрева. Если двигатель работает долгое время или перегружен, прибор выключится автоматически. После

остановки двигателя выньте вилку из розетки, проверьте фильтр и контейнер для жмыха. Прибор может автоматически выключиться, при условии, если забился фильтр или контейнер для жмыха переполнен. В этом случае, очистите фильтр и контейнер для жмыха. Подождите пока мотор остынет (примерно 30 минут) и можете использовать снова.

36. Строго запрещено использовать устройство без загрузки продуктов, или при чрезмерной загрузке продуктами.

37. Лезвия на фильтре очень острые. Пожалуйста, будьте крайне осторожны при очистке фильтра. Не очищайте фильтр руками. Очищайте фильтр под мощным потоком воды, или с помощью небольшой щеточки.

38. Бережно храните инструкцию.



39. Данное устройство является устройством II класса защиты с двойной изоляцией.

ОПИСАНИЕ

- 1 - Толкатель для овощей и фруктов
- 2 - Прозрачная крышка с загрузочным стволом
- 3 - Фильтр из нержавеющей стали
- 4 - Среднее кольцо со сливным носиком
- 5 - Ручка блокировки
- 6 - Контейнер для жмыха
- 7 - Блок двигателя
- 8 - Контейнер для сока



РЕГУЛЯТОР СКОРОСТИ

1. Регулятор скорости в положении «0» - остановка устройства.

2. Регулятор скорости в положении «I» - медленная скорость устройства.

3. Регулятор скорости в положении «II» - ускоренная скорость устройства.

ВНИМАНИЕ!

Во время непрерывной работы в течение 1 минуты, пожалуйста выключите устройство на 1 минуту. Это

максимально продлит срок использования соковыжималки.

СБОРКА СОКОВЫЖИМАЛКИ

1. Установите среднее кольцо с сливным носиком (4) до упора в блок двигателя (7).
2. Установите фильтр (3) на муфту двигателя, которая находится в среднем кольце со сливным носиком (4). Для того, чтобы фильтр попал в пазы муфты двигателя и был зафиксирован, устанавливая фильтр немного поворачивайте его.
3. Сверху фильтра (3) установите и зафиксируйте прозрачную крышку с загрузочным стволом (2). Проверьте, чтобы деталь (2) не сжималась плотно с фильтром (3). Между ними должно быть небольшое пространство. В противном случае, детали (2) и (3) будут тереться друг о друга. Это может привести к поломке.
4. После этого переведите ручку блокировки (5) в верхнее положение. Ручка блокировки должна попасть в пазы прозрачной крышки с загрузочным стволом (2).

ВНИМАНИЕ!

Соковыжималка данной модели включает в себя систему блокировки. То есть, работа устройства возможна только при условии, если ручка блокировки (5) была установлена правильно.

5. Вставьте вилку в розетку электропитания.

ПЕРЕД ПЕРВЫМ ИСПОЛЬЗОВАНИЕМ

1. Перед первым приготовлением сока сначала убедитесь, что устройство собрано правильно, согласно пункту

СБОРКА СОКОВЫЖИМАЛКИ

2. Перед использованием прозрачную крышку с загрузочным стволом (2), толкатель для овощей и фруктов (1) и фильтр (3) нужно проверить на наличие повреждений.
3. Подготовьте фрукты и овощи.
4. Помойте и очистите фрукты и овощи, которые вы хотите обработать. Фрукты и овощи с толстыми хвостиками (например, цитрусовые, дыни, киви, свекла) должны быть сначала отделены от хвостиков. Виноград необходимо отделить от основного стебля.
5. Разрежьте фрукты и овощи на куски, достаточно

большие, чтобы разместить их в загрузочном стволе. Количество полученного Вами сока зависит от происхождения фруктов и овощей. Фруктовые и овощные соки содержат в себе ценные витамины и минеральные вещества, которые быстро портятся при контакте с воздухом или фильтром. Поэтому пейте сок свежим - сразу после того, как вы его получите.

Важно! Используйте только спелые фрукты, так как фильтр (3) может оказаться загрязненным, что приведет к необходимости его постоянной чистки.

ИСПОЛЬЗОВАНИЕ СОКОВЫЖИМАЛКИ

1. Поставьте собранную соковыжималку на гладкую чистую сухую рабочую поверхность.

2. Вставьте вилку электропитания в сеть.

3. Включите соковыжималку, переведя регулятор скорости из положения «0» в положение «I» или «II».

4. При работающем двигателе кладите овощи/фрукты в прозрачную крышку с загрузочным стволом (2).

5. Для проталкивания продуктов пользуйтесь только толкателем для овощей и фруктов (1). Никогда не опускайте пальцы в прозрачную крышку с загрузочным стволом (2). На толкатель следует лишь слегка нажимать. Это позволяет получить больше сока и защитить соковыжималку от повышенной нагрузки.

6. Соковыжималку можно выключать только после того, как с неё перестанет вытекать сок.

Внимание!

6.1 Прежде чем открыть соковыжималку, обязательно дождитесь полной остановки двигателя.

6.2 Переведите регулятор скорости из положения «I» или «II» в положение «0».

6.3 Подождите, пока двигатель не остановится (примерно 2-3 секунды).

6.4 Вытяните вилку из сети электропитания.

Только после этого можно начинать разборку соковыжималки.

7. В процессе приготовления сока, проверяйте время от времени контейнер для жмыха (6) и контейнер для сока (8),

так как если они переполнены, то сработает механизм защиты от перегрева. Если они заполнены до краев, пожалуйста, регулятором скорости переведите в положение «0», достаньте вилку из сети электропитания и очистите контейнеры. После этого Вы можете снова использовать соковыжималку.

Если прибор все же не работает, дайте ему остыть 30 минут.

РАЗБОРКА СОКОВЫЖИМАЛКИ

1. Выньте вилку из сети электропитания.
2. Снимите толкатель для овощей и фруктов (1).
3. Придерживая одной рукой соковыжималку, другой - потяните ручку блокировки (5) сначала немного вверх, а потом - в сторону.
4. Снимите последовательно детали (2), (3), (4). Снимая среднее кольцо с сливным носиком (4), одной рукой придерживайте блок двигателя (7).

ОЧИСТКА И УХОД

1. Перед выполнением любой операции по уходу или очистке, выньте вилку из сети электропитания.
2. Не опускайте корпус прибора в воду, не мойте его под потоком воды. Очищайте блок двигателя (7) только влажной тканью - никогда не опускайте его в воду.
3. Все остальные детали (кроме блока двигателя (7)) можно мыть водой.
4. Очищайте фильтр (3) под мощным потоком воды, или с помощью небольшой щеточки.
5. Запрещено производить очистку деталей соковыжималки в посудомоечной машине.
6. Не используйте агрессивные вещества или абразивные материалы.

ХРАНЕНИЕ

- Если прибор не используется, всегда вынимайте сетевую вилку из розетки.
- Очистите прибор.
- Храните прибор внутри помещения в сухом, недоступном для детей месте.

ТЕХНИЧЕСКИЕ ХАРАКТЕРИСТИКИ

Электропитание: 220-240 В~ 50-60 Гц

Пиковая мощность: 800 Вт

Рекомендуемый срок использования - 3 года

Больше информации: www.magio.ua

По вопросам, которые связаны с использованием продукции MAGIO: support@magio.ua

Производитель сохраняет за собой право изменять дизайн и технические характеристики, комплектацию, цветовую гамму товара, гарантийный период и т.п. без предварительного уведомления.

DEAR BUYER!

The collective of the company "Magio" thanks you for making a choice in favor of our brand products and guarantees the high quality of the work of the device you purchased, subject to the rules of its operation.

ENG INSTRUCTION FOR USE

When using electrical appliances, the following precautions should be followed, which include the following:

1. Read the instructions before using or cleaning the device.
2. Juicer is designed to make juice from fruits and vegetables. It should not be used for other purposes and should not be modified or altered. With the help of a juicer, it is possible to squeeze out only such a quantity of juice and for a time that is characteristic of the household.

Caution: After removing the unit from the package, inspect the device and ensure its integrity. Do not use a damaged appliance, or an appliance with a damaged plug or wire. If the appliance is damaged or broken, do not attempt to repair it yourself. In the event of damage to the appliance, contact an authorized service center for repair or maintenance.

3. Rinse all accessories thoroughly before use.
4. Only use attachments / accessories specified by the manufacturer.

5. Place the juicer on a horizontal flat surface at a height of at least 85 cm out of reach of children.



Danger of electric shock!

6. Always disconnect the plug from the socket before assembling and disassembling the device.

7. Before inserting the plug into the power outlet, make sure that:

- The mains supply voltage corresponds to the voltage indicated on the device.

- the socket has a ground wire.

The manufacturer assumes no responsibility in the event that this safety standard is not complied with.

8. If the appliance cord is damaged, it must be replaced by the manufacturer. The power cord of the device can only be replaced by an employee officially authorized for maintenance, as this requires appropriate tools. Do not operate the juicer with a damaged power cord or casing.

9. Do not allow the cord to rest on sharp corners of the table, or contact the hot surface.

10. Do not leave the wire in a hanging position.

11. If you want to use an extension cord, make sure it is functional, has a grounded plug, and the wire has a cross section that is at least equal to the section of the power cord.

12. To use the juicer for the first time, remove all packing and paper materials, such as protective cardboard, instructions, plastic bags, etc. from it.

13. Before starting operation, the device may have a slight special smell and spark, but this is normal, after the engine has worked for a certain period, the phenomenon will disappear.

14. Use the appliance indoors only.

15. Never leave a working appliance unattended.

16. The device is not used remotely or with an external timer.

17. Do not move the appliance.

18. Unplug the appliance if it is not used for a long time, and before cleaning. Always hold the plug, never pull the cord.

19. Before assembling or disassembling the appliance, or before cleaning, make sure that it has cooled down.

20. Avoid getting water or any liquid on the appliance, or on the cord and plug.

21. To reduce the risk of electric shock, do not drop the power cord, plug, or the entire unit into water or any other liquid.

22. In the event of an uncontrolled fire, do not attempt to extinguish the fire with water. Remove the plug and extinguish the flame with a damp cloth.

23. Keep the appliance and its cord away from children under 8 years old.

24. Do not leave children unattended near the appliance while it is running.

25. Children should not play with the appliance.

26. This device can be used by children aged 8 years and over, as well as people with disabilities, if they have been given a special instruction on the safe use of the device, or they (children or people with disabilities) are under the supervision of adults .

27. The device is suitable only for normal use in the household, and not for commercial purposes. Any other improper use for professional purposes and not in accordance with the operating instructions exempts the manufacturer from liability and warranty obligations.

28. Do not repair the device by yourself. Do not disassemble the device yourself, if there are any malfunctions, and after the device falls, unplug from the outlet and contact the nearest service center listed on the warranty card or on the site. Incorrect, unqualified repairs can lead to accidents and injuries to the user.

29. Given the differences in current standards, if this device is used in a country other than the country where it was purchased, check it at an authorized service center.



30. This marking means that this product should not be disposed of together with other household waste throughout the EU.

To reduce the possible damage to the environment or human health, return the product for recycling in order to reuse the material resources. To return the device, please use a collection system for return or contact the seller from whom the product was purchased.

DANGER/WARNING

ATTENTION!

Non-observance of the rules threatens with injuries

31. Do not put your fingers into the feed opening. Use only the supplied pusher to guide the products through the hole.
32. The device can only be disassembled and cleaned after the engine has completely stopped. Stopping the engine: the engine stops completely within t2-3 seconds after the device is turned off.
33. Before each use, the transparent cover with the loading barrel (2), pusher (1) and filter (3) must be inspected for damage.
34. Never try to open the transparent cover with the boot barrel (2) while the device is in operation! This is dangerous for Your health.
35. In order to extend the period of use of this device, it has a mechanism for protection against overheating. If the engine is running for a long time or is overloaded, the device will turn off automatically. After stopping the engine, remove the plug from the outlet, check the filter and the cake container. The appliance can automatically turn off, provided that the filter is blocked or the cake container is full. In this case, clean the filter and the cake container. Wait until the engine has cooled down (about 30 minutes) and can be used again.
36. It is strictly forbidden to use the device without loading the products, or when the products are overloaded.
37. The blades on the filter are very sharp. Please be extremely careful when cleaning the filter. Do not clean the filter with your hands. Clean the filter under a powerful flow of water, or with a small brush.
38. Keep the instructions carefully.
39. This device is a class II dual isolation device.



DESCRIPTION

- 1 - Pusher for vegetables and fruits
- 2 - Transparent cover with boot barrel
- 3 - Stainless steel filter
- 4 - Middle ring with spout

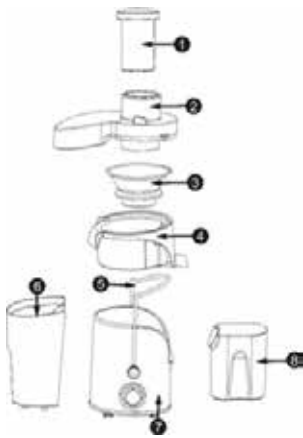

- 5 - Lock handle
- 6 - Container for cake
- 7 - Motor block
- 8 - Container for juice

SPEED CONTROLLER

1. Speed controller in position "0" - stop the device.
2. Speed control in position "I" - slow speed of the device.
3. Speed controller in position "II" - accelerated speed of the device.

ATTENTION!

During continuous operation for 1 minute, please turn off the device for 1 minute. This will maximize the life of the juicer.

ASSEMBLY OF JUICER

1. Establish an average ring with a drain spout (4) against the stop in the motor block (7).
2. Install the filter (3) on the engine clutch, which is in the middle ring with a spout (4). In order for the filter to get into the grooves of the engine clutch and was fixed, when installing the filter, turn it slightly.
3. At the top of the filter (3), install and secure the transparent cover with the loading barrel (2). Check that the part (2) does not tighten tightly with the filter (3). There must be a small space between them. Otherwise, the parts (2) and (3) will rub against each other. This can lead to damage.
4. After that, move the lock handle (5) to the upper position. The lock handle must fit into the slots of the transparent cover with the loading barrel (2).

ATTENTION!

The juicer of this model includes a locking system. That is, the device can only be operated if the lock handle (5) has been set correctly.

5. Insert the plug into the power outlet.

BEFORE FIRST USE

1. Before first preparing the juice, first make sure that the device is assembled correctly, according to **ASSEMBLY OF JUICER**.

2. Before use, the transparent cover with the loading barrel (2), the pusher for vegetables and fruits (1) and the filter (3) must be checked for damage.

3. Prepare fruits and vegetables.

4. Wash and clean the fruits and vegetables that you want to process. Fruits and vegetables with thick tails (for example, citrus fruits, melons, kiwi, beets) should first be separated from the tails. Grapes must be separated from the main stem.

5. Cut the fruits and vegetables into pieces large enough to place them in the loading barrel.

The amount of juice you get depends on the origin of fruits and vegetables. Fruit and vegetable juices contain valuable vitamins and minerals that quickly deteriorate when exposed to air or filter. Therefore, drink fresh juice - just after you receive it.

Important! Use only ripe fruit, as the filter (3) can be contaminated, which will necessitate its constant cleaning.

USE OF JUICER

1. Place the assembled juicer on a smooth, clean, dry work surface.

2. Insert the mains plug into the mains.

3. Switch on the juicer by moving the speed controller from the "0" position to the "I" or "II" position.

4. With the engine running, put vegetables / fruits in a transparent lid with a loading barrel (2).

5. To push products, use only the pusher for vegetables and fruits (1). Never drop your fingers into the transparent cover with the loading barrel (2). The pushrod should only be lightly pressed. This allows you to get more juice and protect the juicer from increased stress.

6. The juicer can be switched off only after the juice ceases to flow from it.

Attention!

- 6.1 Before opening the juicer, be sure to wait until the engine stops completely.
 - 6.2 Move the speed controller from the "I" or "II" position to the "0" position.
 - 6.3 Wait until the engine stops (approximately 2-3 seconds).
 - 6.4 Pull out the plug from the mains.
- Only after this you can start disassembly of the juicer.
7. During the preparation of the juice, check the container for the cake (6) and the juice container (8) from time to time, because sometimes the overheating protection mechanism works. If they are filled to the brim, please turn the speed controller to the "0" position, remove the plug from the mains and clean the containers. After that you can use the juicer again.
- If the appliance does not work, let it cool down for 30 minutes.

DISCHARGE OF JUICER

1. Remove the plug from the mains.
2. Remove the pusher for vegetables and fruits (1).
3. Hold the juicer with one hand, the other - pull the lock handle (5) slightly upwards first, and then - to the side.
4. Remove the parts (2), (3), (4) in sequence. When removing the middle ring with the spout (4), hold the motor block (7) with one hand.

CLEANING AND CARE

1. Before performing any maintenance or cleaning operation, remove the plug from the mains.
2. Do not immerse the appliance in water, do not wash it under a stream of water. Clean the motor block (7) only with a damp cloth - never immerse it in water.
3. All other parts (except the motor block (7)) can be washed with water.
4. Clean the filter (3) under a powerful water flow, or with a small brush.
5. Do not clean the parts of the juicer in the dishwasher.
6. Do not use aggressive substances or abrasive materials.

STORAGE

- When not in use, always unplug the power plug from the

outlet.

- Clean the appliance.

- Store the device indoors in a dry place inaccessible to children.

SPECIFICATION

Power supply: 220-240 V~ 50-60 Hz

Peak power: 800 W

Recommended usage period - 3 years

More info: www.magio.ua

Questions regarding exploitation of MAGIO appliances:
support@magio.ua

Manufacturer reserves the right to change design and specifications, complete set, color scheme of the item, warranty period, etc. without prior notice.



Importer in Ukraine: Limited Liability Company „Company Eurotechnica”
160 Frunze str., Kyiv, Ukraine, 04073 Tel: (044) 537 753 7

Producer: FOSHAN GALES ELECTRICAL APPLIANCE TECHNOLOGY CO.,
LTD

ADD.: NO.6, DONGYANG 3RD ROAD, XINAN INDUSTRIAL ZONE,
NANHUA IRONWARE INDUSTRIAL BASE, DANZAO TOWN, NANHAI FOSHAN,
GUANGDONG, CHINA

Date of production: 05.2019

Імпортер в Україні: ТОВ "Компанія Євротехніка"
04073, Україна, Київ, вул. Фрунзе, 160 Тел: (044) 537 753 7

Виробник: ФОШАН ГЕЙЛС ЕЛЕКТРИКАЛ ЕППЛЯНС ТЕХНОЛОДЖІ КО.,
ЛТД

АДД.: НО.6, ДОНГЯНГ ЗРД РОАД, КСІНАН ІНДАСТРІАЛ ЗОН, НАНХУА
АЙРОНВЕАР ІНДАСТРІАЛ БЕЙС,
ДАНЗАО ТАУН, НАНХАЙ ФОШАН, ГУАНГДОН, КИТАЙ

Дата виробництва: 05.2019