

*Arctic* 

**AMK-088**

**FREEZER**

**МОРОЗИЛЬНАЯ КАМЕРА**

**МОРОЗИЛЬНА КАМЕРА**





## FREEZER

### Dear Buyer!

**We congratulate you on having bought the device under trade name «Arctic». We are sure that our devices will become essential and reliable assistance in your housekeeping.**

**Avoid extreme temperature changes. Rapid temperature change (e.g. when the unit is moved from freezing temperature to a warm room) may cause condensation inside the unit and a malfunction when it is switched on. In this case leave the unit at room temperature for at least 1.5 hours before switching it on.**

**If the unit has been in transit, leave it indoors for at least 1.5 hours before starting operation.**

To ensure best use of your appliance, carefully read the operating instructions which contain a description of the appliance and advice on storing and preserving food. Keep this handbook for future reference.

1. After unpacking the appliance, make sure it is not damaged and that the door closes properly. Any damage must be reported to the dealer within 24 hours of delivery of the appliance.
2. Wait at least two hours before switching the appliance on, in order to ensure that the refrigerant circuit is fully efficient.
3. Make sure installation and the electrical connection are carried out by a qualified technician according to the manufacturer's instructions and in compliance with the local safety regulations.
4. Clean the inside of the appliance before using it.
5. This appliance can be used by children older 8 years and persons with limited physical, sensory or mental capabilities, or lack of experience and knowledge if they are under the supervision of an adult or are trained to use the device in a safe way and understand the hazards involved.
6. Ensure that children do not play with the appliance.

7. Children aged from 3 to 8 should not connect, set or clean the appliance, or perform the servicing.

**Service life – 2 years.  
Before putting into operation shelf life is unlimited.**

### BEFORE USING THE APPLIANCE

Please read this instruction manual carefully before use.

#### 1. Packing

The packing material is 100% recyclable and bears the recycling symbol. Comply with the local regulations for disposal. Keep the packing materials (plastic bags, polystyrene parts, etc.) out of the reach of children, as they are a potential source of danger.

#### Information:

This appliance does not contain CFC or HFC (the refrigerant circuit contains R600a) (refer to the rating plate inside the appliance). Appliances with isobutene. Isobutane is a natural gas without environmental impact but is flammable. Therefore, make sure the refrigerant circuit pipes are not damaged.

#### Declaration of conformity

This appliance is intended for storing food and is manufactured in conformity with European regulation

- (EC) No. 1935/2004. 
- This product has been designed, manufactured and marketed in compliance with:
  - the safety objectives of Low Voltage Directive 2014/35/EU;
  - the protection requirements of "EMC" Directive 2014/30/EU.
  - Electrical safety of the appliance is guaranteed only if it is connected to an efficient and approved earthing system.



## CONTENTS

- Instructions for Installation
- Cautions for Safety
- Main Configuration
- Operation
- Cleaning and Maintenance
- Troubleshooting

Please read this users operation manual before using.  
Appearance of refrigerator refers to production.  
Because of production improvement, your refrigerator may not be consistent with this user manual fully.

### Instructions for installation:

1. Do not tilt the refrigerator for more than 45 from upright when moving it. Do not apply force to any part such as the condenser, the door and its handle in order to prevent the refrigerator from deforming, or else its performance will be influenced.

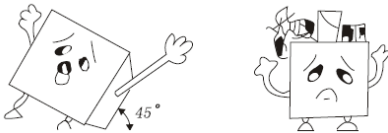

2. Ensure that there is enough space around the refrigerator in order to let it work well.

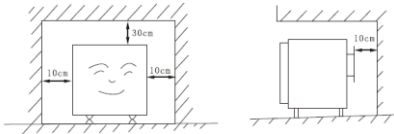

3. The refrigerator should be kept away from high temperature, sunshine or humid conditions.

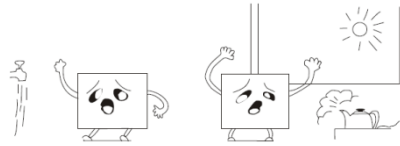

### Cautions for Safety:

1. It must be checked that the voltage used should be the same as the rated voltage before the refrigerator is used.
2. The power plug should have its own separated socket in order to prevent the electric wire from being overheated by other plugs.

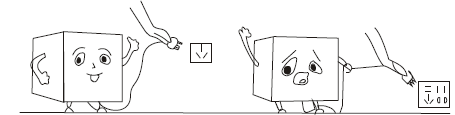

3. Do not splash water onto the refrigerator. Otherwise, it may cause malfunctions of the refrigerator or electric shock.
4. Do not store flammable materials such as alcohol, gasoline, LP gas, glue etc. in the refrigerator.



**Main configuration: (optional)**

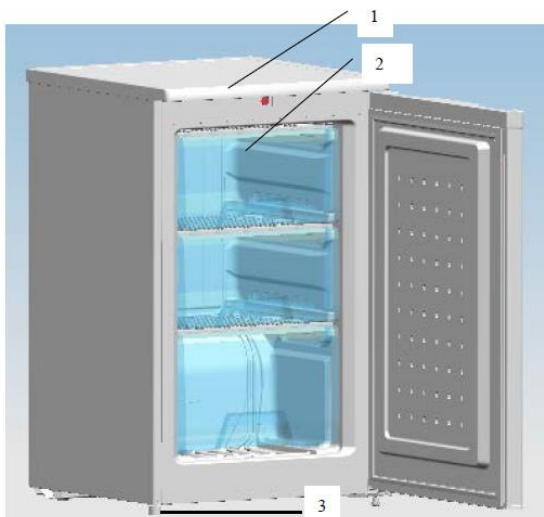

- 1. Thermostat**
- 2. Drawer**
- 3. Leveler leg**

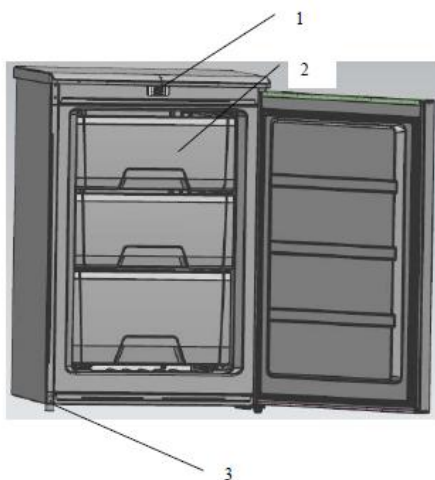

- 1. Thermostat**
- 2. Drawer**
- 3. Leveler leg**

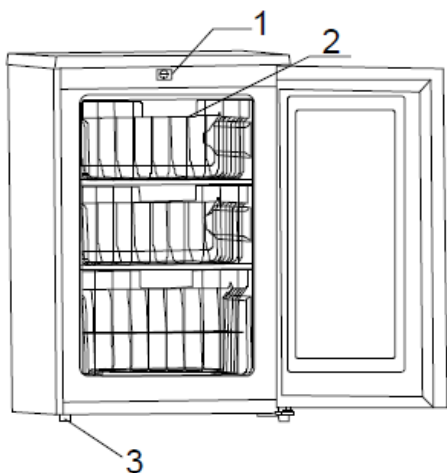

- 1. Thermostat**
- 2. Drawer**
- 3. Leveler leg**

**Operation:**

1. When operating the refrigerator for the first time, set the thermostat dial at 3, connect the electric wire and run it without loading any food. Usually this takes 2 or 3 hours. Then set the thermostatic dial at the desired setting and place foods into the refrigerator.
2. The temperature of the refrigerator can be adjusted by turning the thermostatic dial, setting of the thermostatic dial at 3~4 is the most suitable for general operation. The thermostatic dial number higher the refrigeration capability stronger.
3. Do not put too many foods in the refrigerator. Open the door lesser in order to maintain the temperature of the refrigerator and save electric consumption.



4. Refrigerator can defrost automatically. Defrost the freezer whenever the layer of frost on the surface reaches 3 or 4 mm. When defrost-

ing, remove all foods and appendix, set the thermostat at 0 position and open the door. After the frost has melted, discard the water and dry up the interior of the refrigerator. The refrigerator can then be restarted by turning its thermostat to the desired setting.

**Cautions:**

- When defrosting, never use any sharp or metallic objects to remove the frost on the surface of the evaporator as this will damage the evaporator.
- Do not store bottled beverage in the freezing compartment, so as to prevent it from being broken and damaging the refrigerator.
- Replug the electric power again at an interval of over ten minutes.

**Cleaning and Maintenance:**

1. When cleaning the refrigerator, disconnect the electric wire. Rub it carefully with a piece of cloth soaked with neutral cleanser, then wipe it clean with fresh water.
2. Never use acids, chemical solution, thinner, gasoline or the likes to clean the refrigerator because they may damage the painting cover and plastic parts of it.



### Troubleshooting

- When the refrigerator does not operate, ensure that
  - The electric power is supplied and the voltage is normal.
  - The fuse is not burned out.
  - The power plug is plugged in firmly in the socket.
- When the refrigerator is not cool enough, ensure that
  - The thermostat is at the correct setting.
  - There is enough space around the refrigerator.
  - The doors are not open too frequently and for too long.
  - The refrigerator is not under direct sunlight or placed near the heat source.
  - There are not too many foods and hot foods in the refrigerator.
- When the foods in the refrigerator are frozen:
  - The thermostat is at the correct setting.
  - There are not too much food in the refrigerator.
- When the refrigerator operates too noisily.
  - The refrigerator is properly leveled.
  - The refrigerator is not touching objects around it.
  - The containers or solid packages stored inside are not touching each other.

### Note:

During the period of high relative humidity, moisture may form on the surface of the refrigerator. It is not malfunction. You may just wipe it up yourself. If your refrigerator is still not functioning properly after making the above checks, please contact with the maintenance service department without any delay.

### STORAGE CONDITIONS

The product is recommended to be stored under warehouse or home conditions and to be transported by any type of public closed transport in an available individual consumer packaging. The storage location

(transporting) should not be exposed to moisture, direct sunlight and should exclude the possibility of mechanical damage. If the appliance is not used for a long time, it should be dust protected and stored in a clean, dry place

### Specification

Total input power:	70W
Working voltage:	220-240 V
Working frequency:	50 Hz
Rated current:	0.48 A

### Set

Freezer .....	1pc
Instruction manual .....	1pc
Warranty book .....	1pc
Package .....	1pc

### Environment friendly disposal.



### You can help protect the environment!

Please remember to respect the local regulations: hand in the non-working electrical equipment to an appropriate waste disposal center.

**The manufacturer reserves the right to change the specification and design of goods.**



### МОРОЗИЛЬНАЯ КАМЕРА

#### Уважаемый покупатель!

Поздравляем Вас с приобретением изделия торговой марки «Arctic». Уверены, что наши изделия будут верными и надежными помощниками в Вашем домашнем хозяйстве.

**Не подвергайте устройство резким перепадам температур. Резкая смена температуры (например, внесение устройства с мороза в теплое помещение) может вызвать конденсацию влаги внутри устройства и нарушить его работоспособность при включении. Устройство должно отстояться в теплом помещении не менее 1,5 часов.**

**Ввод устройства в эксплуатацию после транспортировки производить не ранее, чем через 1,5 часа после внесения его в помещение.**

Внимательно прочитайте инструкцию по эксплуатации и советы по хранению пищевых продуктов и сохраните на будущее.

1. Распакуйте морозильную камеру и убедитесь, что он не поврежден и дверца закрывается надлежащим образом.
2. Перед включением в сеть подождите 2 часа, чтобы контур циркуляции хладагента полностью был заполнен.
3. Подключите устройство к сети.
4. Перед использованием морозильной камеры помойте его изнутри.

**Срок службы – 2 года.**

**До введения в эксплуатацию срок хранения неограничен.**

### Перед использованием устройства

#### 1. Упаковка

Упаковка на 100% перерабатываемая. Храните упаковочные материалы (пластиковые пакеты, упаковку из полистирола и т.д.) вне досягаемости детей.

#### Информация

Данный прибор не содержит хлорфторуглерод или гидрофторуглерода (контур хладагента содержит хладагент R600a) (см. заводскую таблицу на продукте). Устройство с изобутаном. Изобутан – природный газ, который не оказывает воздействие на окружающую среду, но является взрывоопасным. Поэтому убедитесь, что трубки, по которым циркулирует хладагент, не повреждены.

#### Декларация соответствия

Данное устройство предназначено для хранения пищевых продуктов и произведено в соответствии с Европейскими нормами (ЕС)

1935/2004. **CE**

- Данный продукт был разработан, произведен согласно с:
- Нормативами безопасности Директива ЕС по низковольтному оборудованию 2014/35/EU;
- Директивы требований по защите "EMC" 2014/30/EU.
- Электробезопасность устрой-

ства гарантируется только в случае надлежащего заземления.



#### Содержание

- Указания по установке
- Безопасное использование
- Наименование частей
- Эксплуатация
- Очистка и обслуживание
- Устранение неисправностей.

Перед работой с морозильной камерой прочитайте инструкцию. При обнаружении в данном руководстве неточностей, просим отнестись с пониманием и уведомить об этом по e-mail или телефонам, указанным на нашем сайте.

#### Указания по установке:

1. Во время транспортировки не наклоняйте морозильную камеру от вертикального положения на угол больше чем 45°. Не применяйте силу к таким частям, как конденсатор, дверца или ручка – вы можете их поломать.

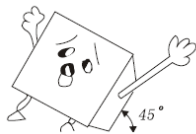

2. Убедитесь, что морозильной камерой достаточно свободного пространства.

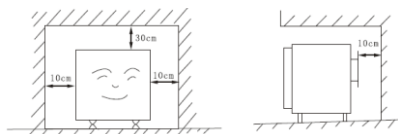

3. Устанавливайте морозильную камеру вдали от источников тепла,



прямых солнечных лучей или чрезмерной влаги.

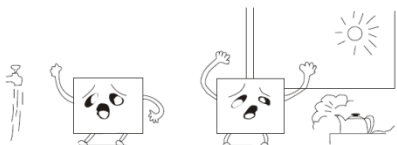

### Безопасное использование:

1. Перед включением убедитесь, что напряжение морозильной камеры соответствует напряжению сети.
2. Выключайте вилку шнура питания в отдельную розетку, чтобы избежать перегрева шнура питания другими устройствами.

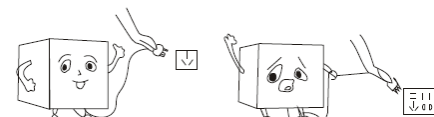

3. Не разливайте воду на морозильную камеру – это может привести к поломке и поражению электрическим током.
4. Не храните в морозильной камере такие горючие продукты, как спирт, сжиженный газ, клей и т.д.



5. Данный прибор может использоваться детьми в возрасте от 8 лет и старше и лицами с ограниченными физическими, сенсорными или умственными способностями или отсутствием опыта и знаний, если они находятся под надзором или проинструктированы относительно безопасного использования прибора и у них есть понимание связанной с этим опасности.
6. Дети не должны играть с прибором.
7. Дети в возрасте от 3 лет и младше 8 лет не должны подключать, регулировать и чистить прибор или выполнять обслуживание.

### Наименование частей

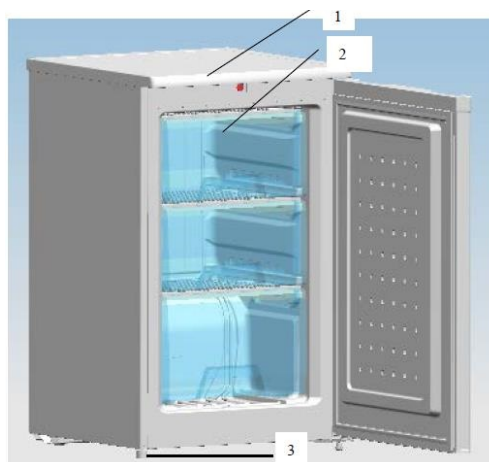

1. Термостат
2. Выдвижной ящик
3. Регулируемая ножка

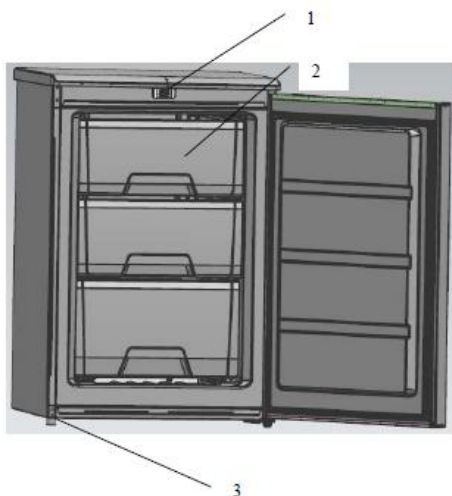

- 1. Термостат
- 2. Выдвижной ящик
- 3. Регулируемая ножка

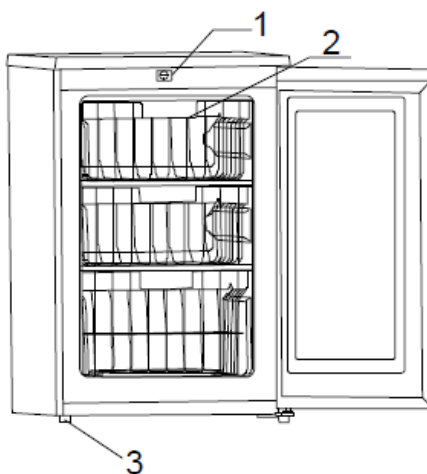

- 1. Термостат
- 2. Выдвижной ящик
- 3. Регулируемая ножка

**Эксплуатация:**

1. При первом использовании морозильной камеры установите регулятор температуры в положение 3, включите шнур питания в розетку и дайте устройству поработать без нагрузки. Обычно на это нужно 2 -3 часа. Затем установите регулятор температуры в необходимое положение и поместите в морозильную камеру продукты.
2. Температура в морозильной камере регулируется с помощью вращения регулятора. Наиболее оптимальное положение регулятора температуры 3~4, которое подходит для обычной работы. Чем выше показатель регулятора температуры, тем ниже температура будет вырабатывать морозильная камера.
3. Не ставьте слишком много продуктов в морозильную камеру. Для поддержания температуры внутри морозильной камеры и экономии

электричества старайтесь реже открывать дверь морозильной камеры.



4. Морозильная камера имеет функцию автоматического размораживания. Размораживайте морозильную камеру, если слой инея достигнет 3 - 4 мм. При размораживании извлеките все продукты из морозильной камеры, установите регулятор температуры в положение 0 и откройте дверь. После того, как растает лед, тщательно протрите внутри морозильной камеры. Перезапустите морозильную камеру, установив регулятор температур в нужное положение.

#### **Внимание:**

- При размораживании не используйте острые или металлические предметы для удаления инея и льда с поверхности испарителя.
- Не храните в морозильной камере напитки в бутылках – они могут треснуть и повредить морозильную камеру.
- Включайте в сеть морозильную камеру не раньше, чем через 10 минут после выключения.

#### **Очистка и обслуживание:**

1. При очистке морозильной камеры всегда отключайте шнур питания из сети. Протрите поверхность морозильной камеры тканью, смоченной в нейтральном моющем средстве и повторно вытрите сухой тканью.

2. Не используйте для очистки кислоты, химические растворы, растворитель, бензин и т.д. – они могут повредить пластик.



#### **Устранение неисправностей**

1. Если морозильная камера не работает, убедитесь, что:

- Есть подача электропитания и нормальное напряжение.
- Не перегорел предохранитель.
- Вилка шнура питания хорошо включена в розетку.

2. Если морозильная камера недостаточно охлаждает, проверьте:

- Регулятор температур в нормальном положении.
- Рядом с морозильной камерой достаточно свободного пространства.
- Слишком часто и на длительное время открывается дверь.
- Морозильная камера находится рядом с источником тепла или подвержен попаданию прямого солнечного света.
- Морозильная камера перегружена продуктами или в нем горячие продукты.

3. Если продукты в морозильной камере заморожены:

- Проверьте регулятор температуры.
- В морозильной камере слишком много продуктов.

4. Морозильная камера шумит во время работы:

- Убедитесь, что морозильная камера находится в ровном положении.
- Убедитесь, что морозильная камера не касается никаких предметов.
- Проверьте, не соприкасаются ли контейнеры или упаковки в морозильной камере.

#### **Примечание:**

В условиях высокой влажности на поверхности морозильной камеры камера может образовываться влага. Это не является неисправностью. Вытрите ее. Если после проверки морозильная камера не работает должным образом, свяжитесь с авторизованным сервисным центром для выявления неполадок.

#### **УСЛОВИЯ ХРАНЕНИЯ**

Изделие рекомендуется хранить в складских или домашних условиях и при необходимости транспортировать любым видом общественного крытого транспорта в имеющейся индивидуальной потребитель-

ской таре. Место хранения (транспортировки) должно быть недоступным для попадания влаги, прямого солнечного света и должно исключать возможность механических повреждений. Если прибор не используется в течение длительного времени, он должен быть защищен от пыли и храниться в чистом, сухом месте.

### Технические параметры

Полная входная мощность: 70 Вт  
Номинальное напряжение: 220-240В  
Номинальная частота: 50 Гц  
Номинальная сила тока: 0.48 А

### Комплектация

Морозильная камера	1
Инструкция по эксплуатации	1
Гарантийный талон	1
Упаковка	1

### Безопасность окружающей среды. Утилизация.



Вы можете помочь в охране окружающей среды! Пожалуйста, соблюдайте местные правила: передавайте неработающее электрическое оборудование в соответствующий центр ути-

зации отходов.

**Производитель оставляет за собой право вносить изменения в технические характеристики и дизайн изделий.**

UA

## МОРОЗИЛЬНА КАМЕРА

### Шановний покупцю!

Вітаємо Вас з придбанням виробу торгової марки «Arctic». Ми впевнені, що наші вироби будуть вірними і надійними помічниками у Вашому домашньому господарстві.

**Не піддавайте пристрій різким перепадам температур. Різка зміна температури (наприклад, внесення пристрою з морозу в тепле приміщення) може викликати конденсацію вологи**

**всередині пристрою і порушити його працездатність при вмиканні. Пристрій повинен відстоятися в теплому приміщенні не менше 1,5 годин. Введення пристрою в експлуатацію після транспортування проводити не раніше, ніж через 1,5 години після внесення його в приміщення.**

Уважно прочитайте інструкцію з експлуатації та поради зі зберігання харчових продуктів і збережіть її на майбутнє.

1. Розпакуйте морозильну камеру і переконайтесь, що він не пошкоджений і дверцята закривається належним чином.
2. Перед вмиканням в мережу зачекайте 2 години, щоб контур циркуляції холодоагенту повністю був заповнений.
3. Підключіть пристрій до мережі.
4. Перед використанням морозильної камери помийте її зсередини.

**Термін служби – 2 роки.**

**До введення в експлуатацію термін зберігання необмежений.**

### Перед використанням пристрою

#### 1. Упаковка

Упаковка виготовлена з матеріалу, що переробляються. Зберігайте пакувальні матеріали (пластикові пакети, упаковку з полістиролу тощо) поза зоною досяжності дітей.

### Інформація

Даний прилад не містить хлорфторвуглецю або гідрофторвуглецю (в контурі знаходиться холодоагент R600a) (див. заводську таблицю на продукті).

Пристрій з ізобутаном. Ізобутан - природний газ, який не впливає на навколишнє середовище, але є вибухонебезпечним. Тому переконайтесь, що трубки, по яких циркулює холодоагент, не пошкоджені.

### Декларація відповідності

Цей пристрій призначений для зберігання харчових продуктів і він вироблений у відповідність з Євро-

пейськими нормами (ЕС) 

1935/2004.

- Даний продукт був розроблений, вироблений відповідно з:
- Нормативами безпеки Директиви ЄС з низької напруги 2014/35/EU;
- Директивою вимог щодо захисту "ЕМС" 2014/30/EU.
- Електробезпека пристрою гарантується лише у разі належного заземлення.



### Зміст

- Вказівки з установки
- Безпечне використання
- Назва частин
- Експлуатація
- Очищення і обслуговування
- Усування несправностей.

Перед роботою з морозильною камерою прочитайте інструкцію. При виявленні в цьому посібнику неточностей, просимо поставитися з розумінням і повідомити про це по e-mail або телефонами, вказаними на нашому сайті.

### Вказівки з встановлення:

1. Під час транспортування не нахилийте морозильну камеру від вертикального положення на кут більше ніж  $45^{\circ}$ . Не застосовуйте силу до таких частин, як конденсатор, дверцята або ручка - ви можете їх поламати.

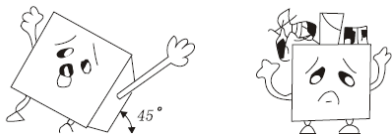

2. Переконайтесь, що навколо морозильної камери достатньо вільного простору.

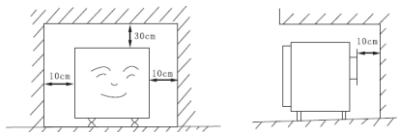

3. Встановлюйте морозильну камеру подалі від тепла, прямих сонячних променів або надмірної вологи.

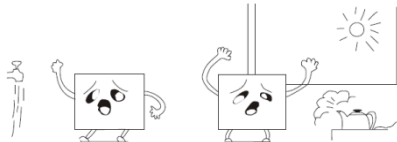

### Безпечне використання:

1. Перед вмиканням переконайтесь, що напруга морозильної камери відповідає напрузі мережі.
2. Вмикайте вилку шнура живлення в окрему розетку, щоб уникнути перегріву шнура живлення іншими пристроями.

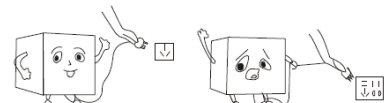

3. Не розливайте воду на морозильну камеру - це може призвести до поломки і ураження електричним струмом.
4. Не зберігайте в морозильній камері такі легкозаймисті продукти, як спирт, скраплений газ, клей, тощо.



5. Цей прилад може використовуватися дітьми у віці від 8 років і старше і особами з обмеженими фізичними, сенсорними або розумовими здібностями або відсутністю досвіду і знань, якщо їм було надано нагляд або інструкція щодо безпечного використання приладу і розуміння пов'язаної з цим небезпеки.
6. Діти не повинні грати з прила-

дом.

7. Діти у віці від 3 років і менше 8 років не повинні підключати, регулювати і чистити прилад або виконувати обслуговування.

### Назва частин

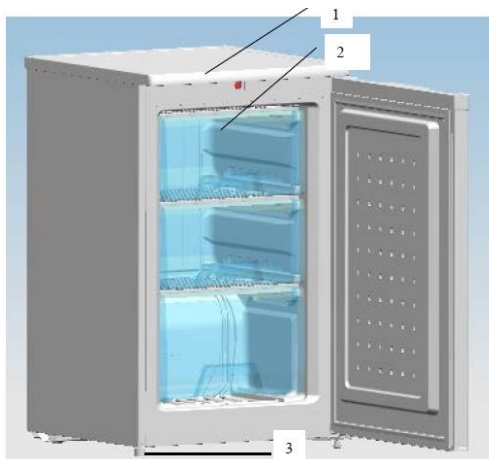

- 1. Термостат
- 2. Висувний ящик
- 3. Ніжка, що регулюється

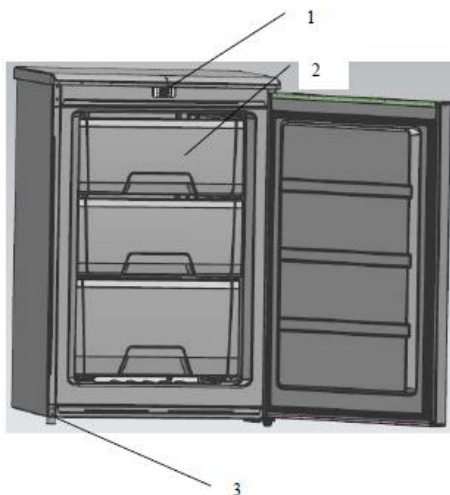

- 1. Термостат
- 2. Висувний ящик
- 3. Ніжка, що регулюється

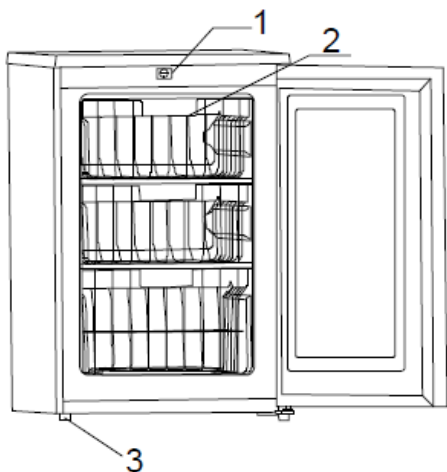

- 1. Термостат**
- 2. Висувний ящик**
- 3. Ніжка, що регулюється**

#### **Експлуатація:**

1. При першому використанні морозильної камери встановіть регулятор температури у положення 3, увімкніть шнур живлення в розетку і дайте пристрою попрацювати без навантаження. Зазвичай на це потрібно 2 -3 години. Потім встановіть регулятор температури в необхідне положення і помістіть в морозильну камеру продукти.

2. Температура в морозильній камері регулюється за допомогою обертання регулятора. Найбільш оптимальне положення регулятора температури 3 ~ 4, яке підходить для звичайної роботи. Чим вище показник регулятора температури, тим нижчу температуру буде виробляти морозильна камера.

3. Не ставте занадто багато продуктів у морозильну камеру. Для підтримки температури всередині морозильної камери та економії електрики намагайтеся рідше відкривати двері морозильної камери.

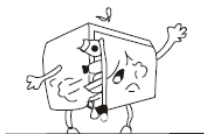

4. Морозильна камера має функцію автоматичного розморожування. Розморозьте морозильну камеру, якщо шар інею досягне 3 - 4 мм. При розморожуванні вийміть всі продукти з морозильної камери, встановіть регулятор температури в положення 0 і відкрийте двері. Після того, як розтане лід, ретельно протріть всередині морозильної камери. Перезапустіть морозильну камеру, встановивши регулятор температур в потрібне положення.

**Увага:**

- При розморожуванні не використовуйте гострі або металеві предмети для видалення інею та льоду з поверхні випарника.
- Не зберігайте в морозильній камері напої в пляшках - вони можуть тріснути і пошкодити морозильну камеру.
- Вмикайте в мережу морозильну камеру не раніше, ніж через 10 хвилин після вимкнення.

#### **Очищення та обслуговування:**

1. При очищенні морозильної камери завжди відключайте шнур

живлення від мережі. Протріть поверхню морозильної камери тканиною, змоченою в нейтральному миючому засобі і повторно витріть сухою тканиною.

2. Не використовуйте для очищення кислоти, хімічні розчини, розчинник, бензин, тощо. - вони можуть пошкодити пластик.



### Усунення несправностей

1. Якщо морозильна камера не працює, переконайтесь, що:

- Є подача електроживлення і чи нормальна напруга.
- Чи не перегорів запобіжник.
- Вилка шнура живлення добре ввімкнена в розетку.

2. Якщо морозильна камера недостатньо охолоджує, перевірте:

- Регулятор температур в нормальному положенні.
- Поруч з морозильною камерою достатньо вільного простору.
- Занадто часто і на тривалий час відчиняються двері.
- Морозильна камера знаходиться поруч з джерелом тепла потрапляє і на нього потрапляє пряме сонячне проміння.
- Морозильна камера перевантажена продуктами або в ній гарячі продукти.

3. Якщо продукти в морозильній камері заморожені:

- Перевірте регулятор температури.
- У морозильній камері занадто багато продуктів.

4. Морозильна камера шумить під час роботи:

- Переконайтесь, що морозильна камера знаходиться в рівному положенні.
- Переконайтесь, що морозильна камера не торкається предметів.
- Перевірте, чи не торкаються всередині камери упаковки і продукти.

### Примітка:

В умовах високої вологості на поверхні морозильна камера може утворюватися волога. Це не є несправністю. Витріть її. Якщо після перевірок морозильна камера не

працює належним чином, зв'яжіться з авторизованим сервісним центром для виявлення несправності.

### УМОВИ ЗБЕРІГАННЯ

Виріб рекомендується зберігати в складських або домашніх умовах і при необхідності транспортувати будь-яким видом громадського критого транспорту в наявній індивідуальній споживчій тарі. Місце зберігання (транспортування) повинне бути недоступним для потрапляння вологи, прямого сонячного світла і повинне виключати можливість механічних ушкоджень. Якщо прилад не використовується протягом тривалого часу, він повинен бути захищений від пилу і зберігатися в чистому, сухому місці.

### Технічні параметри

Повна вхідна потужність: 70 Вт  
Номинальна напруга: 220-240 В  
Номинальна частота: 50 Гц  
Номинальна сила струму: 0.48 А

### Комплектація

Морозильна камера	1
Інструкція з експлуатації	
Гарантійний талон	1
Упаковка	1



### Безпека навколишнього середовища. Утилізація.

Ви можете допомогти в охороні навколишнього середовища!

Будь ласка, дотримуйтесь місцевих правил: передавайте непрацююче електричне обладнання у відповідний центр утилізації відходів.

**Виробник залишає за собою право вносити зміни в технічні характеристики і дизайн виробів.**





