

Інструкція щодо використання Like.Bike S9+



можливі несправності

несправність	Причина	Рекомендації до усунення
Не вмикається	Нет питания г	1. Перевірте підключення батареї 2. Перевірте заряд батареї
Малий запас ходу	1 Батарея не заряджена 2 Слабо накачані камери 3 Затиснуті гальмівні колодки Батарея зношена через тривалої експлуатації	Перевірте заряд батареї 2 перевірте тиск в шинах 3 Перевірте гальмо 4 Замініть батарею
Батарея не заряджається	1. Зарядний не має з'єднання	1 Перевірте підключення зарядного пристрою
Дисплей не працює	Відсутнє живлення	Перевірте заряд батареї Зверніться до сервісної служби
Мотор не працює	Затиснутий гальмо або поганий контакт мотора з контролером	1. 1. Перевірте гальмо 2. 2. Перевірте соеденения мотора

Обслуговування велосипеда

обслуговування	
гальмо	Перевірте роботу гальма, перед експлуатацією
Шини	Перевірте стан і тиск в шинах
Обод	Перевірте стану обода на наявність тріщин
Амортизатор	Перевірте стан амортизатора, видаляйте з нього бруд після поїздки
Ручка газу	Перевірте працездатність ручки газу.
Провода	Перевірте з'єднання проводів перед експлуатацією
Гвинт	Перевірте і підігніть всі з'єднання перед поїздкою
Батарея	Перевірте заряд і з'єднання батареї перед експлуатацією
Зарядка	Переконайтеся що шнур зарядки не пошкоджений
ланцюг	Перевірте ланцюг на наявність мастила
Чистка	протирайте велосипед після поїздки злегка вологою губкою

Будь ласка регулярно чистите велосипед від пилу і бруду це продовжить термін служби

початок експлуатації

Дякуємо вам за вибір складного велосипеда Like.Bike S9+
Перед експлуатацією будь ласка уважно прочитайте інструкцію.

Вивчіть структуру велосипеда, навички обслуговування щоб продовжити термін його служби

Будова і функції велосипеда

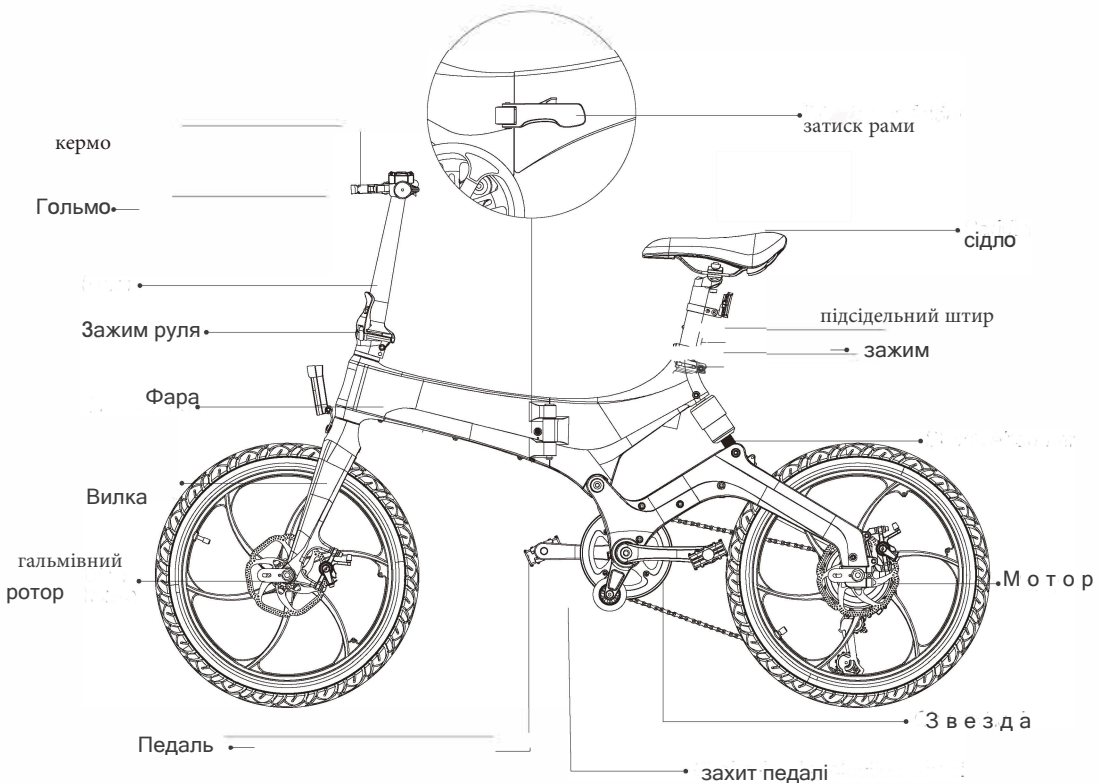

Обслуговування та зберігання

1. Зберігайте велосипед в дали від сонця і дощу
2. Регулярно перевіряйте гвинти і дрібні деталі на велосипеді і при необхідності підтягуйте
3. Слідкуйте за чистою ланцюгом змащуйте її при не обходимо.

Зберігання акумулятора і правила зарядки

1. Необхідно зарядити акумулятор в сухому теплому приміщенні далеко від сонячних променів і вологи.
2. Завжди намагайтеся тримати акумулятор в дали від нагрівальних приладів. акумулятор потрібно зберігати в сухому теплому місці. При тривалому невикористанні акумулятор потрібно підзарядити 1 раз на місяць. Зберігайте акумулятор у недоступних місці для дітей.
3. Необхідно зарядити акумулятор тільки оригінальним зарядним пристроєм
4. Своєчасно відключайте зарядний пристрій від мережі
5. Підключайте зарядку спершу в велосипед потім в мережу 220 Вольт
6. Не залишайте велосипед на зарядці без нагляду на тривалий період.
7. Тримайте зарядний пристрій подалі від рідин під час використання
8. Не розбирайте і не ремонтуйте зарядний пристрій і акумулятор самостійно

Комплектація

1. Велосипед
2. Сідло і підсідельна труба
3. Інструкція
4. Зарядний пристрій
5. Акумулятор з ключами блокування
6. Крила

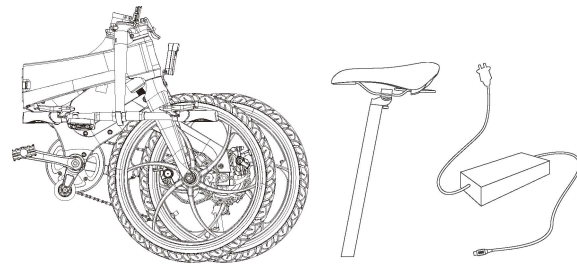

Інформація для новачків

Для новачків під час катання рекомендується використовувати шолом, наколінники, налокітники та інше захисне спорядження,
Примітки: Цей велосипед розроблений для їзди по міських дорогах. Їзда по інших дорогах заборонена. В іншому випадку можливі травми і нещасні випадки.

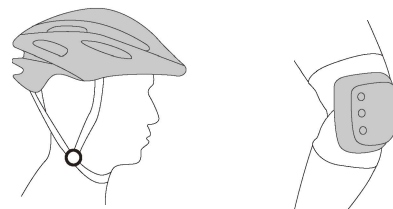

Сборка велосипеду

1. Рама

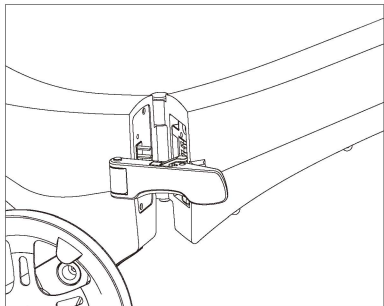

Візьміть раму і розгорніть її

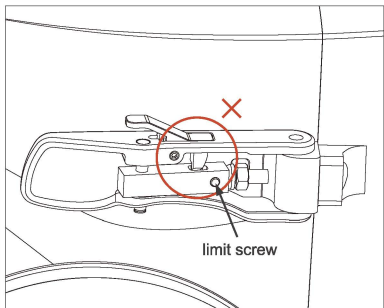

3) Натисніть фіксатор затиску щоб розгорнути його

При необхідності відрегулюйте обмежувальний гвинт.

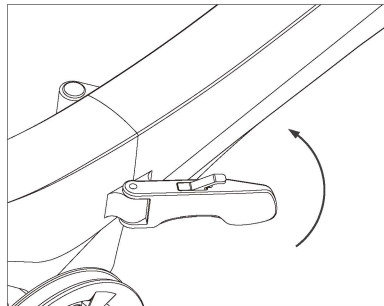

Закріпіть зажим як на картинці перевірте як вказано в інструкції 3 і 4 перш ніж заблокувати

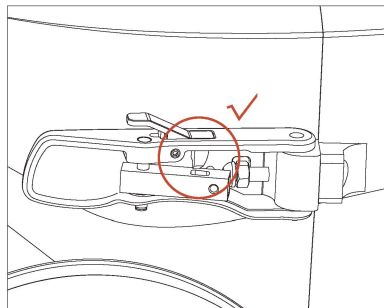

4 Натисніть важіль 2

Не катайтеся в темряві, будьте обережні, при необхідності знизьте швидкість.
Не їздіть задом наперед і не робіть дій, які можуть поставити під загрозу вас і інших під час їзди.
Чи не катайтеся на велосипеді, якщо ви себе погано почуваєте, а так само в стані наркотичного або алкогольного сп'яніння.
Перед поїздкою перевірте гальмо
Лівий гальмо відповідає за переднє колесо
Правий гальмо відповідає за заднє колесо
Будь ласка дотримуйтесь правил дорожнього руху.
Не піддавайте небезпеки себе і оточуючих.

Запобіжні заходи при їзді

1. Перед поїздкою переконайтеся що ваш шолом, рукавички, налокітники та наколінники добре закріплені.
2. Перевірте свій велосипед на наявність акумулятора, а так само загальне сотояние велосипеда
3. Не їздите по слизькій дорозі

не катайтеся на схилах більше 15 градусів

- 4
5. 5. Якщо вам необхідно їхати по мокрій або слизькій дорозі зберігайте низьку швидкість
6. 6. Дітям до 12 років не рекомендується їздити на цьому велосипеді
7. 7. Уникайте різкого прискорення і уповільнення, що не нахиляйтеся вперед або назад під час їзди
8. Не відпускайте кермо під час їзди
9. Дотримуйтесь безпечної дистанції, Не їздіть разом з іншими людьми Цей велосипед призначений для їзди одну людину.

2 кермо

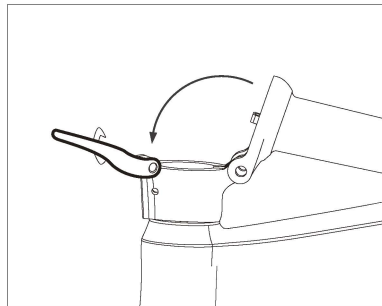

- 1) Розгорніть важіль керма вертикально і переконайтеся що він міцно з'єднаний з нижньою частиною

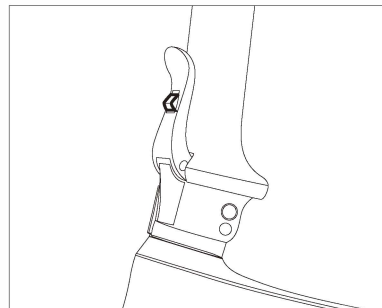

- 3) Перевірте зафіксувався чи важіль

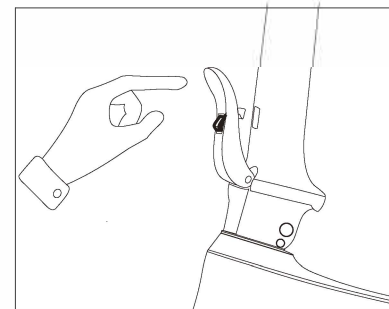

- 2) Закріпити важіль вгору

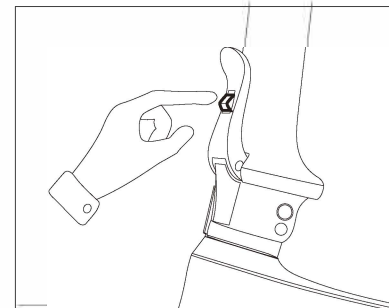

установка керма

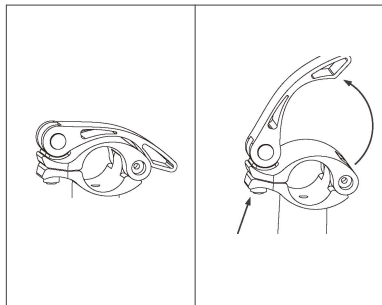

1) Розкладіть кріплення керма

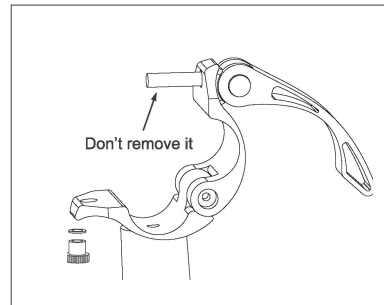

2) Відкрутіть гайку і вийміть прокладку

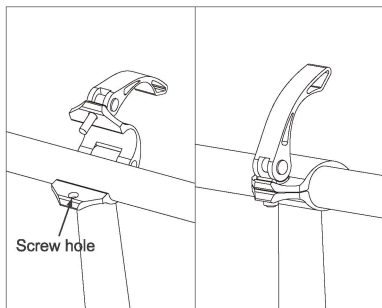

3) Вставте прокладку і кермо

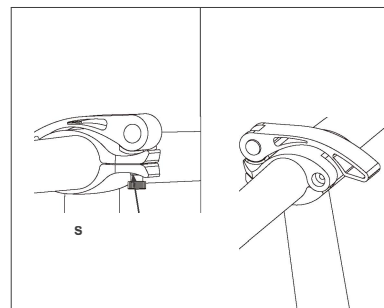

4) Затисніть важіль керма. Переконайтеся що хомут затиснутий надійно

Характеристики

максимальна швидкість	25km/h
Запас ходу	50km
допустиме навантаження	100 кг
кут підйому	>15°
Фара	LED
режим їзди	Ручка газу/асист
гальмівний шлях	5m(скорость 20km/h)
Гальмівний шлях по мокрій дорозі	10m(Скорость 15km/h)
Робоча температура	0°C-50
Дисплей	Led-дисплей
	так
	так
Режими швидкості	3
потужність	36V/350W
IP	IPX4

Розмір і габарити

	Розмір	1580*580*1100mm
	Розмір в складеному стані	900*400*800mm
	висота сидіння від землі	760-920mm adjustable
	Колісна база	950mm
	Вага	20.4kg
	Гальмівна система	Дисковая механическая
	Діаметр коліс	φ20*1.95 inch
	Рама	магний
	підвіска	Задний амортизатор
Battery specification	Батарея	36V /7.8Ah
		1
	Вес батареї	1.9kg
	ток заряду	2A max
	Время зарядки	About 5 hours
		0.2Wh per charge
Зарядка	42V 2.0A	
Термін служби батареї	≥500 циклов	
		°

4. Установка сидения

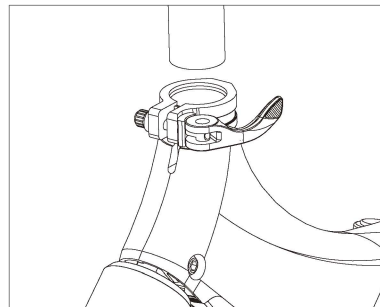

1) Ослабте фиксатор сидения

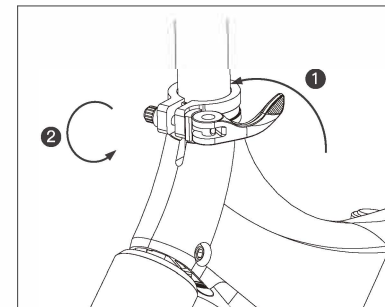

2) Вставьте сидение и зафиксируйте зажим

5 Регулировка высоты

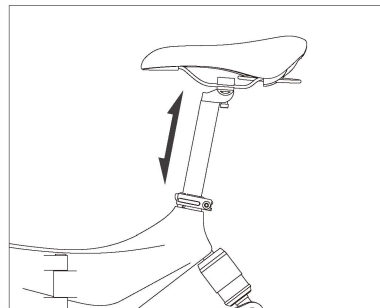

1) Ослабте зажим подседельного штыря, поместите седло на подходящую высоту и затем затяните зажим. Отрегулируйте седло так, чтобы его нижняя часть была на 25 - 50 мм выше ноги всадника, что является подходящей высотой для катания.

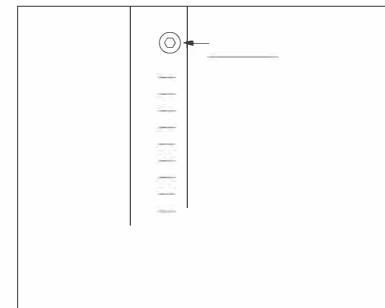

2) Высота седла не должна превышать ограничительный винт и максимальный диапазон высот, иначе это создаст опасность. Положение ограничительного винта соответствует минимальной высоте седла. Эта высота 790 мм.

Заборони в експлуатації

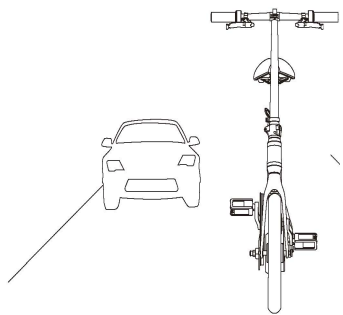

Їзда по дорогах загального користування і автобанах заборонена

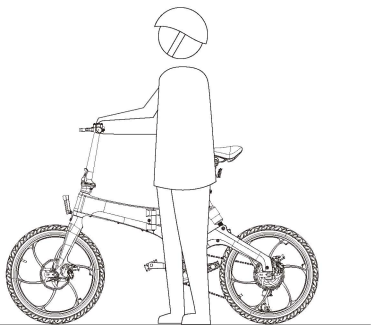

Їзда по вологій або вкритій льодом заборонена

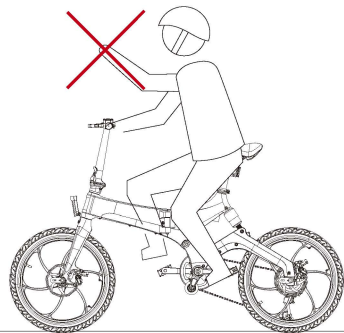

Завжди тримайте кермо обома руками

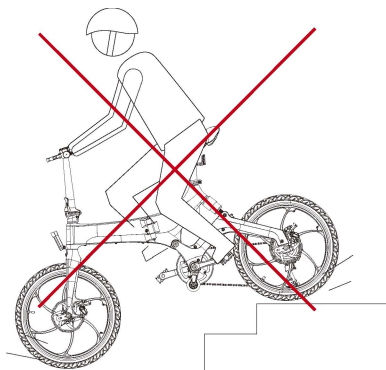

не їздять по сходах

Правила зарядки велосипеда

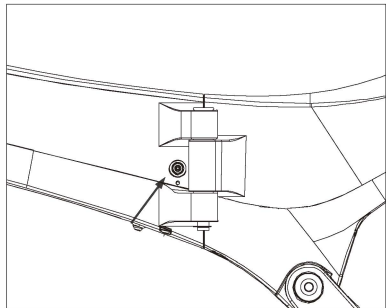

Відкрийте кришку для зарядки від

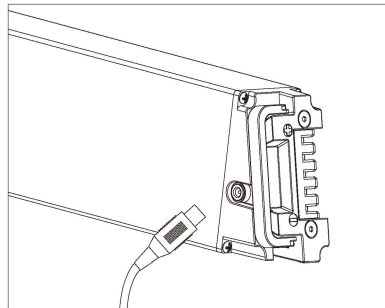

Для для зарядки вийміть батарею з рами

Педаль

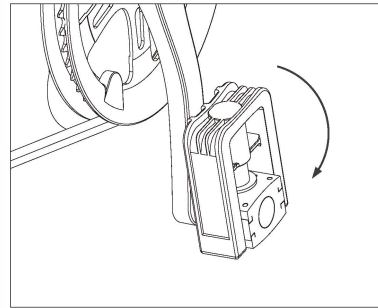

1) Щоб скласти педаль вдавте її від себе

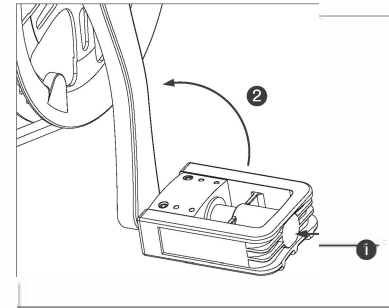

Запуск велосипеда

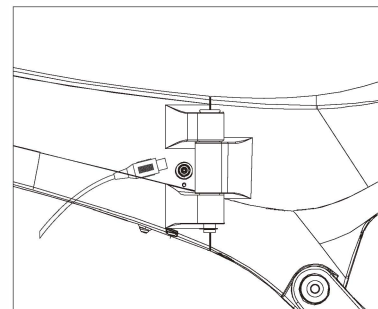

Заряджайте перед поїздкою

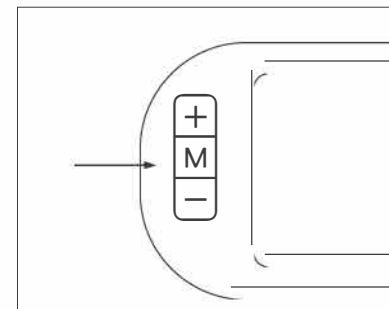

Натисніть і утримуйте кнопку для включення живлення

Інструкція до дисплея



Кнопка M: натисніть і утримуйте 3 секунди, щоб включити / вимкнути живлення;

Коротке натискання для перемикання відображення пробігу / загального пробігу / часу роботи Кнопка +: тривале натискання включає / вимикає переднє світло;

Короткочасне натискання для збільшення швидкості. Вказівка на кнопку. Кнопка -: коротке натискання для зменшення швидкості.

1 режим максимальна швидкість 12 Km / h

2 режим максимальна швидкість 18 km / h

3 режим максимальна швидкість 25 км / h

ГАРАНТІЯ

Будь ласка, зберігайте Гарантійний талон та документи, які підтверджують

купівлю виробу (наприклад чек) для забезпечення вимог обмеженої гарантії.

Обмежена Гарантія:

1). Гарантійний термін виробу становить 1 рік. Цей термін не розповсюджується на батарею та витратні матеріали.

2). Гарантійний термін батареї становить 6 місяців. Шини, камери та гальмівні

системи виробу відносяться до витратних матеріалів,

гарантійний термін

для яких становить 1 місяць.

3) Впродовж дії гарантійного терміну клієнту рекомендується кожні 6 місяців

проводити технічне обслуговування пристрою у сервісному центрі.

*Технічне обслуговування не є гарантійним ремонтом. Надання технічного

обслуговування є платною послугою.

Причини відмови в наданні безкоштовного гарантійного обслуговування:

1). Несправність, яка виникла через неправильне використання.

2). Несправність, яка виникла через до робки, розбирання та ремонт в и робу

не авторизован ими особами.

3). Випадкові пошкодження або несправності, які виникли через недотримання умов зберігання.

4). Не відповідність інформації на документі, що підтверджує придбання/гарантійному талоні з параметрами продукту.

5). Пошкодження поверхонь в и робу.

6). Розбирання в и робу, не передбачене цим Керівництвом з експлуатації.

7). Не є гарантійним в и падком та не підлягають гарантійному обслуговуванню

пристрої пошкодження яких спричинено:

Потраплянням води, в тому числі дощової та снігута/або будь-якої іншої

рідини;

Екстремальними умовами навколишнього середовища (в тому числі

експлуатування пристрою під час дощів (зливи) та снігопадів Будь ласка,

не розбирайте та не розкладайте компоненти самостійно, ви можете ній картці

про проходження обов'язкового технічного обслуговування.



ЦИТРУС®



CITRUS.UA



LIKE.BIKE