

РУКОВОДСТВО ПО ЭКСПЛУАТАЦИИ

МСН-1009

ТЕПЛОВЕНТИЛЯТОР
КЕРАМИЧЕСКИЙ



MYSTERY
HOME

РУКОВОДСТВО ПО ЭКСПЛУАТАЦИИ

Благодарим вас за выбор продукции, выпускаемой под торговой маркой MYSTERY. Мы рады предложить вам изделия, разработанные в соответствии с высокими требованиями к качеству и функциональности. Мы уверены, что вы будете довольны приобретением нашего изделия.

Перед началом эксплуатации прибора внимательно прочитайте данное руководство, в котором содержится важная информация, касающаяся вашей безопасности, а также рекомендации по правильному использованию прибора и уходу за ним.

Позаботьтесь о сохранности настоящего руководства, используйте его в качестве справочного материала при дальнейшем использовании прибора.

СОДЕРЖАНИЕ

Комплектация	2
Указания по технике безопасности	2
Описание прибора	3
Эксплуатация прибора	5
Чистка прибора	6
Хранение прибора	7
Технические характеристики	7

КОМПЛЕКТАЦИЯ

Керамический тепловентилятор	1 шт
Инструкция по эксплуатации	1 шт
Гарантийный талон	1 шт

УКАЗАНИЯ ПО ТЕХНИКЕ БЕЗОПАСНОСТИ

- Убедитесь в том, что указанные на приборе мощность и напряжение соответствуют допустимой мощности и напряжению Вашей электросети. Если мощность и напряжение не совпадают, обратитесь в специализированный сервисный центр.
- Во избежание риска поражения электрическим током убедитесь в том, что тип розетки соответствует типу вилки сетевого шнура прибора. Если вилка не соответствует розетке, проконсультируйтесь с квалифицированным электриком.
- Старайтесь не использовать удлинитель, так как он может перегреться и создать риск возникновения пожара. Если вы все же пользуетесь удлинителем, его шнур должен иметь минимальное сечение 1,5 мм² и быть рассчитан на номинальный ток не менее 10 А. **Никогда не используйте один удлинитель для подключения нескольких обогревателей!**
- Во избежание поражения электрическим током и возгорания, не погружайте прибор, сетевой шнур и штепсельную вилку в воду или другие жидкости. Если прибор упал в воду:

РУКОВОДСТВО ПО ЭКСПЛУАТАЦИИ

- не касайтесь корпуса прибора и воды;
- немедленно отсоедините сетевой шнур от электросети, только после этого можно достать прибор из воды;
- обратитесь в авторизованный сервисный центр для осмотра или ремонта прибора.
- Запрещается использовать прибор с поврежденными сетевым шнуром и/или вилкой. Во избежание опасности поврежденный шнур должен быть заменен в авторизованном сервисном центре.
- Не используйте прибор после того, как он упал или был поврежден каким-либо другим образом. Во избежание поражения электрическим током не пытайтесь самостоятельно разбирать и ремонтировать прибор. При необходимости обращайтесь в авторизованный сервисный центр.
- Во избежание возникновения пожара не загромождайте отверстия для входа и выхода воздуха, не устанавливайте прибор на неустойчивые и мягкие поверхности.
- Во избежание ожогов не касайтесь нагреваемых частей прибора. При перемещении прибора беритесь только за специально предназначенную для этого ручку.
- Во избежание опрокидывания прибора, устанавливайте его только на устойчивую ровную горизонтальную поверхность.
- Следите, чтобы сетевой шнур не касался острых кромок и горячих поверхностей
- Не ставьте на сетевой шнур никакие предметы, не прокладывайте сетевой шнур под коврами. Прокладывайте сетевой шнур таким образом, чтобы он не мешал продвижению по комнате, чтобы случайно не задеть шнур и не опрокинуть прибор.
- Не рекомендуется использовать дополнительные приспособления, не входящие в комплект данного прибора.
- Запрещается использовать прибор вне помещений.
- Всегда отключайте прибор от электросети по окончании эксплуатации, перед чисткой и если вы его не используете.
- При отключении прибора от электросети не тяните за сетевой шнур, всегда беритесь за вилку.
- Прибор не предназначен для использования в условиях повышенной влажности (в ванных комнатах, вблизи бассейнов).
- Во избежание перегрева не накрывайте прибор никакими предметами.
- Предметы из легковоспламеняющихся материалов (мебель, постельные принадлежности, бумага, одежда, занавески и т.п.) должны находиться на расстоянии 0,5 м от задней и боковой панелей, и не менее 1,2 м от его передней панели.
- Запрещается использовать прибор в помещениях, где хранится бензин, газ, краска или легковоспламеняющиеся жидкости.
- Будьте особенно внимательны, если поблизости от работающего прибора находятся дети или лица с ограниченными возможностями.
- Не оставляйте включенный прибор без присмотра.

РУКОВОДСТВО ПО ЭКСПЛУАТАЦИИ

- Храните прибор в недоступном для детей месте.
- Во избежание риска поражения током, возникновения пожара или повреждения прибора, запрещается вставлять какие-либо предметы в решетки прибора.
- Если прибор долгое время не будет использоваться, его необходимо убрать на хранение, чтобы в него не попадала пыль.
- Данный прибор предназначен только для бытового применения. Для использования в коммерческих или промышленных целях прибор не предназначен.

Производитель и дистрибьютор снимают с себя ответственность и прекращают действие гарантии за использование прибора не в соответствии с данной инструкцией.

ОПИСАНИЕ ПРИБОРА

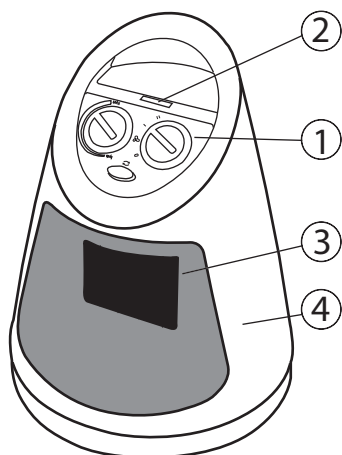

1. Панель управления
2. Световой индикатор работы
3. Металлическая решетка
4. Корпус

ПАНЕЛЬ УПРАВЛЕНИЯ

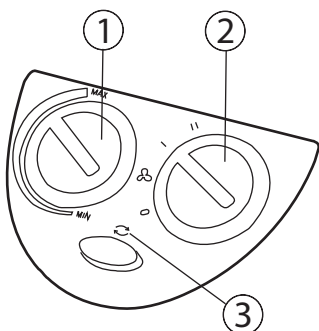

1. Регулятор термостата
2. Переключатель режимов работы
3. Кнопка включения / выключения функции вращения прибора

ЭКСПЛУАТАЦИЯ ПРИБОРА

Внимание!

При первом использовании тепловентилятора может ощущаться слабый запах гари. Это нормальное явление, которое часто наблюдается при первом включении новых электроприборов, и не является признаком неисправности.

1. Удалите с прибора все этикетки.
2. Раскрутите шнур и подключите прибор к электросети.
3. Установите переключатель режимов работы в одно из положений:

0 - Тепловентилятор выключен.

 - Вентилятор (поток холодного воздуха). В данном режиме обогрев помещения не осуществляется. При выборе данного режима установите регулятор термостата в максимальное положение.

I - Теплый воздух (0,75 кВт)

II - Горячий воздух (1,5 кВт)

Примечание:

При выборе любого режима (кроме положения «**0**») включается световой индикатор работы.



Функция термостата (автоматической регулировки температуры в помещении)

Встроенный в прибор термостат, ручка регулятора которого расположена на передней панели, будет автоматически включать и выключать нагреватель, поддерживая стабильную температуру в помещении. Уровень температуры задается при помощи ручки термостата, а скорость прогрева помещения - при помощи выбора режима нагрева - 0,75 кВт или 1,5 кВт.

Рекомендуем следующий способ настройки регулятора термостата на комфортную для Вас температуру в помещении:

1. Установите регулятор термостата в максимальное положение «МАХ».
2. Когда воздух в помещении достаточно нагреется, вы можете зафиксировать получившуюся температуру, плавно поворачивая регулятор термостата против часовой стрелки до положения, в котором прибор выключится. Теперь прибор будет автоматически поддерживать установившуюся в комнате температуру.
3. Для увеличения температуры в помещении - плавно поверните регулятор термостата по часовой стрелке, для уменьшения температуры - против часовой стрелки.

Функция вращения

Функция вращения может быть использована при любом режиме работы аппарата. Чтобы включить функцию вращения аппарата, нажмите на кнопку «» Тепловентилятор начнет вращаться влево и вправо. Для отключения функции вращения нажмите на кнопку «» еще раз.

РУКОВОДСТВО ПО ЭКСПЛУАТАЦИИ

Функция защиты от перегрева

Данный обогреватель оборудован несколькими устройствами и функциями дополнительной защиты. Если прибор начнет перегреваться, то сработает автоматический термopредохранитель и прибор автоматически отключится. В этом случае отключите прибор от электросети. Убедитесь, что задняя и передняя решетки не забились и ничто не препятствует потоку воздуха.

Подождите минут 15-20, пока тепловентилятор не остынет. После этого снова подключите прибор к электросети и включите его. Если тепловентилятор не включается, обратитесь в специализированный сервисный центр.

Функция защиты от возгорания при падении

Данный прибор оснащен защитным выключателем, который автоматически отключит нагревательный элемент в случае опрокидывания прибора. Подача тока возобновится сразу после возврата прибора в вертикальное положение.

Выключение прибора

Перед выключением прибора рекомендуется дать ему поработать 30-60 секунд в режиме вентиляции. После этого:

1. Установите переключатель режимов в положение «0» (Выкл.)
2. Отключите прибор от электросети.

ЧИСТКА ПРИБОРА

- Перед чисткой прибора отключите его от электросети и дайте ему полностью остыть.
- Протрите корпус прибора мягкой влажной тканью. Не используйте для чистки химические агрессивные и абразивные средства и материалы.
- Запрещается погружать корпус прибора в воду или любые другие жидкости. Не допускайте попадания воды внутрь корпуса!
- Регулярно очищайте переднюю и заднюю решетки при помощи пылесоса. Ни в коем случае не разбирайте прибор!

Внимание!

В случае обнаружения неполадки обратитесь в гарантийный сервисный центр. Не пытайтесь самостоятельно разбирать обогреватель. Это может привести к повреждению обогревателя, получению травм и также к аннулированию гарантии.

ХРАНЕНИЕ ПРИБОРА

После чистки поместите прибор в упаковку .

Храните прибор в сухом, прохладном месте.

РУКОВОДСТВО ПО ЭКСПЛУАТАЦИИ

ТЕХНИЧЕСКИЕ ХАРАКТЕРИСТИКИ

Модель.....	MCH-1009
Номинальное рабочее напряжение	220-240 В переменного тока
Частота питающей сети.....	50 Гц
Номинальная мощность	1,5 кВт
Уровень звуковой мощности	47 дБ (А)
Класс защиты.....	II

Прибор собран из современных и безопасных материалов. По окончании срока службы, во избежание возможного причинения вреда жизни, здоровью потребителя, его имуществу или окружающей среде, прибор должен быть утилизирован отдельно от бытовых отходов в соответствии с правилами по утилизации отходов в вашем регионе.

Срок службы - 5 лет, при условии, что изделие используется в строгом соответствии с настоящим руководством по эксплуатации.

Примечание:

В соответствии с проводимой политикой постоянного усовершенствования технических характеристик и дизайна, возможно внесение изменений без предварительного уведомления.

ТЕХНИЧЕСКАЯ ПОДДЕРЖКА:

Единая справочная служба:

тел. 8-800-100-20-17 service@mysteryelectronics.ru



Дополнительную информацию о гарантийном и послегарантийном ремонте вы можете получить по месту приобретения данного изделия или на сайте www.mysteryelectronics.ru

Производитель: Мистери Электроникс Лтд.
Адрес: КНР, Гонконг, Ванчай, Харбор Роуд 23, Грейт Игл Центр
Сделано в КНР
Сертификат соответствия: РОСС CN.МЛ04.В06647
Дата изготовления: 05.2011 г.