

MAGIO

UA | Соковитискач MG-190
RU | Соковыжималка MG-190
EN | Juicer MG-190

UA | Інструкція з експлуатації
RU | Инструкция по эксплуатации
EN | Instruction manual

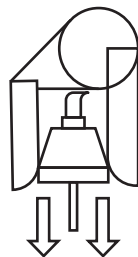
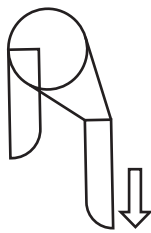
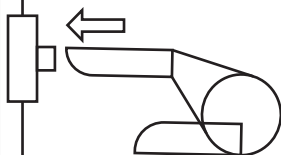
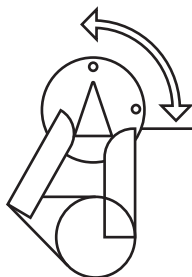
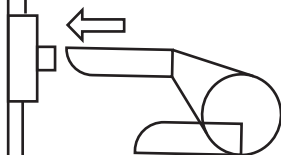
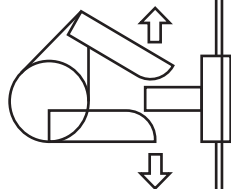

ДОРОГИЙ ПОКУПЕЦЬ!

Колектив компанії "Magio" дякує Вам за зроблений вибір на користь продукції нашої марки і гарантує високу якість роботи придбаного Вами приладу при дотриманні правил його експлуатації.

УКР КЕРІВНИЦТВО З ЕКСПЛУАТАЦІЇ

Під час використання електричних приладів необхідно дотримуватися наступних правил безпеки:

1. Прочитайте інструкцію перед використанням або чищенням пристрою.
2. Соковитискач призначений для приготування соку з фруктів та овочів. Він не повинен використовуватися для інших цілей і не повинен піддаватися модифікації або яким-небудь переробкам. За допомогою соковитискача можна переробити тільки ту кількість продуктів і протягом того часу, яка характерна для домашнього господарства. Увага: після вилучення пристрою з упаковки огляньте пристрій і переконайтеся в його цілісності. Не використовуйте пошкоджені електропристрій, а також електропристрій з пошкодженою штепсельною вилкою або шнуром. Якщо електропристрій пошкоджений або зламаний, не намагайтеся полагодити його самостійно. У разі пошкодження електропристрою зверніться в авторизований сервісний центр для ремонту або обслуговування.
3. До використання ретельно промийте всі аксесуари.
4. Використовуйте тільки рекомендовані виробником аксесуари.
5. Встановіть соковитискач на горизонтальній плоскій поверхні на висоті не менше 85 см поза досяжністю дітьми.



Небезпека ураження електричним струмом!

6. Перед збіркою та розбіркою пристрою завжди виймайте вилку з розетки.
7. До того, як вставити вилку в розетку електроживлення, переконайтеся, що:
 - напруга живлення мережі відпо відає напрузі, вказаній на коробці пристрою.

- розетка має дріт заземлення.

Виробник не несе ніякої відповідальності у випадку, якщо ця норма безпеки не дотримується.

8. Якщо шнур пристрою пошкоджений, то він повинен бути замінений виробником. Шнур живлення цього пристрою може бути замінений винятково працівником, який офіційно вповноважений для обслуговування, оскільки для цього потрібні відповідні інструменти. Забороняється вмикати соковитискач з пошкодженим проводом живлення або корпусом.

9. Не допускайте розташування шнура на гострих кутках стола, а також його контакту з гарячою поверхнею.

10. Не залишайте електричний провід у висячому положенні.

11. Якщо ви хочете використовувати подовжувач, переконайтеся, що він справний, має вилку із заземленням, а дріт має перетин, який як мінімум дорівнює перерізу шнура живлення.

12. До використання соковитискача в перший раз видаліть з нього всі пакувальні і паперові матеріали, такі як захисний картон, інструкція, пластикові пакети і т.д.

13. Перед початком експлуатації, пристрій може мати незначний особливий запах та іскру, але це нормально, після того, як двигун пропрацює протягом деякого періоду, згадане явище зникне.

14. Використовуйте пристрій лише в приміщенні.

15. Ніколи не залишайте працюючий електропристрій без нагляду.

16. Пристрій не використовується дистанційно або за допомогою зовнішнього таймера.

17. Не пересувайте працюючий пристрій.

18. Вимикайте пристрій від мережі, якщо довго його не використовуєте, а також перед чищенням. Завжди тримайте за вилку, ніколи не тягніть за шнур.

19. Перед тим як зібрати або розібрати електропристрій, а також перед чищенням, переконайтеся, що він охолонув.

20. Уникайте потрапляння води або будь-якої рідини на електропристрій, а також на шнур і вилку.

21. Для того, щоб уникнути небезпеки ураження електрич-

ним струмом, ні в якому разі не занурюйте шнур електроживлення, вилку або весь пристрій у воду або іншу рідину.

22. У разі виникнення неконтрольованого спалаху вогню, не намагайтеся загасити вогонь водою. Вийміть вилку і загасіть полум'я вологою ганчіркою.

23. Зберігайте пристрій і його шнур подалі від дітей молодше 8 років.

24. Не залишайте дітей без нагляду поруч з електропристроєм під час його роботи.

25. Діти не повинні гратися з пристроєм.

26. Цей пристрій може бути використаний дітьми віком від 8 років і більше, а також, людьми з обмеженими здібностями, якщо їм була надана спеціальна інструкція, щодо безпечного використання пристрою, або вони (діти чи люди з обмеженими здібностями), знаходяться під наглядом дорослих.

27. Цей пристрій придатний лише для звичайного користування в домашньому господарстві, а не з комерційною метою. Будь-яке інше неналежне використання в професійних цілях та що не відповідає інструкції по експлуатації звільняє виробника від відповідальності і гарантійних зобов'язань.

28. Забороняється самостійно ремонтувати пристрій. Не розбирайте пристрій самостійно, при виникненні будь-яких несправностей, а також після падіння пристрою, вимкніть пристрій з електричної розетки та зверніться до найближчого авторизованого сервісного центру, вказаного в гарантійному талоні, або на сайті. Невірний, некваліфікований ремонт може привести до нещасних випадків та уражень користувача.

29. З огляду на відмінності в діючих нормах, якщо даний пристрій використовується в країні, відмінній від країни, де він був придбаний, перевірте його в уповноваженому сервісному центрі.



30. Це маркування означає, що цей продукт не повинен бути утилізований разом з іншими побутовим відходами по всій території ЄС.

Для скорочення можливого збитку для навколишнього

середовища або здоров'я людини, віддавайте продукт на переробку з метою повторного використання матеріальних ресурсів. Щоб повернути прилад, будь ласка, використовуйте системи збору для повернення або зверніться до продавця, у якого був куплений товар.

НЕБЕЗПЕКА/ПОПЕРЕДЖЕННЯ **УВАГА! Недотримання правил загрожує трав-** **мами**

1. Не засовуйте пальці в завантажувальний отвір. Користуйтеся тільки наявним в комплекті штовхачем (1) для спрямування продуктів через отвір.
2. Даний пристрій обладнаний блоком безпеки: якщо ручка (9) не закріплена на кришці з горловиною (2) або внутрішній контейнер (4) та фільтр (3) не встановлені належним чином, мотор не ввімкнеться заради безпеки користувача.
3. Перед кожним використанням горловину для подачі овочів і фруктів (2), штовхач (1) та фільтр (3) потрібно перевіряти на наявність пошкоджень.
4. Пристрій можна розбирати та чистити тільки після того, як двигун повністю зупинився. Зупинка двигуна: двигун цілком зупиняється протягом 2-3 секунд після вимкнення пристрою.
5. Ні в якому разі не намагайтеся відкривати прозору кришку із горловиною для подачі овочів та фруктів (2) під час роботи пристрою! Це небезпечно для Вашого здоров'я.
6. Розбираючи або збираючи соковитискач, тримайте рукою за горловину для подачі овочів та фруктів (2) та потягніть верхню частину ручки (9) вниз або вгору відповідно.
7. Щоб видалити фільтр, спочатку зніміть кришку з горловиною для подачі овочів та фруктів (2) та витягніть контейнер для м'якоті (6), потім припідніміть та поверніть внутрішній контейнер (4) на 30 градусів, тримаючи рукою за носик (5), і підніміть його. Фільтр автоматично вийде з ротора.
8. Під час збору пристрою уважно ознайомтесь з описом найменування та розташування всіх деталей.
9. Щоб уникнути пошкоджень пристрою, перед використанням перевірте джерело живлення на відповідність номі-

нальній напрузі.

10. Для того, щоб подовжити термін використання даного пристрою, в нього встановлений механізм захисту від перегріву. Якщо двигун працює довгий час або перевантажений, прилад вимкнеться автоматично. Після зупинки двигуна витягніть вилку живлення, перевірте фільтр (3) та контейнер для м'якоті (6). Пристрій може автоматично вимкнутися, при умові, якщо забився фільтр чи переповнений контейнер для м'якоті (6). В цьому випадку почистіть фільтр, або звільніть контейнер від м'якоті. Зачекайте поки мотор охолоне (приблизно 30 хвилин) і можете використовувати знову.

11. Суворо заборонено використовувати пристрій без завантаження продуктів, або при надмірному завантаженні продуктами.

12. Даний пристрій повинен часто використовуватися аби зберегти механізм мотору чистим та сухим.

13. Якщо пристрій довго не використовується, зберігайте його в чистому та добре провітрюваному приміщенні задля уникнення затухання та запліснявілості мотору.

14. Леза на фільтрі дуже гострі. Будь ласка, будьте вкрай обережні при очищенні фільтра. Не очищуйте фільтр руками. Очищуйте фільтр під потужним потоком води, або за допомогою додаткової щітки.

15. Даний пристрій не може використовуватися хворими, невідповідальними чи психопатичними особами (враховуючи дітей), за винятком випадків, коли така особа знаходиться під наглядом або має допомогу від особи, яка несе відповідальність за безпеку. За дітьми необхідний нагляд з метою переконання в тому, що вони не грають з пристроєм.

16. Дбайливо зберігайте інструкцію.



17. Даний пристрій є пристроєм II класу захисту з подвійною ізоляцією.

ОПИС

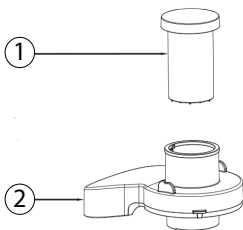

- 1 – Штовхач для овочів та фруктів
- 2 – Горловина для подачі овочів та фруктів

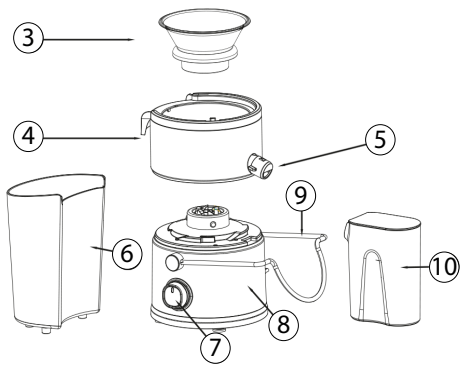

- 3 – Фільтр із нержавіючої сталі
- 4 – Внутрішній контейнер
- 5 – Зливний носик
- 6 – Контейнер для м'якоті
- 7 – Перемикач
- 8 – Корпус
- 9 – Ручка
- 10 – Ємність для соку

РЕГУЛЯТОР ШВИДКОСТІ

1. Регулятор швидкості в положенні «0» - зупинка пристрою.
2. Регулятор швидкості в положенні «I» - повільна швидкість пристрою.
3. Регулятор швидкості в положенні «II» - прискорена швидкість пристрою.

УВАГА!

Під час безперервної роботи протягом 1 хвилини, будь ласка, вимикайте пристрій на 1 хвилину. Потім можна знову використовувати. Після проведення даної операції три рази, вимикайте пристрій на 15 хв. Це максимально подовжить роботу соковитискача.

ЗБІР СОКОВИТИСКАЧА

1. Встановіть внутрішній контейнер зі зливним носиком (5) до упору в корпус мотора (8).
2. Встановіть фільтр (3) на муфту мотора, яка знаходиться у внутрішньому контейнері зі зливним носиком (5). Для того щоб фільтр потрапив в пази муфти мотора та був зафіксований, встановлюйте фільтр трохи повертаючи його.
3. Зверху фільтра (3) встановіть та зафіксуйте прозору кришку із горловиною для подачі овочів та фруктів (2). Перевірте, щоб деталь (2) не стискала щільно з фільтром (3). Між ними повинен бути невеликий простір. В іншому

випадку, деталі (2) та (3) будуть тертися одна об одну. Це може призвести до поломки.

УВАГА!

Соковитискач даної моделі має систему блокування. Тобто, робота пристрою можлива тільки за умови, якщо всі деталі були встановлені правильно.

4. Вставте вилку в розетку електроживлення.

ПЕРЕД ПЕРШИМ ВИКОРИСТАННЯМ

1. Перед першим приготуванням соку спочатку переконайтеся, що пристрій зібрано правильно, згідно пункту «Збір соковитискача».

2. Перед використанням прозору кришку із горловиною для подачі овочів та фруктів (2), штовхач для овочів і фруктів (1) та фільтр (3) потрібно перевірити на наявність пошкоджень.

3. Підготуйте фрукти та овочі.

4. Помийте та очистіть фрукти та овочі, які ви хочете обробити. Фрукти та овочі з товстими хвостиками (наприклад, цитрусові, дині, ківі, буряки) мають бути спочатку відділені від хвостиків. Виноград необхідно відділити від основного стебла.

5. Розріжте фрукти та овочі на шматки, досить великі, щоб розмістити їх у завантажувальному стовбурі.

Кількість отриманого Вами соку залежить від походження фруктів та овочів. Фруктові та овочеві соки містять в собі цінні вітаміни та мінеральні речовини, які швидко псуються при контакті з повітрям або фільтром. Тому пийте сік свіжим - відразу після його вичавлювання.

Важливо! Використовуйте лише стиглі фрукти та овочі, тому що фільтр (3) може виявитися забрудненим, що призведе до необхідності його постійної чистки.

ВИКОРИСТАННЯ СОКОВИТИСКАЧА

1. Поставте зібраний соковитискач на гладку чисту суху робочу поверхню.

2. Вставте вилку електроживлення в мережу.

3. Увімкніть соковитискач, перевівши регулятор швидкості

з положення «0» в положення «I» або «II».

4. При працюючому двигуні кладіть овочі/фрукти у горловину для подачі овочів та фруктів (2).

5. Для проштовхування продуктів користуйтеся тільки штовхачем для овочів та фруктів (1). Ніколи не опускайте пальці в горловину для подачі овочів та фруктів (2). На штовхач слід лише злегка натискати. Це дозволяє отримати більше соку і захистити соковитискач від підвищеного навантаження.

6. Якщо пристрій припиняє свою роботу після довгого використання, не хвилюйтеся, мотор обладнаний захистом від перегріву. Зачекайте 20-30 хв та продовжуйте роботу.

7. Соковитискач можна вимикати тільки після того, коли зі зливного носика перестане витікати сік.

Увага!

8. Перш ніж відкрити соковитискач, обов'язково дочекайтеся повної зупинки двигуна.

9. Переведіть регулятор швидкості з положення «I» або «II» в положення "0".

10. Зачекайте, поки двигун не зупиниться (приблизно 2-3 секунди).

11. Витягніть вилку з мережі електроживлення.

Тільки після цього можна починати розбір соковитискача.

12. Протягом приготування соку, перевіряйте час від часу контейнер для м'якоті (6) та внутрішній контейнер (4). Якщо вони будуть переповнені, спрацює механізм захисту від перегріву. Якщо вони заповнені по вінця, будь ласка, регулятор швидкості переведіть в положення «0», дістаньте вилку з мережі електроживлення та очистіть контейнери. Після цього Ви можете знову використовувати соковитискач.

Якщо прилад все ж не працює, дайте йому охолонути 30 хвилин.

РОЗБІР СОКОВИТИСКАЧА

1. Витягніть вилку з мережі електроживлення.

2. Тримавши однією рукою за горловину (2), опустіть ручку вниз (9).

3. Видаліть штовхач для овочей та фруктів (1).

4. Зніміть кришку з горловиною для подачі овочів та фруктів

(2).

5. Витягніть контейнер для м'якоті (6).

6. Тримаючись рукою за зливний носик (5), припідніміть внутрішній контейнер (4) та прокрутіть його вбік. Це також автоматично звільнить фільтр (3) з ротора.

ОЧИЩЕННЯ І ДОГЛЯД

Увага!

Після закінчення роботи соковитискача не виймайте залишки м'якоті з пристрою поки не переконаєтесь, що штепсельну вилку вимкнено з мережі.

1. Перед виконанням будь-якої операції по догляду або очищенню, витягніть вилку з мережі електроживлення.

2. Не занурюйте корпус пристрою у воду, не мийте його під проточною водою. Очищуйте корпус мотора (8) лише вологою тканиною - ніколи не занурюйте його у воду.

3. Усі інші деталі (окрім корпусу мотора (8)) можна мити водою за допомогою щітки.

4. Очищуйте фільтр (3) під сильним струмом води, або за допомогою щіточки для чищення.

5. Заборонено проводити очищення деталей соковитискача у посудомийній машині.

6. Не використовуйте агресивні речовини або абразивні матеріали.

ЗБЕРІГАННЯ

1. Якщо пристрій не використовується, завжди виймайте мережеву вилку з розетки.

2. Почистіть пристрій.

3. Зберігайте пристрій всередині приміщення в сухому, недоступному для дітей місці.

ТЕХНІЧНІ ХАРАКТЕРИСТИКИ

Електроживлення: 220-240 В~ 50-60 Гц

Номінальна потужність 400-650 Вт

Максимальна потужність: 650 Вт

Рекомендований термін використання - 3 роки

Більше інформації: www.magio.ua

З питань, які пов'язані з використанням продукції MAGIO:

support@magio.ua

Виробник зберігає за собою право змінювати дизайн і технічні характеристики, комплектацію, колірну гаму товару, гарантійний період і т.п. без попереднього повідомлення.

ДОРОГОЙ ПОКУПАТЕЛЬ!

Коллектив компании "Magio" благодарит Вас за сделанный выбор в пользу продукции нашей марки и гарантирует высокое качество работы приобретенного Вами устройства при соблюдении правил его эксплуатации.

РУС РУКОВОДСТВО ПО ЭКСПЛУАТАЦИИ

Во время использования электрических устройств необходимо соблюдать следующие меры предосторожности:

1. Прочитайте инструкцию перед использованием или чистой устройства.
2. Соковыжималка предназначена для приготовления сока из фруктов и овощей. Она не должна использоваться для других целей и не должна подвергаться модификации или каким-либо переделкам. С помощью соковыжималки можно выжать только то количество сока и в течение того времени, которое характерно для домашнего хозяйства. Внимание: после извлечения устройства из упаковки осмотрите устройство и убедитесь в его целостности. Не используйте поврежденное электроустройство, а также электроустройство с поврежденной вилкой или проводом. Если электроустройство повреждено или сломано, не пытайтесь починить его самостоятельно. В случае повреждения электроустройства обратитесь в авторизированный сервисный центр для ремонта или обслуживания.
3. Перед использованием тщательно промойте все аксессуары.
4. Используйте только рекомендованные производителем аксессуары.

5. Установите соковыжималку на горизонтальной плоской поверхности на высоте не менее 85 см вне досягаемости детьми.



Опасность поражения электрическим током!

6. Перед сборкой и разборкой устройства всегда вынимайте вилку из розетки.

7. До того, как вставить вилку в розетку электропитания, убедитесь, что:

- напряжение питания сети соответствует напряжению, указанному на устройстве.

- розетка имеет провод заземления.

Производитель не несет никакой ответственности в случае, если эта норма безопасности не соблюдается.

8. Если шнур устройства поврежден, то он должен быть заменен производителем. Шнур питания устройства может быть заменен исключительно работником, официально уполномоченным для обслуживания, поскольку для этого нужны соответствующие инструменты. Запрещается включать соковыжималку с поврежденным проводом питания или корпусом.

9. Не допускайте расположения шнура на острых углах стола, а также его контакта с горячей поверхностью.

10. Не оставляйте провод в висячем положении.

11. Если вы хотите использовать удлинитель, убедитесь, что он исправен, имеет вилку с заземлением, а провод имеет сечение, которое как минимум равно сечению шнура питания.

12. Перед использованием соковыжималки в первый раз удалите из неё все упаковочные и бумажные материалы, такие как защитный картон, инструкция, пластиковые пакеты и т.д.

13. Перед началом эксплуатации, устройство может иметь незначительный особый запах и искру, но это нормально, после того, как двигатель проработает в течение некоторого периода, упомянутое явление исчезнет.

14. Используйте устройство только в помещении.

15. Никогда не оставляйте работающее электроустройство без присмотра.

16. Устройство не используется дистанционно или с помощью внешнего таймера.

17. Не передвигайте работающее устройство.

18. Выключайте устройство от сети, если долго его не используете, а также перед чисткой. Всегда держите за вилку, никогда не тяните за провод.

19. Перед тем как собрать или разобрать электроустройство, а также перед чисткой, убедитесь, что оно остыло.

20. Избегайте попадания воды или любой жидкости на электроустройство, а также на провод и вилку.

21. Для того, чтобы избежать опасности поражения электрическим током, ни в коем случае не опускайте шнур электропитания, вилку или все устройство в воду или другую жидкость.

22. В случае возникновения неконтролируемой вспышки огня, не пытайтесь потушить огонь водой. Выньте вилку и погасите пламя влажной тряпкой.

23. Храните устройство и его шнур подальше от детей младше 8 лет.

24. Не оставляйте детей без присмотра рядом с электроустройством во время его работы.

25. Дети не должны играть с устройством.

26. Это устройство может быть использовано детьми в возрасте от 8 лет и более, а также людьми с ограниченными возможностями, если им была предоставлена специальная инструкция по безопасному использованию устройства, или они (дети или люди с ограниченными возможностями), находятся под наблюдением взрослых.

27. Устройство пригодно только для обычного использования в домашнем хозяйстве, а не в коммерческих целях. Любое другое ненадлежащее использование в профессиональных целях и не соответствующее инструкции по эксплуатации освобождает производителя от ответственности и гарантийных обязательств.

28. Запрещается самостоятельно ремонтировать устройство. Не разбирайте устройство самостоятельно, при возникновении каких-либо неисправностей, а также после падения устройства, выключите из розетки и обратитесь в

ближайший сервисный центр, указанный в гарантийном талоне, или на сайте. Неверный, неквалифицированный ремонт может привести к несчастным случаям и поражениям пользователя.

29. Учитывая различия в действующих нормах, если данное устройство используется в стране, отличной от страны, где оно было приобретено, проверьте его в полномочном сервисном центре.



30. Эта маркировка означает, что этот продукт не должен быть утилизирован вместе с другими бытовыми отходами по всей территории ЕС.

Для сокращения возможного ущерба для окружающей среды или здоровья человека, отдавайте продукт на переработку с целью повторного использования материальных ресурсов. Чтобы вернуть прибор, пожалуйста, используйте системы сбора для возврата или обратитесь к продавцу, у которого был куплен товар.

ОПАСНОСТЬ/ПРЕДУПРЕЖДЕНИЕ ВНИМАНИЕ!

Несоблюдение правил грозит травмами

1. Не засовывайте пальцы в загрузочное отверстие. Пользуйтесь только имеющимся в комплекте толкателем (1) для направления продуктов через отверстие.

2. Данное устройство оборудовано блоком безопасности: если ручка (9) не закреплена на крышке с горловиной (2) или внутренний контейнер (4) и фильтр (3) не установлены должным образом, мотор не включится ради безопасности пользователя.

3. Перед каждым использованием горловину для подачи овощей и фруктов (2), толкатель (1) и фильтр (3) нужно осматривать на предмет повреждений.

4. Устройство можно разбирать и чистить только после того, как мотор полностью остановился. Остановка мотора: мотор полностью останавливается на протяжении 2-3 секунд после отключения устройства.

5. Ни в коем случае не пытайтесь открывать прозрачную крышку из горловиной для подачи овощей и фруктов (2) во время работы устройства! Это опасно для Вашего здо-

ровья.

6. Разбирая или собирая соковыжималку, держите рукой за горловину для подачи овощей и фруктов (2) и потяните верхнюю часть ручки (9) вниз или вверх соответственно.

7. Чтобы удалить фильтр, сначала снимите крышку с горловиной для подачи овощей и фруктов (2) и извлеките контейнер для мякоти (6), затем приподнимите и поверните внутренний контейнер (4) на 30 градусов, держа рукой за носик (5), и поднимите его. Фильтр автоматически выйдет из ротора.

8. Во время сборки устройства внимательно ознакомьтесь с описанием наименования и расположения всех деталей.

9. Чтобы избежать повреждения устройства, перед его использованием проверьте источник питания на соответствие номинальному напряжению.

10. Для того чтобы продлить срок использования данного устройства, в него установлен механизм защиты от перегрева. Если двигатель работает долгое время или перегружен, прибор выключится автоматически. После остановки двигателя выньте вилку из розетки, проверьте фильтр (3) и контейнер для мякоти (6). Прибор может автоматически выключиться, при условии, если забился фильтр или контейнер для мякоти (6) переполнен. В этом случае, очистите фильтр и контейнер для мякоти. Подождите, пока мотор остынет (примерно 30 минут) и можете использовать снова.

11. Строго запрещено использовать устройство без загрузки продуктов, или при чрезмерной загрузке продуктами.

12. Данное устройство должно часто использоваться чтобы сохранить механизм мотора чистым и сухим.

13. Если устройство долго не используется, храните его в чистом и хорошо проветриваемом помещении во избежание затухания и заплесневелости мотора.

14. Лезвия на фильтре очень острые. Пожалуйста, будьте крайне осторожны при очистке фильтра. Не очищайте фильтр руками. Очищайте фильтр под мощным потоком воды, или с помощью небольшой щеточки.

15. Данное устройство не может использоваться больными, безответственными или психопатическими лицами (включая детей), за исключением случаев, когда такое

лицо находится под наблюдением или имеет помощь от лица, которое несет ответственность за безопасность. За детьми необходим присмотр с целью убеждения в том, что они не играют с устройством

16. Бережно храните инструкцию.



17. Данное устройство является устройством II класса защиты с двойной изоляцией.

ОПИСАНИЕ

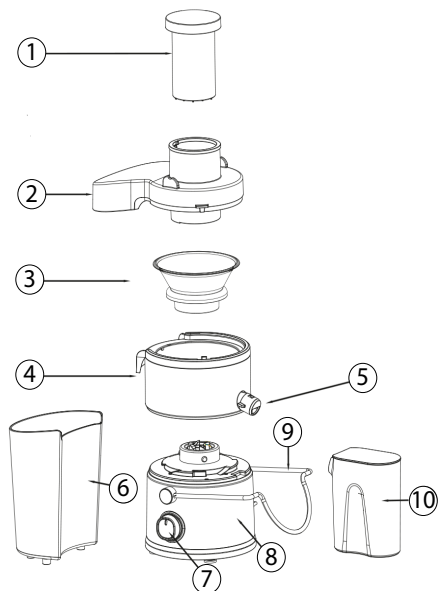

- 1 – Толкатель для овощей и фруктов
- 2 – Горловина для загрузки овощей и фруктов
- 3 – Фильтр из нержавеющей стали
- 4 – Внутренний контейнер
- 5 – Носик для вытекания сока
- 6 – Контейнер для мякоти
- 7 – Переключатель
- 8 – Корпус
- 9 – Ручка
- 10 – Емкость для сока

РЕГУЛЯТОР СКОРОСТИ

1. Регулятор скорости в положении «0» - остановка устройства.

2. Регулятор скорости в положении «I» - медленная скорость устройства.

3. Регулятор скорости в положении «II» - ускоренная скорость устройства.

ВНИМАНИЕ!

Во время непрерывной работы в течение 1 минуты, пожалуйста, выключите устройство на 1 минуту. Потом Вы можете снова использовать устройство. После проведения

этой операции три раза, выключайте устройство на 15 минут. Это максимально продлит срок использования соковыжималки.

СБОР СОКОВЫЖИМАЛКИ

1. Установите внутренний контейнер с носиком для вытекания сока (5) до упора в корпус мотора (8).
2. Установите фильтр (3) на муфту двигателя, которая находится во внутреннем контейнере со сливным носиком (5). Для того, чтобы фильтр попал в пазы муфты двигателя и был зафиксирован, устанавливая фильтр, немного поворачивайте его.
3. Сверху фильтра (3) установите и зафиксируйте прозрачную крышку из горловины для подачи овощей и фруктов (2). Проверьте, чтобы деталь (2) не сжималась плотно с фильтром (3). Между ними должно быть небольшое пространство. В противном случае, детали (2) и (3) будут тереться друг о друга. Это может привести к поломке.

ВНИМАНИЕ!

Соковыжималка данной модели включает в себя систему блокировки. То есть, работа устройства возможна только при условии, если все детали установлены верно.

4. Вставьте вилку в розетку электропитания.

ПЕРЕД ПЕРВЫМ ИСПОЛЬЗОВАНИЕМ

1. Перед первым приготовлением сока сначала убедитесь, что устройство собрано правильно, согласно пункта «Сбор соковыжималки».
2. Перед использованием прозрачную крышку с горловиной для подачи овощей и фруктов (2), толкатель для овощей и фруктов (1) и фильтр (3) нужно проверить на наличие повреждений.
3. Подготовьте фрукты и овощи.
4. Помойте и очистите фрукты и овощи, которые вы хотите обработать. Фрукты и овощи с толстыми хвостиками (например, цитрусовые, дыни, киви, свекла) должны быть сначала отделены от хвостиков. Виноград необходимо отделить от основного стебля.
5. Разрежьте фрукты и овощи на куски, достаточно боль-

шие, чтобы разместить их в загрузочном стволе. Количество полученного Вами сока зависит от происхождения фруктов и овощей. Фруктовые и овощные соки содержат в себе ценные витамины и минеральные вещества, которые быстро портятся при контакте с воздухом или фильтром. Поэтому пейте сок свежим - сразу после того, как вы его получите.

Важно! Используйте только спелые фрукты и овощи, так как фильтр (3) может оказаться загрязненным, что приведет к необходимости его постоянной чистки.

ИСПОЛЬЗОВАНИЕ СОКОВЫЖИМАЛКИ

1. Поставьте собранную соковыжималку на гладкую чистую сухую рабочую поверхность.
 2. Вставьте вилку электропитания в сеть.
 3. Включите соковыжималку, переведя регулятор скорости из положения «0» в положение «I» или «II».
 4. При работающем двигателе кладите овощи/фрукты в горловину для подачи овощей и фруктов (2).
 5. Для проталкивания продуктов пользуйтесь только толкателем для овощей и фруктов (1). Никогда не опускайте пальцы в горловину для подачи овощей и фруктов (2). На толкатель следует лишь слегка нажимать. Это позволяет получить больше сока и защитить соковыжималку от повышенной нагрузки.
 6. Если устройство прекращает свою работу после долгого использования, не волнуйтесь, мотор оборудован защитой от перегрева. Подождите 20-30 минут и продолжайте работу.
 7. Соковыжималку можно выключать только после того, как с неё перестанет вытекать сок.
- Внимание!**
8. Прежде чем открыть соковыжималку, обязательно дождитесь полной остановки двигателя.
 9. Переведите регулятор скорости из положения «I» или «II» в положение «0».
 10. Подождите, пока двигатель не остановится (примерно 2-3 секунды).
 11. Вытяните вилку из сети электропитания.

Только после этого можно начинать разборку соковыжималки.

12. В процессе приготовления сока, проверяйте время от времени контейнер для мякоти (6) и внутренний контейнер (4), так как если они переполнены, то сработает механизм защиты от перегрева. Если они заполнены до краев, пожалуйста, регулятором скорости переведите в положение «0», достаньте вилку из сети электропитания и очистите контейнеры. После этого Вы можете снова использовать соковыжималку.

Если прибор все же не работает, дайте ему остыть 30 минут.

РАЗБОРКА СОКОВЫЖИМАЛКИ

1. Выньте вилку из сети электропитания.
2. Удерживая одной рукой за горловину (2), опустите ручку (9) вниз.
3. Удалите толкатель для овощей и фруктов (1).
4. Снимите крышку с горловиной для подачи овощей и фруктов (2).
5. Вытащите контейнер для мякоти (6).
5. Держась рукой за носик для вытекания сока (5), приподнимите внутренний контейнер (4) та прокрутите его вбок.

ОЧИСТКА И УХОД

Внимание!

После окончания работы соковыжималки не пытайтесь удалить остатки мякоти с устройства до тех пор, пока не убедитесь, что розетка выключена из сети электропитания.

1. Перед выполнением любой операции по уходу или очистке, выньте вилку из сети электропитания.
2. Не опускайте корпус прибора в воду, не мойте его под потоком воды. Очищайте корпус мотора (8) только влажной тканью - никогда не опускайте его в воду.
3. Все остальные детали (кроме корпуса мотора (8)) можно мыть водой.
4. Очищайте фильтр (3) под мощным потоком воды, или с помощью щетки для чистки.
5. Запрещено производить очистку деталей соковыжималки в посудомоечной машине.

6. Не используйте агрессивные вещества или абразивные материалы.

ХРАНЕНИЕ

1. Если устройство не используется, всегда вынимайте сетевую вилку из розетки.
2. Очистите устройство.
3. Храните устройство внутри помещения в сухом, недоступном для детей месте.

ТЕХНИЧЕСКИЕ ХАРАКТЕРИСТИКИ

Электропитание: 220-240 В~ 50-60 Гц

Номинальная мощность: 450-600 Вт

Максимальная мощность: 600 Вт

Рекомендуемый срок использования - 3 года

Больше информации: www.magio.ua

По вопросам, которые связаны с использованием продукции MAGIO: support@magio.ua

Производитель сохраняет за собой право изменять дизайн и технические характеристики, комплектацию, цветовую гамму товара, гарантийный период и т.п. без предварительного уведомления.

DEAR BUYER!

The collective of the company "Magio" thanks you for making a choice in favor of our brand products and guarantees the high quality of the work of the device you purchased, subject to the rules of its operation.

ENG INSTRUCTION FOR USE

When using electrical appliances, the following precautions should be met, which include:

1. Read the instructions before using or cleaning the device.
2. Juicer is designed to make juice from fruits and vegetables. It should not be used for other purposes and should not be modified or altered. With the help of a juicer, it is possible to

squeeze out only such a quantity of juice and for a time that is characteristic of the household.

Caution: After removing the unit from the package, inspect the device and ensure its integrity. Do not use a damaged appliance, or an appliance with a damaged plug or wire. If the appliance is damaged or broken, do not attempt to repair it yourself. In the event of damage to the appliance, contact an authorized service center for repair or maintenance.

3. Rinse all accessories thoroughly before use.

4. Only use attachments / accessories specified by the manufacturer.

5. Place the juicer on a horizontal flat surface at a height of at least 85 cm out of reach of children.



Danger of electric shock!

6. Always disconnect the plug from the socket before assembling and disassembling the device.

7. Before inserting the plug into the power outlet, make sure that:

- The mains supply voltage corresponds to the voltage indicated on the device.

- the socket has a ground wire.

The manufacturer assumes no responsibility in the event that this safety standard is not complied with.

8. If the appliance cord is damaged, it must be replaced by the manufacturer. The power cord of the device can only be replaced by an employee officially authorized for maintenance, as this requires appropriate tools. Do not operate the juicer with a damaged power cord or casing.

9. Do not allow the cord to rest on sharp corners of the table, or contact the hot surface.

10. Do not leave the wire in a hanging position.

11. If you want to use an extension cord, make sure it is functional, has a grounded plug, and the wire has a cross section that is at least equal to the section of the power cord.

12. To use the juicer for the first time, remove all packing and paper materials, such as protective cardboard, instructions, plastic bags, etc. from it.

13. Before starting operation, the device may have a slight special smell and spark, but this is normal, after the engine has worked for a

certain period, the phenomenon will disappear.

14. Use the appliance indoors only.

15. Never leave a working appliance unattended.

16. The device is not used remotely or with an external timer.

17. Do not move the appliance.

18. Unplug the appliance if it is not used for a long time, and before cleaning. Always hold the plug, never pull the cord.

19. Before assembling or disassembling the appliance, or before cleaning, make sure that it has cooled down.

20. Avoid getting water or any liquid on the appliance, or on the cord and plug.

21. To reduce the risk of electric shock, do not drop the power cord, plug, or the entire unit into water or any other liquid.

22. In the event of an uncontrolled fire, do not attempt to extinguish the fire with water. Remove the plug and extinguish the flame with a damp cloth.

23. Keep the appliance and its cord away from children under 8 years old.

24. Do not leave children unattended near the appliance while it is running.

25. Children should not play with the appliance.

26. This device can be used by children aged 8 years and over, as well as people with disabilities, if they have been given a special instruction on the safe use of the device, or they (children or people with disabilities) are under the supervision of adults .

27. The device is suitable only for normal use in the household, and not for commercial purposes. Any other improper use for professional purposes and not in accordance with the operating instructions exempts the manufacturer from liability and warranty obligations.

28. Do not repair the device by yourself. Do not disassemble the device yourself, if there are any malfunctions, and after the device falls, unplug from the outlet and contact the nearest service center listed on the warranty card or on the site. Incorrect, unqualified repairs can lead to accidents and injuries to the user.

29. Given the differences in current standards, if this device is used in a country other than the country where it was

placed, check it at an authorized service center.



30. This marking means that this product should not be disposed of together with other household waste throughout the EU.

To reduce the possible damage to the environment or human health, return the product for recycling in order to reuse the material resources. To return the device, please use a collection system for return or contact the seller from whom the product was purchased.

DANGER/WARNING

ATTENTION!

Non-observance of the rules threatens with injuries

1. Do not put your fingers into the feeding tube. Use only the supplied pusher to guide the fruits and vegetables through the hole.
2. This machine is set with safety unit: when the handle (9) does not fasten the cover with feeding tube (2) or the filter (3) is not fastened, the motor cannot turn, so as to ensure safety for the user.
3. Before each use, the feeding tube (2), pusher (1) and filter (3) must be inspected for damage.
4. The appliance can only be disassembled and cleaned after the motor came to a complete stop. Motor stop: the motor stops completely within 2-3 seconds after switching off the appliance.
5. Never try to open the transparent cover with the feeding tube (2) while the device is in operation! This is dangerous for your health.
6. When disassembling or assembling the juicer, hold the feeding tube (2) with your hand and pull the upper part of the handle (9) down or up accordingly.
7. To remove the filter, first remove the cover with the feeding tube (2) and pull out the pulp container (6), then raise and rotate the middle container (4) to 30 degrees, holding the spout (5) with your hand, and take it up. The filter will automatically come out of the rotor.
8. Read the description carefully when assembling the device

name and location of all parts.

9. In order to avoid damage, before using, first check power supply for compliance with rated voltage.

10. In order to extend the period of use of this device, it has a mechanism for protection against overheating. If the engine is running for a long time or is overloaded, the device will turn off automatically. After stopping the engine, remove the plug from the outlet, check the filter and the pulp container. The appliance can automatically turn off, provided that the filter is blocked or the pulp container is full. In this case, clean the filter (3) and the pulp container (6). Wait until the engine has cooled down (about 30 minutes) and can be used again.

11. It is strictly forbidden to use the device without loading the products, or when the products are overloaded.

12. This machine shall be often used, so as to keep the motor dry and clean.

13. If not using for a long time, please store this machine at a dry and well-ventilated place so as to prevent the motor from being damped and going moldy.

14. The filter blades are very sharp. Please, be extremely careful when cleaning the filter. Do not clean the filter by hand. Clean the filter under a strong stream of water, or with cleaning brushes.

15. This machine is unavailable for the weakness, unresponsive or psychopathic persons (including children), unless under the direction or help from the person who have the responsibility for security. Children should be overseen, so it can be testified that they are not playing with it. The blades of the filter are very sharp. Please, be extremely careful when cleaning the filter. Do not clean the filter with your hands. Clean the filter under a powerful flow of water, or with a small brush.

16. Keep the instructions carefully.



17. This device is a class II dual isolation device.

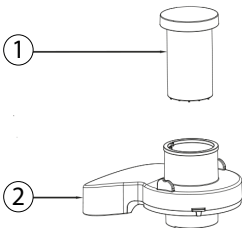

DESCRIPTION

- 1 – Fruits and vegetables pusher
- 2 – Feeding tube

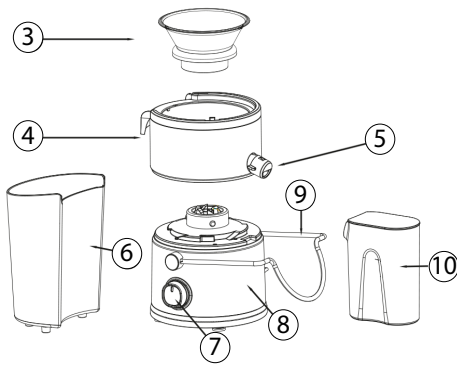

- 3 – Stainless steel filter
- 4 – Middle container
- 5 – Spout
- 6 – Pulp container
- 7 – Switch
- 8 – Main machine
- 9 – Handle
- 10 – Juicing jug

SPEED CONTROLLER

1. Speed controller in position "0" - stop the device.
2. Speed control in position "1" - slow speed of the device.
3. Speed controller in position "II" - accelerated speed of the device.

ATTENTION!

During continuous operation for 1 minute, please turn off the device for 1 minute. Then use again. After the above operation is performed for three times, stop for 15mins, for longer lifetime. This will maximize the life of the juicer.

ASSEMBLY OF JUICER

1. Establish the middle container with a spout (5) against the stop in the main machine (8).
2. Install the filter (3) on the engine clutch, which is in the middle container with a spout (5). In order for the filter to get into the grooves of the engine clutch and was fixed, when installing the filter, turn it slightly.
3. At the top of the filter (3), install and secure the transparent cover with the feeding tube (2). Check that the part (2) does not tighten tightly with the filter (3). There must be a small space between them. Otherwise, the parts (2) and (3) will rub against each other. This can lead to damage.

ATTENTION!

The juicer of this model includes a locking system. That is, the device can only be operated if the all details have been set

correctly.

4. Insert the plug into the power outlet.

BEFORE FIRST USE

1. Before the first juice preparing, make sure that the device is assembled correctly, according to the «Asseby of juicer».

2. Before use, the transparent cover with the feeding tube (2), the pusher for vegetables and fruits (1) and the filter (3) must be checked for damage.

3. Prepare fruits and vegetables.

4. Wash and clean the fruits and vegetables which you want to process. Fruits and vegetables with thick tails (for example, citrus fruits, melons, kiwi, beets) should first be separated from the tails. Grapes must be separated from the main stem.

5. Cut the fruits and vegetables into pieces large enough to place them in the feeding tube.

The amount of juice you get depends on the origin of fruits and vegetables. Fruit and vegetable juices contain valuable vitamins and minerals that quickly deteriorate when exposed to air or filter. Therefore, drink fresh juice - just after you receive it.

Important! Use only ripe fruit, as the filter (3) can be contaminated, which will necessitate its constant cleaning.

USE OF JUICER

1. Place the assembled juicer on a smooth, clean, dry work surface.

2. Insert the mains plug into the mains.

3. Switch on the juicer by moving the speed controller from the "0" position to the "I" or "II" position.

4. With the engine running, put vegetables / fruits in a transparent cover with the feeding tube (2).

5. To push products, use only the pusher for vegetables and fruits (1). Never drop your fingers into the transparent cover with the feeding tube (2). The pushrod should only be lightly pressed. This allows you to get more juice and protect the juicer from increased stress.

6. If the juicer can not work after blending too long time, don't worry, it's motor with overheating protection, please waiting for 20-30 mins, then continue to work.

7. The juicer can be switched off only after the juice ceases to flow from it.

Attention!

8. Before opening the juicer, be sure to wait until the engine stops completely.

9. Move the speed controller from the "I" or "II" position to the "0" position.

10. Wait until the engine stops (approximately 2-3 seconds).

11. Pull out the plug from the mains.

Only after this you can start disassembly of the juicer.

12.. During the preparation of the juice, check the pulp container (6) and the middle container (4) from time to time, because sometimes the overheating protection mechanism works. If they are filled to the brim, please turn the speed controller to the "0" position, remove the plug from the mains and clean the containers. After that you can use the juicer again.

If the appliance does not work, let it cool down for 30 minutes.

DISCHARGE OF JUICER

1. Remove the plug from the mains.

2. Holding the feeding tube (2) with one hand, pull the handle (9) down by another hand.

3. Remove the pusher for vegetables and fruits (1).

4. Remove the cover with the feeding tube (2).

5. Pull the pulp container (6) out.

6. Holding the spout (5) with your hand, raise the middle container (4) and scroll it to the side. This will also automatically release the filter (3) from the rotor.

CLEANING AND CARE

Attention!

After operation, do not pour the food out until pull out the plug of power supply.

1. Before performing any maintenance or cleaning operation, remove the plug from the mains.

2. Do not immerse the appliance in water, do not wash it under a stream of water. Clean the main machine (8) only with a damp cloth - never immerse it into the water.

3. All other parts (except the main machine (8)) can be washed with water.
4. Clean the filter (3) under a powerful water flow, or with a cleaning brush.
5. Do not clean the parts of the juicer in a dishwasher.
6. Do not use aggressive substances or abrasive materials.

STORAGE

1. When not in use, always unplug the power plug from the outlet.
2. Clean the appliance.
3. Store the device indoors in a dry place inaccessible to children.

SPECIFICATION

Power supply: 220-240 V~ 50-60 Hz

Nominal power: 450-600 W

Maximum power: 600 W

Recommended usage period - 3 years

More info: www.magio.ua

Questions regarding exploitation of MAGIO appliances:
support@magio.ua

Manufacturer reserves the right to change design and specifications, complete set, color scheme of the item, warranty period, etc. without prior notice.



Виробник: ФОШАН ГАЛЕС ЕЛЕКТРИКАЛ АППЛІАНЦЕ ТЕЧНОЛОДЖІ КО., ЛТД.
НО.6, ДОНГЯНГ ЗРД РОАД, КСІНАН ІНДУСТРІАЛ ЗОНЕ,
НАННУА ІРОНВАРЕ ІНДУСТРІАЛ БАСЕ, ДАНЗАО ТОВН,
НАННАІ ФОШАН, ГУАНГДОНГ, ЧІНА

Імпортер: ТОВ "Компанія Євротехніка"
Україна, 04073, м. Київ,
вул. Кирилівська, 160 ЄДРПОУ 37739146

Дата виготовлення: 07.2020

Producer: FOSHAN GALES ELECTRICAL APPLIANCE TECHNOLOGY CO., LTD.
NO.6, DONGYANG 3RD ROAD, XINAN INDUSTRIAL ZONE,
NANHUA IRONWARE INDUSTRIAL BASE, DANZAO TOWN,
NANHAI FOSHAN, GUANGDONG, CHINA

Importer: LLC „Company Eurotechnica”,
Ukraine, 04073, Kyiv,
160 Kyrylivska str., registration No. 37739146

Date of production: 07.2020