



SQ	Mikrovalë	Udhëzimet për përdorim	2
HU	Mikrohullámú sütő	Használati útmutató	18
MK	Микробранова печка	Упатство за ракување	35
UK	Мікрохвильова піч	Інструкція	53



PËRMBAJTJA

1. TË DHËNA PËR SIGURINË.....	3
2. UDHËZIMET PËR SIGURINË.....	6
3. PËRSHKRIM I PRODUKTIT.....	7
4. PËRPARA PËRDORIMIT TË PARË.....	8
5. PËRDORIMI I PËRDITSHËM.....	8
6. PROGRAMET AUTOMATIKE.....	11
7. PËRDORIMI I AKSESORËVE.....	12
8. FUNKSIONET SHITESË.....	13
9. UDHËZIME DHE KËSHILLA.....	13
10. KUJDESI DHE PASTRIMI.....	14
11. ZGJIDHJA E PROBLEMEVE.....	14
12. INSTALIMI.....	15

MENDOJMË PËR JU

Faleminderit që bletë pajisje Electrolux. Keni zgjedhur një produkt që sjell me vete dekada të tëra inovacioni dhe përvoja nga profesionistë. Ky produkt gjenial dhe elegant është projektuar duke ju pasur juve në mendje. Pra, sa herë që ta përdorni mund të ndiheni të sigurt do të merrni rezultate të shkëlqyera.

Mirë se vini në Electrolux.

Vizitoni faqen tonë të internetit për:



Marrjen e këshillave të përdorimit, broshurave, informacionit për zgjidhjen e problemeve dhe për shërbimin:

www.electrolux.com/webselfservice



Regjistrimin e produktit tuaj për shërbim më të mirë:

www.registerelectrolux.com



Blerjen e aksesorëve, pjesëve të konsumueshme dhe pjesëve origjinale të këmbimit për pajisjen tuaj:

www.electrolux.com/shop

KUJDESI DHE SHËRBIMI PËR KLIENTËT

Përdorni gjithmonë pjesë origjinale këmbimi.

Kur kontaktoni Qendrën tonë të Autorizuar të Shërbimit, sigurohuni që të dispononi të dhënat e mëposhtme: Modeli, PNC, numri serial.

Informacioni mund të gjendet në pllakën e specifikimeve.



Paralajmërim / Informacion për sigurinë/kujdesin



Informacion i përgjithshëm dhe këshilla



Informacion mjedisor

Rezervohet mundësia e ndryshimeve.

1. ⚠️ TË DHËNA PËR SIGURINË

Përpara instalimit dhe përdorimit të pajisjes, lexoni me kujdes udhëzimet e ofruara. Prodhuesi nuk është përgjegjës nëse shkaktohen lëndime dhe dëme nga instalimi dhe përdorimi i pasaktë. Gjithmonë mbajini udhëzimet bashkë me pajisjen, për t'iu referuar në të ardhmen.

1.1 Siguria e fëmijëve dhe personave me probleme



PARALAJMËRIM!

Rrezik mbytjeje, lëndimi ose gjymtimi të përhershëm.

- Kjo pajisje mund të përdoret nga fëmijë të moshës 8 vjeç e sipër dhe persona me aftësi të kufizuara fizike, ndijimesh ose mendore ose që nuk kanë eksperiencë dhe njohuri, nëse këta mbahen nën mbikëqyrje ose udhëzohen për përdorimin e sigurt të pajisjes dhe i kuptojnë rreziqet e përdorimit.
- Mos lejoni fëmijët të luajnë me pajisjen. Fëmijët nën moshën 3-vjeçare nuk duhet të lihen pranë pajisjes pa u mbikëqyrur.
- Mbajini të gjitha materialet e ambalazhimit larg fëmijëve.
- Mbajini fëmijët dhe kafshët shtëpiake larg pajisjes, gjatë kohës që ajo punon ose kur ftohet. Pjesët e arritshme janë të nxehta.
- Nëse pajisja ka një mekanizëm për sigurinë e fëmijëve, ne rekomandojmë që ta aktivizoni.
- Pastrimi dhe mirëmbajtja nuk duhet të kryhet nga fëmijët pa mbikëqyrje.
- Mbajeni pajisjen dhe kordonin e saj në një vend ku nuk arrihen nga fëmijët më të vegjël se 8 vjeç.

1.2 Siguria e përgjithshme

- Kjo pajisje është vetëm për përdorim në shtëpi dhe për përdorime të ngjashme, si p.sh.:

- Në shtëpi në fshat, në zonat e kuzhinës për personelin në dyqane, në zyra dhe në ambiente të tjera pune;
- Nga klientët në hotele, motele, hotele që ofrojnë mëngjes dhe ambiente të tjera banimi
- Kur përdoret, pajisja nxehet nga brenda. Mos i prekni elementet e nxehjes që gjenden në pajisje. Përdorni gjithmonë doreza furre për të hequr ose për të futur aksesoret ose enët në furrë.
- Mos përdorni pastrues me avull për të pastruar pajisjen.
- Përpara se të kryeni mirëmbajtjen e pajisjes, çaktivizojeni atë dhe hiqeni nga priza.
- Nëse dera ose guarnicionet e derës janë dëmtuar, pajisja nuk duhet vënë në punë derisa të jetë riparuar nga një person i kualifikuar.
- Nëse kabloja e ushqimit është e dëmtuar, ajo duhet zëvendësuar nga prodhuesi, Qendra e Autorizuar e Shërbimit ose persona me kualifikim të ngjashëm, për të shmangur rreziqet.
- Vetëm një person i kualifikuar mund të kryejë shërbime ose riparime që përfshijnë heqjen e një kapaku që mbron kundër ekspozimit nga energjia e mikrovalës.
- Mos e përdorni pajisjen nëpërmjet një kohëmatësi të jashtëm ose një sistemi komandimi të veçuar.
- Mos nxehni lëngje ose ushqime të tjera në enë të vulosura. Ato mund të shpërthejnë.
- Përdorni vetëm enë të përshtatshme për përdorim në furra me mikrovalë.
- Kur nxehni ushqime në enë plastike ose letre, mos ia ndani sytë pajisjes sepse mund të ketë ndonjë shkëndijë.
- Pajisja është projektuar për ngrohjen e ushqimit dhe pijeve. Tharja e ushqimit ose rrobave dhe ngrohja e pecetave, shapkave, sfungjerëve, leckave të njoma

dhe gjërave të ngjashme mund të rezultojë në lëndim personal, ndezje shkëndije ose zjarr.

- Nëse vini re tym, fikni pajisjen ose hiqeni atë nga priza, si dhe mbani derën mbyllur për të mbytur çdo flakë brenda.
- Ngrohja e pijeve në mikrovalë mund të rezultojë në zierje të vonuar me derdhje. Duhet të tregoni kujdes gjatë kapjes së enës.
- Përmbajtja e shisheve të biberonit dhe kavanozave me ushqim bebesh duhet trazuar ose tundur si dhe duhet kontrolluar mirë temperatura përpara se të konsumohen, për të shmangur djegiet.
- Vezët me lëvozhgë dhe vezët e pahapura të ziera mirë nuk duhet të ngrohen në pajisje, sepse mund të shpërthejnë edhe pasi ngrohja në mikrovalë të ketë përfunduar.
- Pajisja duhet të pastrohet rregullisht dhe të hiqet çdo mbetje ushqimore.
- Mosmbajtja pastër e pajisjes mund të çojë në prishje të sipërfaqes, gjë e cila mund të ndikojë negativisht në jetëgjatësinë e pajisjes dhe mund të çojë në situata të rrezikshme.
- Temperatura e sipërfaqeve të arritshme mund të jetë e lartë kur pajisjet janë në punë e sipër.
- Furra me mikrovalë nuk duhet të vendoset brenda një mobilieje nëse nuk është testuar brenda një mobilieje.
- Sipërfaqja e pasme e pajisjes duhet të vendoset pas një muri.
- Mos përdorni pastrues gërryes të fortë ose kruajtëse të mprehta metalike për të pastruar xhamin e derës, sepse këto mund të gërvishtin sipërfaqen, gjë e cila mund të rezultojë në krisjen e xhamit.
- Kushtojini vëmendje përmasave minimale të mobilies (nëse aplikohen). Referojuni kapitullit të instalimit.
- Pajisja duhet të përdoret me derën dekorative të hapur (nëse ka).

2. UDHËZIMET PËR SIGURINË

2.1 Instalimi



PARALAJMËRIM!

Vetëm një person i kualifikuar duhet ta instaloj këtë pajisje.

- Hiqni të gjithë paketimin
- Mos instaloni ose mos përdorni një pajisje të dëmtuar.
- Zbatoni udhëzimet e instalimit të dhëna me pajisjen.
- Gjithmonë bëni kujdes kur e lëvizni pajisjen sepse është e rëndë. Përdorni gjithnjë doreza sigurie.
- Mos e tërhiqni pajisjen nga doreza.
- Ruani largësitë minimale nga pajisjet dhe njësitë e tjera.
- Sigurohuni që pajisja të jetë e instaluar nën dhe pranë strukturave të sigurta.
- Anët e pajisjes duhet të jenë pranë pajisjeve ose njësisve me të njëjtën lartësi.

2.2 Lidhja Elektrike



PARALAJMËRIM!

Rrezik zjarri dhe goditje elektrike.

- Të gjitha lidhjet elektrike duhen kryer nga një electricist i kualifikuar.
- Pajisja duhet tokëzuar.
- Sigurohuni që të dhënat elektrike në pllakën e specifikimeve të përkojnë me karakteristikat e rrjetit elektrik. Nëse nuk përkojnë, kontaktoni me një electricist.
- Nëse pajisja lidhet me prizën nëpërmjet një kabloje zgjatuese, sigurohuni që kabloja të jetë e tokëzuar.
- Sigurohuni që të mos dëmtoni prizën dhe kabllon elektrike. Kontaktoni me qendrën e shërbimit ose një electricist për ndërrimin e kabllos elektrike të dëmtuar.
- Mos e shkëputni pajisjen nga rrjeti duke e tërhequr nga kabloja elektrike. Gjithmonë tërhiqeni kabllon duke e kapur nga spina.

2.3 Përdorimi



PARALAJMËRIM!

Rrezik lëndimi, djegiesh dhe goditjeje elektrike ose shpërthimi.

- Mos i ndryshoni specifikimet e kësaj pajisjeje.
- Mos e lini pajisjen të pambikëqyrrur gjatë punës.
- Mos ushtroni presion mbi derën e hapur.
- Sigurohuni që vrimat e ajrimit të mos bllokohen.
- Mos e përdorni pajisjen si sipërfaqe pune dhe mos e përdorni pajisjen për të ruajtur brenda ushqim.

2.4 Kujdesi dhe pastrimi



PARALAJMËRIM!

Rrezik lëndimi, zjarri ose dëmtimi të pajisjes.

- Përpara se të kryeni mirëmbajtjen e pajisjes, çaktivizojeni atë dhe hiqeni nga priza.
- Pastrojeni pajisjen rregullisht për të parandaluar dëmtimin e materialit të sipërfaqes.
- Mos lini të grumbullohen në guarnicionin e derës mbeturina ushqimi apo mbetje ilaçi pastrues.
- Yndyra ose ushqimi i mbetur brenda pajisjes mund të shkaktojë zjarr.
- Pastrojeni pajisjen me një leckë të butë dhe të lagësht. Përdorni vetëm detergjente neutrale. Mos përdorni produkte gërryese, materiale pastruese të ashpra, tretës ose objekte metalike.
- Nëse përdorni spërkatës për furrën, ndiqni udhëzimet e sigurisë në paketim.

2.5 Eliminimi i pajisjes



PARALAJMËRIM!

Rrezik lëndimi ose mbytjeje.

- Shkëputeni pajisjen nga rrjeti i furnizimit me energji.

- Prisni kabllon e lidhjes me rrjetin dhe hidheni atë.

3. PËRSHKRIM I PRODUKTIT

3.1 Pamje e përgjithshme

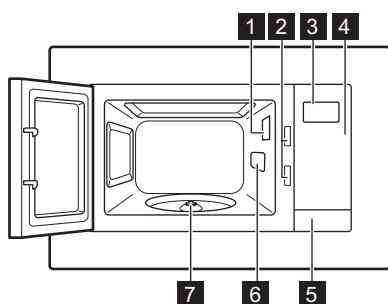

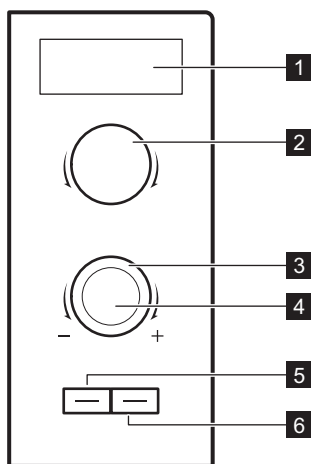

- 1 Llamba
- 2 Sistemi i kyçjes së sigurisë
- 3 Ekрани
- 4 Paneli i kontrollit
- 5 Hapësja e derës
- 6 Kapaku i strukturës së valëve
- 7 Boshti i pllakës së rotullueshme

3.2 Paneli i kontrollit



Simboli	Funksioni	Përshkrimi
1 —	Ekрани	Tregon cilësimet dhe orën aktuale.
2 —	Çelësi i cilësimit të fuqisë	Për të vendosur nivelin e fuqisë
3 — +	Çelësi i cilësimeve	Për të vendosur kohën e gatimit ose peshën.

Simboli	Funksioni	Përshkrimi
4 	Butoni Start / +30 sek	Për të nisur pajisjen ose për të rritur kohën e gatimit për 30 sekonda me fuqi të plotë.
5 	Butoni i Gatimit automatik	Për të përdorur Gatimin automatik.
6 	Butoni i Ndalimit/ Pastrimit	Për të çaktivizuar pajisjen ose për të fshirë cilësimet e gatimit.

Simbolet e tjera në panelin e kontrollit

Simboli	Funksioni	Përshkrimi
	Shkrirja	Për të shkrirë ushqimin në peshë ose kohë.
Max	Cilësimi maksimal i fuqisë	Për të vendosur cilësimin maksimal të fuqisë.

3.3 Aksesorët

Seti i pllakës së rrotullueshme



Gjithmonë përdorni setin e pllakës së rrotullueshme për të përgatitur ushqim në mikrovalë.

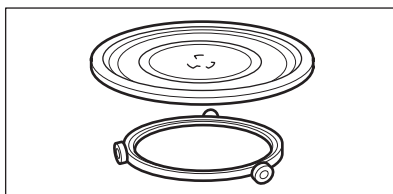

Pllaka e qelqit dhe udhëzuesi me rrota.

4. PËRPARA PËRDORIMIT TË PARË



PARALAJMËRIM!
Drejttoni kapitujve për sigurinë.

- Nxirrini të gjitha pjesët dhe paketimin tjetër nga mikrovala.
- Pastroni pajisjen përpara përdorimit të parë.

4.1 Pastrimi i parë



KUJDES!
Referojuni kapitullit "Kujdesi dhe pastrimi".

5. PËRDORIMI I PËRDITSHËM



PARALAJMËRIM!
Drejttoni kapitujve për sigurinë.

5.1 Informacion i përgjithshëm rreth përdorimit të pajisjes

- Pasi të çaktivizoni pajisjen, lëreni ushqimin të qëndrojë për disa minuta.
- Hiqni ambalazhin me fletë alumini, kontejnerët metalikë, etj., përpara se të përgatitsni ushqimin.

Gatimi

- Nëse është e mundur, gatueri ushqim të mbuluar me material të përshtatshëm për përdorim në mikrovalë. Nëse doni ta ruani koren, gatueri ushqimin pa mbulesë
- Mos i gatueri më tepër se sa duhet gatimet duke e vendosur fuqinë ose kohën në nivel të lartë. Ushqimi mund të thahet, të digjet apo të marrë flakë në disa vende.
- Mos e përdorni pajisjen për të gatuar vezë në lëvore ose kërmij, sepse ato mund të plasën. Me vezët e skuqura, shponi në fillim të verdhat e vezëve.
- Para pjekjes shpojini disa herë me një pirun ushqimet me "lëkurë" ose me "lëvore", si patatet, domatet, salsicët me qëllim që ato të mos plasën.
- Ushqimet e ftohura ose të ngrira kërkojnë një kohë më të gjatë gatimi.
- Gatimet me salcë duhet të trazohen herë pas here.
- Perimet që kanë strukturë të fortë, siç janë karotat, bizelet apo lulelakrat, duhet të gatuhen në ujë.
- Rrotullojini copat e mëdha pasi ka kaluar gjysma e kohës së gatimit.
- Nëse është e mundur, pritini perimet në copëza me përmasa të ngjashme.
- Përdorni pjatë të sheshta e të gjera.
- Mos përdorni enë porcelani, qeramike ose prej balte me vrime të vogla, p.sh. te dorezat ose që kanë bazament pa smalt. Lagështira që futet në vrime mund të bëjë që ena e gatimit të kriset gjatë nxehtësisë.
- Pllaka e qelqit është një sipërfaqe për të ngrohur ushqimet ose lëngjet. Është e nevojshme për funksionimin e mikrovalës.

Shkrija e mishit, shpendëve dhe peshkut

- Vendosni ushqimin e ngrirë, bashkë me mbështjelljen, mbi një pjatë të kthyer përmbys me një enë poshtë saj në mënyrë që lëngu i shkriret të mblihdet në enë.
- Rrotullojini ushqimin pasi të ketë kaluar gjysma e kohës së shkrijës. Nëse është e mundur, ndani dhe më pas hiqni copat që kanë filluar të shkrihen.

Shkrija e gjalpfit, copave të tortës, djathit të butë

- Mos e shkrihi plotësisht ushqimin në pajisje, por lëreni të shkrihet në temperaturë dhome. Kjo jep një shkrije edhe më të njëtrajtshme. Hiqni plotësisht të gjitha ambalazhet metalike apo prej alumini para shkrijës.

Shkrija e frutave, perimeve

- Mos i shkrihi plotësisht në pajisje frutat dhe perimet, që duhen gatuar kur janë të freskëta. Lëreni të shkrihen në temperaturë dhome.
- Mund të përdorni një fuqi më të lartë mikrovalë për të gatuar frutat dhe perimet pa i shkriret ato më parë.

Ushqimet e gatshme

- Mund të përgatitni ushqime të gatshme në pajisje vetëm nëse paketimi është i përshtatshëm për përdorim në mikrovalë.
- Ju lutemi shikoni me çdo kusht për udhëzimet e prodhuesit të printuara në paketim (p.sh. hiqni kapakun metalik dhe çani fletën plastike).

Enët e gatimit dhe materialet e përshtatshme

Ena e gatimit/Materiali	Mikrovalë		
	Shkrija	Ngrohje	Gatimi
Qelq dhe porcelan zjarrdruues (pa pjesë metalike, p.sh. pireks, qelq zjarrdruues)	X	X	X
Qelq dhe porcelan jo-zjarrdruues ¹⁾	X	--	--
Enë qeramike me material durues ndaj zjarrit/ngrijës (p.sh. Arcoflam), raft skare	X	X	X

Ena e gatimit/Materiali	Mikrovalë		
	Shkrirja	Ngrohje	Gatimi
Qeramikë ²⁾ , enë argjilë ²⁾ .	X	X	X
Material plastik që duron nxehtësi deri në 200 °C ³⁾	X	X	X
Karton, letër	X	--	--
Qese plastike	X	--	--
Letër për pjekje me mbyllje të përshtatshme për mikrovalë ³⁾	X	X	X
Enë për skuqje prej metali, p.sh. enamel, çelik i derdhur	--	--	--
Forma për pjekje, të llakuara me të zezë ose me shtresë silikon ³⁾	--	--	--
Tavë për pjekje	--	--	--
Enë gatimi për skuqje, p.sh. pllakë për të thekur bukën	--	X	X
Ushqimet e gatshme të paketuara ³⁾	X	X	X

1) Pa veshje/zbukurime argjendi, ari, platini ose metalike

2) Pa komponentë kuarci ose metali, ose pa veshje të cilat përmbajnë metal

3) Duhet të ndiqni udhëzimet e prodhuesit rreth temperaturave maksimale.

X i/e përshtatshme

-- jo e përshtatshme

5.2 Aktivizimi dhe çaktivizimi i mikrovalës





KUJDES!

Mos e lini mikrovalën të punojë nëse brenda saj nuk ka ushqim.

1. Rrotullojeni çelësin e Cilësimeve të fuqisë për të vendosur funksionin e dëshiruar.
2. Rrotullojeni çelësin e Cilësimeve për të vendosur kohën.
3. Shtypni  për të konfirmuar dhe aktivizuar mikrovalën.

Për të fshirë të gjitha cilësimet, shtypni  edhe një herë.

Për të çaktivizuar mikrovalën:

- prisni derisa mikrovala të çaktivizohet automatikisht, kur koha të përfundojë.
- hapni derën. Mikrovala ndalon automatikisht. Mbylleni derën dhe shtypni  për të vazhduar gatimit. Përdoreni këtë opsion për të kontrolluar ushqimin.
- shtypni .





Kur mikrovala të çaktivizohet automatikisht, bie një sinjal akustik.

5.3 Tabela e cilësimit të fuqisë

Simboli	Përzgjedhja e fuqisë
	Shkrirja
100 Watt	Faza e ulët
300 Watt	E mesme e ulët
400 Watt	I gatuar mesatarisht
600 Watt	I mesëm i lartë
800 Watt	I lartë

5.4 Ndezja e shpejtë



 Koha maksimale e gatimit është 95 minuta.

Shtypni  për të aktivizuar mikrovalën për 30 sekonda me fuqi të plotë. Koha e gatimit ulët me 30 sekonda me çdo shtypje shtesë të butonit.

- Në regjimin e gatishmërisë, rrotulloni çelësin e cilësimeve në drejtim të kundërt të akrepave të orës, më pas shtypni  për të aktivizuar mikrovalën me fuqi të plotë.

5.5 Shkrirja



Mund të zgjidhni mes 2 modalitetesh shkrirjeje:

- Shkrirja sipas peshës 
- Shkrirja me kohë 

 Mos përdorni shkrirjen sipas peshës me ushqime të lihen në frigorifer për më shumë se 20 minuta, ose me ushqime të gatshme të ngrira.

 Për të aktivizuar shkrirjen sipas peshës, duhet të përdorni më shumë se 100 g dhe më pak se 2000 g ushqim.

 Për të shkrirë më pak se 200 g ushqim, vendoseni në cep të pllakës së rrotullueshme.

- Rrotulloni çelësin e cilësimit të fuqisë dhe vendosni  për shkrirjen me peshë ose  për shkrirjen me kohë.
- Rrotullojeni çelësin e Cilësimeve në drejtim të kundërt të akrepave të orës për të vendosur peshën ose në drejtim të akrepave të orës për kohën. Për shkrirje sipas peshës koha vendoset automatikisht.



6. PROGRAMET AUTOMATIKE











PARALAJMËRIM!
Drejtojuuni kapitujve për sigurinë.

6.1 Gatim automatik

Përdoreni këtë funksion për të gatuar me lehtësi ushqimet e preferuara. Mikrovala vendos automatikisht cilësimet optimale.

1. Shtypni në mënyrë të përsëritur  për të vendosur modalitetin e gatimit automatik.
2. Prisni 2 sekonda dhe rrotullojeni çelësin e Cilësimeve për të vendosur peshën e menysë.
3. Për të ndryshuar menyën e vendosur me një tjetër shtypni .
4. Shtypni  për të konfirmuar dhe aktivizuar mikrovalën. Ekрани tregon një kohë të vendosur, e cila varet nga menyja dhe pesha. Kur gatimi automatik është aktiv, ekрани tregon një vlerë kohe në ulje.

Ekрани	Menyja	Sasia
1 	Ringrohja automatike	150 g 250 g 350 g 450 g 600 g
2 	Pije	1 filxhan
3 	Kokoshka	50 g 100 g
4 	Mish	150 g 300 g 450 g 600 g
5 	Patate	230 g 460 g 690 g
6 	Zarzavate	150 g 350 g 500 g
7 	Peshk	150 g 350 g 450 g 650 g
8 	Makarona	50 g (shtoni 450 ml ujë) 100 g (shtoni 800 ml ujë) 150 g (shtoni 1.200 ml ujë)

7. PËRDORIMI I AKSESORËVE



PARALAJMËRIM!

Drejtojeni kapitujve për sigurinë.

7.1 Futja e setit të pllakës së rrotullueshme



KUJDES!

Mos gatuni ushqim pa setin e pllakës së rrotullueshme. Përdorni vetëm setin e pllakës së rrotullueshme që jepet me mikrovalën.



Asnjëherë mos gatuni ushqim direkt në pllakën e qelqit.

1. Vendosni udhëzuesin me rota rreth boshtit të pllakës së rrotullueshme.

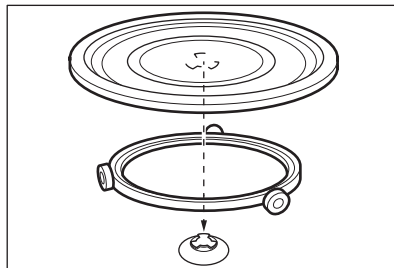

2. Vendosni pllakën e qelqit mbi udhëzuesin me rota



8. FUNKSIONET SHITESË

8.1 Bllokimi i sigurisë për fëmijët

Funksioni i bllokimit të sigurisë për fëmijët parandalon vënien aksidentale në punë të mikrovalës.

Mbani shtypur  për 3 sekonda. Do të dëgjohet një sinjal akustik. Kur Bllokimi i sigurisë për fëmijët është aktiv, ekrani tregon .

9. UDHËZIME DHE KËSHILLA



PARALAJMËRIM!

Drejtijuni kapitujve për sigurinë.

9.1 Këshilla për mikrovalën

Problemi	Zgjidhja
Për sasinë e ushqimit që do të përgatisni nuk gjeni asnjë të dhënë.	Orientohuni sipas një ushqimi të përafërt me të. Rrisni ose zvogëloni kohëzgjatjen e kohës së gatimit sipas rregullit të mëposhtëm: Sasi e dyfishuar = Kohë pothuajse të dyfishuar, Gjysmë sasi = Gjysmë kohe
Produkti është tepër i thatë.	Vendosni kohë më të shkurtër gatimi ose zgjidhni një fuqi më të vogël të mikrovalës.
Ushqimi nuk është shkrirë, nxehur apo gatuar pasi ka përfunduar koha.	Vendosni kohë më të gjatë gatimi ose vendosni një fuqi më të madhe. Vini re se enët e mëdha kanë nevojë për më shumë kohë.
Pasi ka përfunduar koha e gatimit, ushqimi është mbinxehur anash, por ende nuk është gati në mes.	Herën tjetër vendosni një fuqi më të ulët dhe një kohë pjejeje më të gjatë. Trazojini lëngjet, p.sh. supën, pasi ka kaluar gjysma e kohës.

Për rezultate më të mira me orizin përdorni pjata të sheshta e të gjera.

9.2 Shkrirja

Gjithmonë shkrijini copat e mishit me yndyrën poshtë.

Mos e shkrihi mishin të mbuluar sepse mund kjo mund të bëjë që të gatuhet në vend që të shkrihet.

Gjithmonë shkrijini pulat me gjoksin poshtë.

9.3 Gatimi

Gjithmonë hiqeni mishin dhe pulat e ftohta nga frigoriferi të paktën 30 minuta përpara gatimit.

Lëreni mishin, pulat, peshkun dhe zarzavatet të mbuluara pas gatimit.

Lyejeni peshkun lart me pak vaj apo gjalpë të shkrire.

Të gjitha zarzavatet duhet të gatohen me fuqi të plotë të mikrovalës.

Shtoni 30 - 45 ml ujë të ftohtë për çdo 250 g zarzavate.

Pritini zarzavatet e freskëta në copëza të barabarta përpara gatimit. Të gjitha perimet gatuajini të mbuluara.

9.4 Ringrohje

Kur ringrohni ushqimet e gatshme gjithmonë ndiqni udhëzimet e shkruara në paketim.

10. KUJDESI DHE PASTRIMI



PARALAJMËRIM!

Drejttoni kapitujve për sigurinë.

10.1 Shënime dhe këshilla për pastrimin

- Pastroni pjesën e përparme të pajisjes me një copë të butë me ujë të ngrohtë dhe një agjent pastrues.
- Për të pastruar sipërfaqet metalike, përdorni agjent të zakonshëm pastrimi.
- Pastrojini pjesën e brendshme të pajisjes pas çdo përdorimi. Më pas

mund të pastroni ndotjet më lehtë e të mos i lejoni të digjen.

- Ndotjet e forta pastrojini me një pastrues të posaçëm.
- Pastrojini të gjithë aksesoret rregullisht dhe lërinë të thahen. Përdorni një leckë të butë me ujë të ngrohtë dhe agjent pastrues.
- Për të zbutur njollat e vështira, zieni një gotë ujë me fuqi të plotë të mikrovalës për 2 deri 3 minuta.
- Për të hequr aromat, përzieni një gotë me ujë me 2 lugë kafeje me lëng limoni dhe ziejini me fuqi të plotë të mikrovalës për 5 minuta.

11. ZGJIDHJA E PROBLEMEVE



PARALAJMËRIM!

Drejttoni kapitujve për sigurinë.

11.1 Si të veprojmë nëse...

Problemi	Shkaku i mundshëm	Ndreqja
Pajisja nuk punon.	Pajisja është e çaktivizuar.	Aktivizoni pajisjen.
Pajisja nuk punon.	Pajisja nuk është vendosur në prizë.	Vendoseni pajisjen në prizë.

Problemi	Shkaku i mundshëm	Ndreqja
Pajisja nuk punon.	Është djegur siguresa në kutinë e siguresave.	Kontrolloni siguresën. Nëse siguresa digjet më shumë se një herë, kontaktoni një elektrikist të kualifikuar.
Pajisja nuk punon.	Dera nuk është mbyllur mirë.	Sigurohuni që derën nuk e bllokoni diçka.
Llamba nuk funksionon.	Llamba është me defekt.	Llamba duhet të zëvendësohet.
Ekrani shfaq  .	Blokimi i sigurisë për fëmijët është aktiv.	Çaktivizoni bllokimin e sigurisë për fëmijët. Mbani shtypur  për 3 sekonda.
Brenda pajisjes ka shkëndija.	Ka pjata metalike ose pjata me konture metalike.	Hiqni pjatën nga pajisja.
Brenda pajisjes ka shkëndija.	Paretet e brendshme i prek një hell metalik apo letër alumini.	Sigurohuni që helli ose letra e aluminit të mos prekin paretet e brendshme.
Seti i pllakës së rrotullueshme bën zhurmë gërvishtjeje ose kërcitjeje.	Poshtë pllakës së qelqit ndodhet një objekt ose papastërti.	Pastroni zonën poshtë pllakës së qelqit.
Pajisja ndalon punën pa ndonjë arsye reale.	Ka një keqfunksionim.	Nëse përsëritet kjo situatë, telefononi Qendrën e autorizuar të shërbimit.

11.2 Të dhëna për shërbimin

Nëse nuk e gjeni dot vetë një zgjidhje, kontaktoni shitësin tuaj ose me një qendër shërbimi të autorizuar.

Të dhënat e nevojshme për qendrën e shërbimit ndodhen në etiketën e

parametrave. Pllaka e specifikimeve ndodhet në pajisje. Mos e hiqni pllakën e specifikimeve nga pajisja.

Rekomandojmë që ju t'i shkruani të dhënat këtu:

Modeli (MOD.)

Numri i produktit (PNC)

Numri serial (S.N.)

12. INSTALIMI



PARALAJMËRIM!

Drejttoni kapitujve për sigurinë.

12.1 Informacione të përgjithshme



KUJDES!

Mos bllokoni vrimat e ajrit. Nëse i bllokoni, pajisja mund të mbinxehet.



KUJDES!

Mos e lidhni pajisjen me përshtatës apo kordonë zgjatues. Kjo mund të shkaktojë mbingarkesë dhe rrezik zjarri.



KUJDES!

Lartësia minimale e instalimit është 85 cm.

- Mikrovala është vetëm për përdorim inkaso. Ajo duhet të vendoset mbi një sipërfaqe të qëndrueshme dhe të sheshtë.
- Mobilja nuk mund të ketë paret të pasmë në vendin ku ndodhet mikrovala.
- Vendoseni mikrovalën larg nga avujt, ajri i ngrohtë dhe spërkatjet e ujit.
- Nëse mikrovala ndodhet pranë televizorit ose radios, kjo mund të shkaktojë interferenca në marrjen e sinjalit.
- Nëse e transportoni mikrovalën në mot të ftohtë, mos e aktivizoni menjëherë pas instalimit. Lëreni të qëndrojnë në temperaturë dhome dhe të thithë nxehtësinë.

12.2 Instalimi elektrik



PARALAJMËRIM!

Instalimin elektrik duhet ta kryejë vetëm një person i kualifikuar.



Prodhuesi nuk mban përgjegjësi nëse nuk i ndiqni masat e sigurisë të përshkruara në kapitullin "Të dhëna për sigurinë".

Kjo mikrovalë është e pajisur me një kablo dhe një spinë rrjeti.

Kabloja ka një tel tokëzimi për prizë me tokëzim. Spina duhet vendosur në një

prizë që është instaluar dhe tokëzuar siç duhet. Në rast qarku të shkurtër elektrik, tokëzimi redukton rrezikun e goditjes elektrike.

12.3 Instalimi i mikrovalës

1. Kontrolloni nëse përmasat e mobiljes përkojnë me distancat e instalimit.

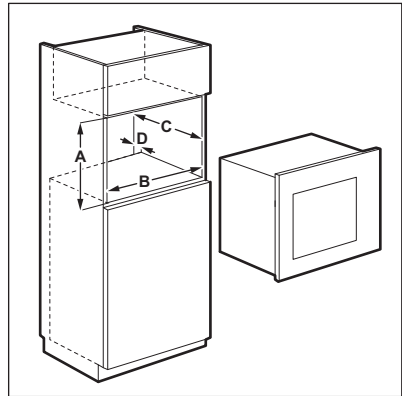

Distancat e instalimit

Përmasa	mm
A	380 + 2
B	560 + 8
C	340
D	45

2. Nëse thellësia e mobiljes është mbi 300 mm, vendosni një shabllon në pjesën e poshtme të kabinetit dhe kontrolloni nëse përputhet. Nëse po, shënoni pikat për vendosjen e vidave. Hiqni shabllonin dhe fiksoni kllapën me vidat në pikën e shënuar.



Kapërcejeni këtë hap nëse thellësia e kabinetit është 300 mm.

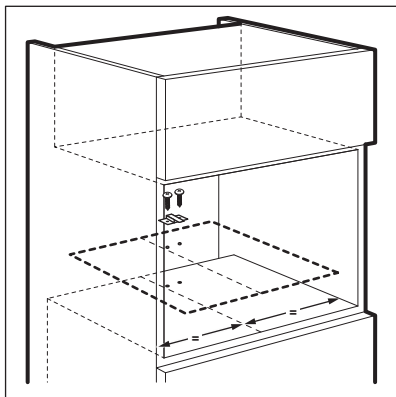

3. Instalimi i mikrovalës. Nëse keni fiksuar kllapën, sigurohuni që të mbërthejë pjesën e pasme të pajisjes.

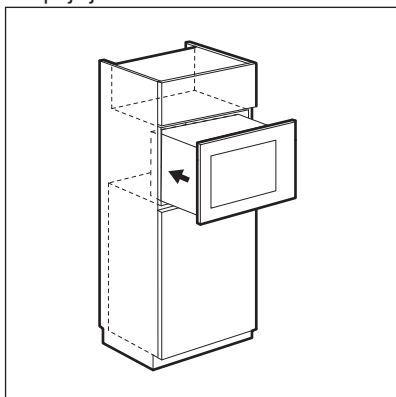

4. Hapni derën dhe fiksoni mikrovalën me mobilien me vidë.

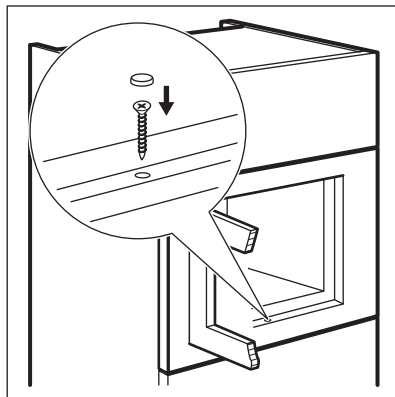

13. ÇËSHTJE QË LIDHEN ME AMBIENTIN

Ricikloni materialet me simbolin . Vendoseni ambalazhin te kontejnerët e riciklimit nëse ka. Ndhmoni në mbrojtjen e mjedisit dhe shëndetit të njerëzve dhe në riciklimin e mbetjeve të pajisjeve elektrike dhe elektronike. Mos hidhni

pajisjet e shënuara me simbolin  e mbeturinave shtëpiake. Ktheni produktin në pikën lokale të riciklimit ose kontaktoni me zyrën komunale.

TARTALOM

1. BIZTONSÁGI INFORMÁCIÓK.....	19
2. BIZTONSÁGI UTASÍTÁSOK.....	22
3. TERMÉKLEÍRÁS.....	23
4. AZ ELSŐ HASZNÁLAT ELŐTT.....	24
5. NAPI HASZNÁLAT.....	25
6. AUTOMATIKUS PROGRAMOK.....	28
7. TARTOZÉKOK HASZNÁLATA.....	29
8. TOVÁBBI FUNKCIÓK.....	29
9. HASZNOS TANÁCSOK ÉS JAVASLATOK.....	29
10. ÁPOLÁS ÉS TISZTÍTÁS.....	30
11. HIBAELHÁRÍTÁS.....	31
12. ÜZEMBE HELYEZÉS.....	32

ÖNRE GONDOLUNK

Köszönjük, hogy Electrolux terméket vásárolt. Ön olyan készülék tulajdonosa lett, mely mögött több évtizedes szakmai tapasztalat és innováció áll. Rendkívüli tudását és stílusos megjelenését az Ön igényei ihlették. Valahányszor csak használja, biztos lehet abban, hogy a benne foglalt tudás a siker garanciája. Köszöntjük az Electrolux világában!

Látogassa meg a weboldalunkat:



Kezelési tanácsok, kiadványok, hibaelhárító, szerviz információk:

www.electrolux.com/webselfservice



További előnyökért regisztrálja készülékét:

www.registerelectrolux.com



Kiegészítők, segédanyagok és eredeti alkatrészek vásárlása a készülékhez:

www.electrolux.com/shop

VÁSÁRLÓI TÁMOGATÁS ÉS SZERVIZ

Kizárólag eredeti alkatrészek használatát javasoljuk.

Ha készülékével a szervizhez fordul, legyenek kéznél az alábbi adatok: Típus, termékszám, sorozatszám.

Ezek az információk az adattáblán olvashatók.



Figyelmeztetés - Biztonsági információk



Általános információk és hasznos tanácsok



Környezetvédelmi információk

A változtatások jogát fenntartjuk.

1. ⚠ BIZTONSÁGI INFORMÁCIÓK

Az üzembe helyezés és használat előtt gondosan olvassa el a mellékelt útmutatót. A nem megfelelő üzembe helyezés vagy használat által okozott károkért nem vállal felelősséget a gyártó. További tájékozódás érdekében tartsa elérhető helyen az útmutatót.

1.1 Gyermek és fogyatékkal élő személyek biztonsága



VIGYÁZAT!

Fulladás, sérülés vagy tartós rokkantság kockázata.

- A készüléket a gyermekek (csak 8 évnél idősebb) és csökkent fizikai, értelmi vagy mentális képességű, illetve megfelelő tapasztalatok és ismeretek híján lévő személyek csak felügyelettel, vagy a készülék biztonságos használatára vonatkozó megfelelő tájékoztatás esetén használhatják.
- Ne hagyja, hogy gyermekek játsszanak a készülékkel. 3 évnél fiatalabb gyermekeket tilos felügyelet nélkül hagyni a készülék közelében.
- Minden csomagolóanyagot tartson távol a gyermekektől.
- A gyermekeket és kedvenc háziállatokat tartsa távol a készüléktől működés közben, és működés után, lehűléskor. A készülék elérhető részei forróak.
- Ha rendelkezik gyermekbiztonsági zárral a készülék, akkor célszerű azt bekapcsolni.
- Gyermekek felügyelet nélkül nem végezhetnek tisztítási vagy karbantartási tevékenységet.
- A készüléket és a hálózati vezetéket úgy kell elhelyezni, hogy 8 évnél fiatalabb gyermekek ne férhessenek hozzá.

1.2 Általános biztonság

- A készüléket háztartási, illetve más hasonló felhasználási területekre szánták, mint például:
 - Hétvégi házak, üzletek, irodák és egyéb munkahelyeken kialakított személyzeti konyhák;
 - Hotelek, moteltek, szállások reggelivel és egyéb lakás céljára szolgáló ingatlanok esetén az ügyfelek számára
- A készülék belseje használat közben felforrósodik. Ne érintse meg a készülék belsejében lévő fűtőelemeket. Amikor a sütőből kiveszi vagy behelyezi az edényeket, mindig használjon konyhai edényfogó kesztyűt.
- A készülék tisztításához ne használjon nagy nyomású gőzt.
- Karbantartás előtt kapcsolja ki a készüléket, és húzza ki a hálózati csatlakozódugót a csatlakozóaljzatból.
- A sütőajtó vagy az ajtó tömítések sérülése esetén ne használja a készüléket mindaddig, amíg azt a jótállási jegyben feltüntetett szerviz szakembere meg nem javította.
- Ha a hálózati kábel megsérül, azt a gyártónak vagy a márkaszerviznek vagy más hasonlóan képzett személynek kell kicserélnie, nehogy veszélyhelyzet álljon elő.
- Kizárólag szakember végezhet bármely olyan javítást, mely a mikrohullámú energia ellen védelmet nyújtó burkolat eltávolításával jár.
- Ne működtesse a készüléket külső időzítővel vagy külön távirányító rendszerrel.
- Ne melegítsen folyadékot vagy egyéb élelmiszert lezárt edényben. Ezek ilyenkor felrobbanhatnak.
- Csak olyan edényeket használjon, amelyek mikrohullámú sütőben való használatra alkalmasak.
- Ha műanyag, illetve papír dobozban melegít ételt, a meggyulladás elkerülése érdekében tartsa szemmel a készüléket.

- A készüléket élelmiszerek és italok melegítésére tervezték. Az élelmiszerek vagy ruhaneműk szárítása, valamint a melegítőpárnák, lábbelik, szivacsok, nedves konyharuhák és hasonlók melegítése sérüléshez, felgyulladásához vagy tűzhez vezethet.
- Ha a készülék füstöt bocsát ki, kapcsolja ki, vagy húzza ki a dugót a konnektorból, és tartsa az ajtót zárva, hogy elfojtsa az esetleges lángokat.
- Az italok mikrohullámmal történő melegítése késleltetett kifutásos forrást eredményezhet, ezért óvatosan járjon el az edény kezelésekor.
- A cumis üvegek, valamint a bébiételes üvegek tartalmát fogyasztás előtt fel kell rázni, és az égési sérülések elkerülése érdekében ellenőrizni kell azok hőmérsékletét.
- A friss vagy főtt egész tojás a héjában nem melegíthető a mikrohullámú sütővel, mivel az, akár a melegítést követően is, felrobbanhat.
- A készüléket rendszeresen tisztítani kell, és az ételmaradékokat el kell távolítani.
- A rendszeres tisztítás hiánya a felületek állapotának gyengüléséhez vezethet, ami káros befolyással lehet a készülék élettartamára, és veszélyes helyzetekhez vezethet.
- Az elérhető felületek hőmérséklete a készülék üzemeltetése közben magas lehet.
- A mikrohullámú sütő szekrényben nem helyezhető el, kivéve ha e tekintetben már sikeresen tesztelték azt.
- A készülék hátsó felületének a fal felé kell néznie.
- Ne használjon súrolószert vagy éles fém kaparóeszközt a sütőajtó üvegének tisztítására, mivel ezek megkarcolhatják a felületet, ami az üveg megrepedését eredményezheti.
- Tartsa be a készüléket befogadó konyhaszekrény (ha van) minimális méreteit. Olvassa el az üzembe helyezésre vonatkozó szakaszt.

- A készüléket nyitott dekoratív ajtóval kell működtetni (ha van).

2. BIZTONSÁGI UTASÍTÁSOK

2.1 Üzembe helyezés



VIGYÁZAT!

A készüléket csak képesített személy helyezheti üzembe.

- Távolítsa el az összes csomagolóanyagot
- Ne helyezzen üzembe, és ne is használjon sérült készüléket.
- Tartsa be a készülékhez mellékelt üzembe helyezési útmutatóban foglaltakat.
- Súlyos a készülék, ezért legyen körültekintő a mozgatásakor. Mindig viseljen munkavédelmi kesztyűt.
- Soha ne húzza a készüléket a fogantyújánál fogva.
- Tartsa meg a minimális távolságot a többi készüléktől és egységtől.
- A készüléket biztonságos szerkezetek alá és mellé helyezze.
- A készüléket azonos magasságú készülékek vagy egységek mellett helyezze el.

2.2 Elektromos csatlakoztatás



VIGYÁZAT!

Tűz- és áramütésveszély.

- Minden elektromos csatlakoztatást szakképzett villanszerelőnek kell elvégeznie.
- A készüléket kötelező földelni.
- Ellenőrizze, hogy az adattáblán szereplő elektromos adatok megfelelnek-e a háztartási hálózati áram paramétereinek. Amennyiben nem, forduljon szakképzett villanszerelőhöz.
- Ha a készüléket egy hosszabbítón keresztül csatlakoztatja a hálózatra, akkor ügyeljen arra, hogy a hosszabbítónak is földeltnek kell lennie.
- Ügyeljen a hálózati csatlakozódugó és a hálózati kábel épségére. Ha a hálózati kábel cserére szorul,

forduljon a márkaszervizhez vagy villanszerelőhöz.

- A készülék csatlakozásának bontására, soha ne a hálózati kábelnél fogva húzza ki a csatlakozódugót. A kábelt mindig a csatlakozódugónál fogva húzza ki.

2.3 Használat



VIGYÁZAT!

Sérülés-, égés-, áramütés- és robbanásveszély.

- Ne változtassa meg a készülék műszaki jellemzőit.
- Működés közben tilos a készüléket felügyelet nélkül hagyni.
- Ne gyakoroljon nyomást a nyitott ajtóra.
- Ellenőrizze, hogy a készülék szellőzőnyílásai nincsenek-e lezárva.
- Ne használja a készüléket munkafelületként, valamint sütőterét ne használja tárolási célokra.

2.4 Ápolás és tisztítás



VIGYÁZAT!

Személyi sérülés, tűz vagy a készülék károsodásának veszélye áll fenn.

- Karbantartás előtt kapcsolja ki a készüléket, és húzza ki a hálózati csatlakozódugót a csatlakozóaljzatból.
- Rendszeresen tisztítsa meg a készüléket, hogy elkerülje a felületének rongálódását.
- Ne hagyja, hogy az élelmiszer-, vagy tisztítószer-maradványok összegyűljenek a sütőajtó tömítő felületén.
- A készülékben maradt zsír vagy étel tüzet okozhat.
- A készüléket puha, nedves ruhával tisztítsa. Csak semleges tisztítószer használjon. Ne használjon

- súrolószert, súrolószivacsot, oldószert vagy fém tárgyat.
- Amennyiben sütőtisztító aeroszolt használ, tartsa be a tisztítószer csomagolásán feltüntetett biztonsági utasításokat.

- Bontsa a készülék hálózati csatlakozását.
- Vágja le a hálózati tápkábelt, és helyezze a hulladékba.

2.5 Ártalmatlanítás



VIGYÁZAT!
Sérülés- vagy
fulladásveszély.

3. TERMÉKLEÍRÁS

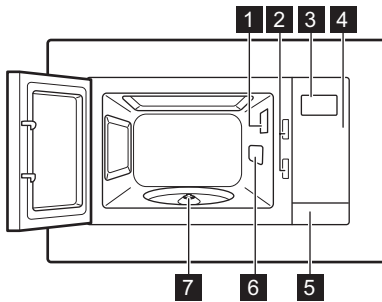

3.1 Általános áttekintés

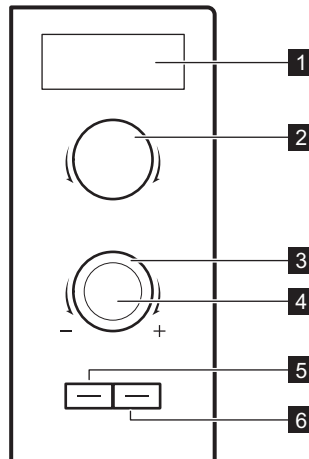

- 1 Sütőtér világítás
- 2 Biztonsági reteszelő rendszer
- 3 Kijelző
- 4 Kezelőpanel
- 5 Ajtónyitó
- 6 Hullámvezető borítás
- 7 Forgótányér-tengely

3.2 Kezelőpanel



Szimbólum	Funkció	Megnevezés
1 —	Kijelző	Az aktuális beállításokat és időt mutatja.
2 —	Teljesítménybeállító gomb	A teljesítményszint beállítása
3 —, +	Beállítógomb	A sütési idő vagy a súly beállítása.
4 	Start / +30 mp gomb	A készülék elindítása vagy a sütési idő növelése 30 másodpernyi maximális teljesítménnyel.
5 	Auto sütés gomb	Automata sütés használata.
6 	Stop / Törlés gomb	A készülék kikapcsolása vagy a sütési beállítások törlése.

Egyéb szimbólumok a kezelőpanelen

Szimbólum	Funkció	Megnevezés
	Felolvasztás	Az étel felolvasztása súly vagy idő alapján.
Max	Maximális teljesítmény-beállítás	A maximális teljesítmény-beállítás kiválasztása.

3.3 Tartozékok

Forgótányér készlet



Mindig használja a mikrohullámú sütőben a forgótányér készletet az ételek elkészítéséhez.

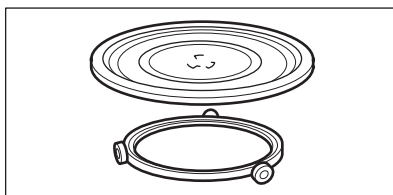

Üvegtányér és görgős vezetőelem.

4. AZ ELSŐ HASZNÁLAT ELŐTT



VIGYÁZAT!
Olvassa el a „Biztonság” című fejezetet.

- Távolítson el minden alkatrészt és további csomagolást a mikrohullámú sütőből.
- Az első használat előtt tisztítsa meg a készüléket.

4.1 Kezdeti tisztítás



FIGYELMEZTETÉS!
Olvassa el az „Ápolás és tisztítás” című fejezetet.

5. NAPI HASZNÁLAT



VIGYÁZATI!

Olvassa el a „Biztonság” című fejezetet.

5.1 Általános információk a készülék használatával kapcsolatban

- A készülék kikapcsolása után hagyja az ételt néhány percig pihenni.
- Az étel melegítése előtt távolítsa el az alumíniumfólia-csomagolást, fémtárolókat stb.

Főzés

- Ha lehetséges, fedje le az ételt mikrohullámú sütőben használható anyaggal. Az ételt csak akkor készítse fedő nélkül, ha a felületét szeretné kérgessé tenni.
- Ne melegítse túl az ételt túl magas fokozat- vagy túl hosszú időbeállítással. A túlmelegített étel kiszáradhat, eléghet vagy néhány helyen kigyulladhat.
- Ne használja a készüléket tojás vagy csiga főzésére, mivel ezek felrobbanhatnak – tükörtojás készítése esetén lyukassza ki a tojássárgáját.
- Mielőtt héjjal rendelkező ételeket, például krumplit, paradicsomot, kolbászt vagy virslit melegítene, szurkálja meg azokat villával, hogy ne „robbanjanak” fel.
- A hűtött vagy fagyasztott ételek elkészítéséhez hosszabb időt állítson be.
- A szószot tartalmazó ételeket időnként meg kell keverni.
- A szilárd szerkezetű zöldségeket, például a sárgarépat, babot és karfiolt vízben kell párolni.
- A nagyobb ételdarabokat a sütési idő felénél fordítsa meg.
- Ha lehetséges, a zöldségeket vágja egyenlő darabokra.
- Lapos, széles edényeket használjon.
- Ne használjon porcelánból, agyagból vagy kőből készült főzőedényeket,

mert azokon kis lyukak lehetnek, például a fogatyún vagy a mázolatlan talpon. Ha ezekben a lyukakba víz kerül, a melegítés hatására a főzőedény eltörhet.

- Az üvegtányér munkafelületként szolgál az ételek és folyadékok melegítéséhez. Ez szükséges a mikrohullámú sütő megfelelő működéséhez.

Hús, szárnyas és hal felolvasztása

- Helyezze a fagyott, kicsomagolt ételt egy kicsi felfordított tányérra, amely alá egy helyezzen egy tartályt, hogy abban össze tudjon gyűlni az olvadékvíz.
- A felolvasztási idő felénél fordítsa meg az ételt. Ha lehetséges, válassza le, majd vegye ki a már felolvadt darabokat.

Vaj, tortaszeletek és túró felolvasztása

- Ne olvassza ki teljesen az ételt a készülékben, hanem hagyja szobahőmérsékleten felolvadni. Ez egyenletesebb eredményt biztosít. A felolvasztás előtt távolítsa el minden fém vagy alumínium csomagolóanyagot.

Zöldség és gyümölcs felolvasztása

- A nyersen feldolgozandó zöldségeket és gyümölcsöket ne olvassza fel teljesen a készülékben, hanem hagyja őket szobahőmérsékleten felolvadni.
- A zöldségek és gyümölcsök felolvasztás nélküli főzése magasabb mikrohullámú teljesítményfokozattal is végezhető.

Készételek

- A készülékben készételeket csak akkor készíthet, ha azok csomagolása mikrohullámú sütőhöz megfelelő.
- Mindig kövesse a gyártó utasításait, amelyeket a csomagoláson talál (például, hogy távolítsa el a fém csomagolóanyagot, és lyukassza át a műanyag fóliát).

Használható főzőedények és anyagok

Főzőedény / anyaga	Mikrohullám		
	Felolvasztás	Melegítés	Főzés
Tűzálló üveg és porcelán (amelyben nincs fém, pl. Pyrex, hőálló üveg)	X	X	X
Nem tűzálló üveg és porcelán ¹⁾	X	--	--
Üveg, illetve tűz- és fagyálló anyagból készült üvegkerámia (pl. Arcoflam), grillező-polc	X	X	X
Kerámia ²⁾ , agyagedény ²⁾ .	X	X	X
200 °C-ig hőálló műanyag ³⁾	X	X	X
Karton, papír	X	--	--
Háztartási fólia	X	--	--
Sütőfólia mikrohullámú sütőbe helyezhető zárószalaggal ³⁾	X	X	X
Fémről készült, pl. zománcozott vagy öntöttvas edények	--	--	--
Fekete mázas vagy szilícium-bevonatú sütőformák ³⁾	--	--	--
Sütő tálca	--	--	--
Pirító-barnító főzőedények, pl. Crisp tepsi vagy Crunch lemez	--	X	X
Becsomagolt készülékek ³⁾	X	X	X

1) Ezüst-, arany-, platina- vagy fémborítás/-díszítés nélkül

2) Kvarc- vagy fémrészek, illetve fémtartalmú bevonat nélkül

3) A maximális hőmérsékletekkel kapcsolatban kövesse a gyártó ajánlásait.

X = használható

-- = nem használható

5.2 A mikrohullámú sütő ki- és bekapcsolása





FIGYELMEZTETÉS!

Ne működtesse a mikrohullámú sütőt, ha nincs benne étel.



1. A teljesítménybeállító gomb forgatásával válassza ki a kívánt funkciót.

2. A beállítógomb forgatásával válassza ki az időtartamot.

3. Nyomja meg a  gombot a jóváhagyáshoz és a mikrohullámú sütő bekapcsolásához. Az összes beállítás törléséhez nyomja meg még egyszer a  gombot.

A mikrohullámú sütő kikapcsolása:

- várja meg, hogy a beállított időtartam lejártá után a mikrohullámú sütő automatikusan kikapcsoljon.

- nyissa ki az ajtót. A mikrohullámú sütő automatikusan leáll. A sütés folytatásához csukja be az ajtót, majd nyomja meg a  gombot. Ezt a kiegészítő funkciót az étel ellenőrzéséhez használja.
- nyomja meg a  gombot.



Egy hangjelzés hallható, amikor a mikrohullámú sütő automatikusan kikapcsol.

5.3 Teljesítménybeállítási táblázat

Szimbólum	Teljesítménybeállítás
	Felolvasztás
100 Watt	Alacsony fokozat
300 Watt	Közepesen alacsony
400 Watt	Közepes
600 Watt	Közepesen magas
800 Watt	Magas

5.4 Gyors indítás



A maximális főzési idő 95 perc.

Nyomja meg a  gombot, hogy a mikrohullámú sütő 30 másodpercre maximális teljesítménnyel bekapcsoljon. E gomb minden egyes megnyomásakor a sütés időtartama 30 másodperccel nő.

- Készenléti üzemmódban a sütés időtartamának kiválasztásához forgassa el a beállítógombot az óramutató járásával ellentétes irányba, majd nyomja meg a  gombot a mikrohullámú sütő maximális teljesítménnyel való elindításához.



A súlyalapú felolvasztás nem használható a fagyasztóból már több mint 20 percnél hosszabb ideje kivett ételnél, illetve fagyasztott készletnél.





A súlyalapú felolvasztás bekapcsolásához 100 grammnál több és 2000 grammnál kevesebb ételt kell felhasználnia.





200 grammnál kevesebb étel felolvasztásához tegye az ételt a forgótányér szélére.

5.5 Felolvasztás

Két felolvasztási üzemmód közül választhat:

- Súly alapján történő felolvasztás 
- Idő alapján történő felolvasztás 

- A teljesítménybeállító gomb forgatásával válassza ki a  lehetőséget súlyalapú felolvasztáshoz vagy a  lehetőséget az idő alapján történő felolvasztáshoz.
- A beállítógombnak az óramutató járásával ellentétes irányú elforgatásával válassza ki a kívánt súlyt, illetve az óramutató járásával megegyező elforgatással válassza ki a kívánt időtartamot. Súlyalapú felolvasztásnál a készülék az időt automatikusan beállítja.

6. AUTOMATIKUS PROGRAMOK











VIGYÁZAT!

Olvassa el a „Biztonság” című fejezetet.

6.1 Automata sütés

A funkció segítségével kedvenc ételei egyszerűen elkészíthetők. A mikrohullámú sütő automatikusan kiválasztja az optimális beállításokat.

1. A  gomb többszöri megnyomásával válassza ki az Automata sütés üzemmódot.
2. Várjon 2 másodpercig, majd forgassa el a beállítógombot a menü súlyának beállításához.
3. A kiválasztott menü másikra cseréléséhez nyomja meg a  gombot.
4. Nyomja meg a  gombot a jóváhagyáshoz és a mikrohullámú sütő bekapcsolásához. A kijelzőn a beállított idő jelenik meg, mely függ a menütől és a súlytól. Amikor az Automata sütés aktív, a kijelzőn idő visszaszámlálás jelenik meg.

Kijelző	Menü	Mennyiség
1 	Automatikus újramelegítés	150 g 250 g 350 g 450 g 600 g
2 	Ital	1 csésze
3 	Pattogatott kukorica	50 g 100 g
4 	Hús	150 g 300 g 450 g 600 g
5 	Burgonya	230 g 460 g 690 g
6 	Zöldség	150 g 350 g 500 g
7 	Hal	150 g 350 g 450 g 650 g
8 	Tésztafelfűjt	50 g (adjon hozzá 450 ml vizet) 100 g (adjon hozzá 800 ml vizet) 150 g (adjon hozzá 1200 ml vizet)

7. TARTOZÉKOK HASZNÁLATA



VIGYÁZAT!

Olvassa el a „Biztonság” című fejezetet.

7.1 Forgótányér készlet behelyezése



FIGYELMEZTETÉS!

Ne használja a készüléket a forgótányér készlet nélkül. Csak a mikrohullámú sütőhöz mellékelt forgótányér készletet használja.



Ne készítsen ételt közvetlenül az üvegtányéron.

1. Helyezze a görgős vezetőelemet a forgótányér-tengely köré.
2. Helyezze az üvegtányért a görgős vezetőelemre.

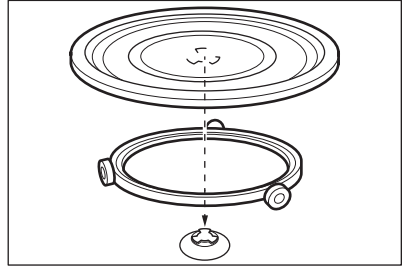

8. TOVÁBBI FUNKCIÓK

8.1 Gyermekzár

A Gyermekzár megakadályozza a mikrohullámú sütő véletlen bekapcsolását.

Nyomja le és 3 másodpercig tartsa lenyomva a  gombot.

Hangjelzés hallatszik.

A kijelzőn  látható, amikor a gyermekzár be van kapcsolva.

9. HASZNOS TANÁCSOK ÉS JAVASLATOK



VIGYÁZAT!

Olvassa el a „Biztonság” című fejezetet.

9.1 Tanácsok a mikrohullámú sütő használatához

Jelenség	Javítási mód
Nem talál a főzni kívánt étellel kapcsolatos információkat.	Keressen egy hasonló ételt. A következő szabályok szerint növelje vagy csökkentse a főzési/sütési időt: Kétszeres mennyiség = közel kétszeres idő. Feleannyi mennyiség = feleannyi idő.
Az étel túlságosan kiszáradt.	Állítson be rövidebb időt vagy alacsonyabb mikrohullám fokozatot.

Jelenség	Javítási mód
Az étel nem olvadt ki, melegedett meg vagy főtt meg a beállított idő letele után.	Állítson be hosszabb időt vagy magasabb teljesítményfokozatot. Ne feledje, hogy nagyobb edényekben minden művelet több időt vesz igénybe.
A beállított idő letelte után az étel széle túl forró, de a közepe hideg.	Állítson be alacsonyabb fokozatot és hosszabb időt. A folyadékokat, pl. leveseket félidőben kavarja meg.

Rizs esetében jobb eredményt lehet elérni a lapos, széles edényekkel.

9.2 Felolvasztás

A sütnivaló húsokat mindig a kövér oldalukkal lefele olvassza fel.

Letakart húst ne olvasszon fel, mivel ez felolvasztás helyett főzést eredményezhet.

A teljes szárnyasokat mellükkel lefele olvassza fel.

9.3 Főzés

Elkészítés előtt legalább 30 perccel vegye ki a hűtött húst vagy szárnyast a hűtőből.

Elkészítés után a húst, szárnyast, halat és zöldséget hagyja lefedve állni.

Kenjen egy kevés étolajat vagy olvasztott vaját a halra.

Minden zöldséget maximális mikrohullámú teljesítményen kell főzni.

A zöldség minden 250 grammjához adjon 30 - 45 ml hideg vizet.

Elkészítés előtt a friss zöldségeket vágja egyenlő darabokra. Minden zöldséget pároljon lefedve.

9.4 Újramelegítés

Amikor becsomagolt készülékeket melegít, mindig tartsa be a csomagoláson feltüntetett utasításokat.

10. ÁPOLÁS ÉS TISZTÍTÁS



VIGYÁZAT!
Olvassa el a „Biztonság” című fejezetet.

10.1 Tisztítással kapcsolatos megjegyzések és tanácsok

- A készülék elejét meleg vizes és tisztítószeres puha ruhával tisztítsa meg.
- A fémfelületek tisztítását hagyományos tisztítószerrel végezze.
- Minden használat után tisztítsa meg a készüléket belsejét. Ily módon könnyen el tudja távolítani a szennyeződések, és azok később nem égnék rá a felületre.

- A makacs szennyeződések az erre a célra kifejlesztett speciális tisztítószerrel takarítsa le.
- Rendszeresen tisztítsa és szárítsa meg az összes tartozékot. Meleg vízzel és tisztítószerrel megnedvesített puha kendőt használjon.
- A nehezen eltávolítható lerakódások fellazításához forraljon egy pohár vizet a legnagyobb mikrohullámú fokozaton 2-3 percre.
- A sütő belsejéből a szagok eltávolításához keverjen egy pohár vízbe 2 kiskanál citromlevet, majd forralja a legnagyobb mikrohullámú fokozaton 5 percre.

11. HIBAELHÁRÍTÁS



VIGYÁZAT!

Olvassa el a „Biztonság” című fejezetet.

11.1 Mit tegyek, ha...

Jelenség	Lehetséges ok	Javítási mód
A készülék nem működik.	A készülék ki van kapcsolva.	Kapcsolja be a készüléket.
A készülék nem működik.	A készülék csatlakozódugója nincs bedugva.	Csatlakoztassa a készülék tápcsatlakozóját a hálózatra.
A készülék nem működik.	A biztosítékdobozban kioldott a biztosíték.	Ellenőrizze a biztosítékot. Ha a biztosíték többször is kiold, forduljon szakképzett villanyszerelőhöz.
A készülék nem működik.	Az ajtó nincs jól becsukva.	Győződjön meg arról, hogy semmi nem akadályozza az ajtót.
A világítás nem működik.	A világítás izzója meghibásodott.	Az izzót ki kell cserélni.
A kijelzőn  jelenik meg.	A Gyermekbiztonsági zár aktív.	Kapcsolja ki a Gyermekbiztonsági zárat. Tartsa megnyomva a  gombot 3 másodpercig.
A sütőtérben szikrák jelennek meg.	Fém eszközt vagy fém szegélyű edényt helyezett a sütőtérbe.	Vegye ki az edényt a készülékből.
A sütőtérben szikrák jelennek meg.	A sütőtérbe fém hústűket vagy alufóliát helyezett, melyek hozzáérnek a sütőtér falához.	Ügyeljen arra, hogy a hústűk vagy a fólia ne érjenek a sütőtér falához.
A forgótányér készlet karcolódó vagy csikorgó zajt hallat.	Az üveg forgótányér alatt valamilyen tárgy vagy szennyeződés található.	Tisztítsa meg az üveg forgótányér alatti területet.
A készülék minden nyilvánvaló ok nélkül leáll.	Üzemzavar lépett fel.	Ha ez a jelenség megismétlődik, hívja a márkaszervizt.

11.2 A szerviz számára szükséges adatok

Ha nem talál megoldást egyedül a problémára, forduljon a márkakereskedőhöz vagy a hivatalos szervizközpontoz.

A márkaszerviz számára szükséges adatok az adattáblán találhatóak. Az adattábla a készüléken található. Ne távolítsa el az adattáblát a készülékről.

Javasoljuk, hogy az adatokat jegyezze fel ide:	
Típus (MOD.)
Termékszám (PNC)
Sorozatszám (S.N.)

12. ÜZEMBE HELYEZÉS



VIGYÁZAT!

Olvassa el a „Biztonság” című fejezetet.

12.1 Általános információk



FIGYELMEZTETÉS!

A szellőzőnyílásokat ne takarja el. Ha mégis ezt teszi, a készülék túlmelegedhet.



FIGYELMEZTETÉS!

Ne csatlakoztassa a készüléket adapterhez vagy hosszabbító kábelhez. Ez túlterhelést és tüzet okozhat.



FIGYELMEZTETÉS!

A legkisebb üzembe helyezési magasság: 85 cm.

- A mikrohullámú sütő kizárólag beépített módon használható. A készüléket stabil, sima felületen kell elhelyezni.
- A (konyha)szekrénynek nem lehet ott hátulja, ahol a mikrohullámú sütő elhelyezésre kerül.
- A mikrohullámú sütőt gőztől, forró levegőtől és freccsenő víztől védett helyre tegye.
- Ha a mikrohullámú sütőt tévéhez vagy rádióhoz túl közel helyezi el, akkor zavarhatja a készülékek által fogott jelet.
- Amennyiben a mikrohullámú sütőt hideg időben szállítja, ne kapcsolja be azonnal az elhelyezés után. Hagyja állni szobahőmérsékleten, hogy felvegye a környezet hőmérsékletét.

12.2 Elektromos bekötés



VIGYÁZAT!

Az elektromos üzembe helyezést csak képezített személy végezheti el.



A gyártó semmilyen felelősséget nem vállal, ha a „Biztonsági információk” c. fejezetben található óvintézkedéseket nem tartja be.

Ez a mikrohullámú sütő dugasszal és csatlakozókábellel kerül szállításra.

A hálózati kábel földelővezetékekkel és földelt csatlakozódugóval rendelkezik. A csatlakozódugót megfelelően felszerelt és földelt hálózati konnektorhoz kell csatlakoztatni. Elektromos rövidzárlat esetén a földelés csökkenti az áramütés kockázatát.

12.3 A mikrohullámú sütő üzembe helyezése

1. Ellenőrizze, hogy a konyhabútor méretei megfelelnek-e a készülék üzembe helyezési távolságainak.

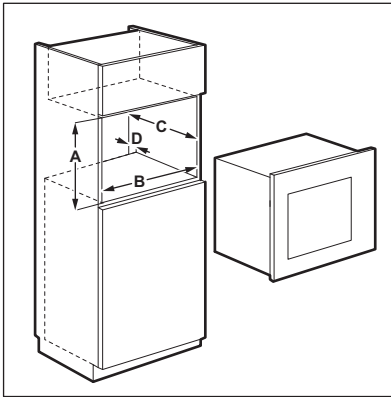

Üzembe helyezési távolságok

Méret	mm
A	380 + 2
B	560 + 8
C	340
D	45

2. Amennyiben a konyhaszekrény mélysége nagyobb 300 mm-nél, helyezze a sablont a konyhaszekrény aljára, és ellenőrizze, hogy megfelelően illeszkedik-e. Ha igen, jelölje meg a csavarok helyét. Távolítsa el a sablont, és rögzítse a bilincset a csavarokkal a megjelölt helyen.

i Ugorja át ezt a lépést, ha a konyhaszekrény mélysége 300 mm.

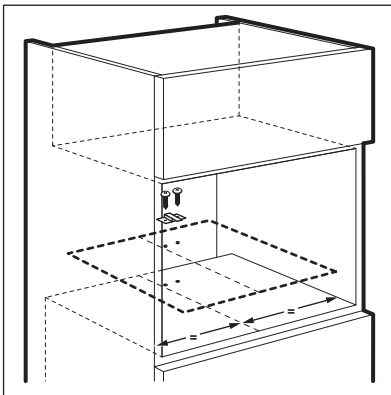

3. Szerelje be a mikrohullámú sütőt. Ha rögzítette a bilincset, ellenőrizze, hogy beleakad-e a készülék hátsó részébe.

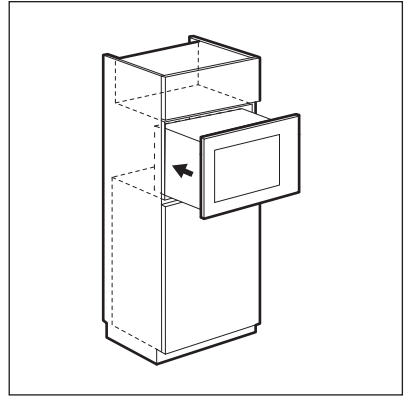

4. Nyissa ki az ajtót, és rögzítse a mikrohullámú sütőt a konyhaszekrényhez a csavarral.

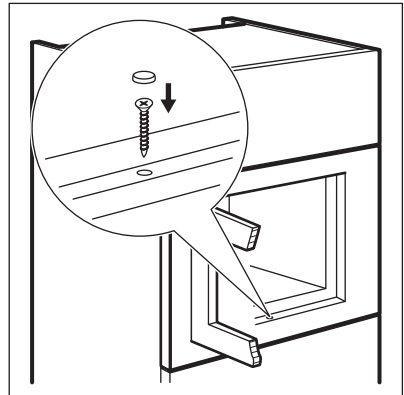

13. KÖRNYEZETVÉDELMI TUDNIVALÓK

 A következő jelzéssel ellátott anyagokat hasznosítsa újra. Újrahasznosításhoz tegye a megfelelő konténerekbe a csomagolást. Járuljon hozzá környezetünk és egészségünk védelméhez, és hasznosítsa újra az elektromos és elektronikus hulladékot. A

 tiltó szimbólummal ellátott készüléket ne dobja a háztartási hulladék közé. Juttassa el a készüléket a helyi újrahasznosító telepre, vagy lépjen kapcsolatba a hulladékkezelésért felelős hivatallal.

СОДРЖИНА

1. БЕЗБЕДНОСНИ ИНФОРМАЦИИ.....	36
2. ИНСТРУКЦИИ ЗА БЕЗБЕДНОСТ.....	39
3. ОПИС НА ПРОИЗВОДОТ.....	40
4. ПРЕД ПРВАТА УПОТРЕБА.....	42
5. СЕКОЈДНЕВНА УПОТРЕБА.....	42
6. АВТОМАТСКИ ПРОГРАМИ.....	45
7. КОРИСТЕЊЕ НА ПРИБОРОТ.....	46
8. ДОПОЛНИТЕЛНИ ФУНКЦИИ.....	47
9. ПОМОШ И СОВЕТИ.....	47
10. НЕГА И ЧИСТЕЊЕ.....	48
11. РЕШАВАЊЕ НА ПРОБЛЕМИ.....	49
12. МОНТАЖА.....	50

НИЕ МИСЛИМЕ НА ВАС

Ви благодариме што го избравте овој апарат на Electrolux. Одбравте производ којшто носи со себе децении на професионално искуство и иновации. Уникатен и стилски, дизајниран е специјално за вас. Секогаш кога ќе го користите, можете да бидете сигурни дека ќе имате добри резултати во секое време.

Добредојдовте во Electrolux.

Посетете ја нашата страница за да:



Добиете корисни совети, брошури, водич за решавање на проблеми, информации за сервисирање:

www.electrolux.com/webselfservice



Го регистрирайте вашиот производ за подобро сервисирање:

www.registerelectrolux.com



Купувате дополнителен прибор, потрошни или оригинални резервни делови за вашиот апарат:

www.electrolux.com/shop

ГРИЖА И УСЛУГА ЗА КОРИСНИЦИ

Секогаш користете оригинални резервни делови.

Кога ќе контактирате со нашиот Овластен сервис, треба да ги имате на располагање следниве податоци: Модел, број на производот, сервиски број. Информациите може да ги најдете на плочката со спецификации.



Предупредување / Внимание - Безбедносни информации



Општи информации и совети



Информации за животната средина

Можноста за промени е задржана.

1. ⚠ БЕЗБЕДНОСНИ ИНФОРМАЦИИ

Пред монтажата и употребата на овој апарат, внимателно прочитајте ги приложените упатства. Производителот не е одговорен ако неправилната монтажа и употреба предизвикаат повреди и оштетувања. Секогаш чувајте го упатството со апаратот за идна употреба.

1.1 Безбедност на деца и ранливи лица



ПРЕДУПРЕДУВАЊЕ!

Ризик од задушнување, повреда или траен инвалидитет.

- Овој апарат можат да го користат деца над 8 години и лица со намалени физички, сетилни или ментални способности или лица без искуство и знаење доколку тоа го прават под надзор или им биле дадени упатства како безбедно да го употребуваат апаратот и ги разбираат опасностите поврзани со него.
- Не дозволувајте им на децата да играат со апаратот.
Деца под 3 годишна возраст не смеат да се остават без надзор во близина на апаратот.
- Чувајте го пакувањето настрана од дофат на деца.
- Држете ги децата и миленичињата подалеку од апаратот кога тој работи или кога се лади.
Деловите кои се достапни се жешки.
- Доколку апаратот има уред за безбедност на деца, ви препорачуваме да го активирате.
- Чистењето и одржувањето од страна на корисникот не треба да го прават деца без надзор.
- Чувајте го апаратот и неговиот кабел надвор од дофат на деца помали од 8 години.

1.2 Општа безбедност

- Овој апарат е наменет за употреба во домаќинства и за други слични примени, како на пр.:
 - Фарми; кујнски простор за вработени во продавници, канцеларии и други работни околина;
 - Од страна на клиенти во хотели, мотели, сместување на база на спиење со појадок и друг вид на сместувачки објекти
- Апаратот се загрева во внатрешноста при работа. Не допирајте ги греачите што се наоѓаат во апаратот. Секогаш користете ракавици за рерна за вадење или ставање прибор или огноотпорни садови.
- Не користете чистач на пара за чистење на апаратот.
- Пред одржувањето, исклучете го апаратот и откачете го кабелот од штекерот за струја.
- Ако е оштетена вратата или заптивките на вратата, апаратот не смее да се користи додека не го поправи квалификувано лице.
- Доколку се оштети кабелот за напојување, тој треба да биде заменет од страна на производителот, негов Овластен сервисен центар или слично квалификувани лица за да се избегне опасност.
- Само квалификувано лице може да врши сервисирање или поправка, која вклучува вадење на капакот, кој заштитува од изложување на микробранова енергија.
- Не управувајте со апаратот со надворешен тајмер или со посебен систем за далечинско управување.
- Не загревајте течности и други видови храна во запечатени садови. Тие можат да експлодираат.
- Користете само садови што се погодни за употреба во микробранови печки.

- Кога загревате храна во пластични или хартиени садови, внимавајте на апаратот поради можноста од нивно палење.
- Апаратот е наменет за загревање храна и пијалаци. Сушење храна или облека и загревање пернициња за греење, топлинки, сунѓери, влажни крпи и слично може да доведе до ризик од повреда, потпалување или пожар.
- Ако забележите чад, исклучете го апаратот или откачете го од струја и оставете ја вратата затворена за да се задуши евентуалниот пламен.
- Загревањето пијалаци со микробранови може да резултира со задоцнето зовривање со претекување. Внимавајте кога ракувате со садот.
- Содржината на шишињата за бебиња и теглите со бебешка храна треба да се промеша или протресе, а пред хранењето треба да се провери температурата за да се избегнат изгореници.
- Јајца во нивната лушпа и цели тврдо варени јајца не смеат да се загреваат во апаратот бидејќи можат да експлодираат, дури и по завршувањето на загревањето со микробранови.
- Апаратот треба редовно да се чисти и да се отстрануваат сите остатоци од храна.
- Доколку апаратот не се одржува чист, може да дојде до оштетување на површината, што пак негативно ќе влијае врз работниот век на апаратот и може да резултира со опасни ситуации.
- Температурата на достапните површини може да е висока кога работи апаратот.
- Микробрановата печка не треба да се поставува во плакар освен ако истата не била тестирана во плакар.
- Задниот дел од апаратот треба да биде поставен наспроти ѕид.
- Не користете груби абразивни средства или остри метални стругалки за да го чистите стаклото на

вратата, бидејќи тоа може да предизвика прскање на стаклото.

- Внимавајте на минималните димензии на плакарот (ако е применливо). Видете во поглавјето за монтажа.
- Кога се ракува со апаратот украсната врата мора да биде отворена (ако е применливо).

2. ИНСТРУКЦИИ ЗА БЕЗБЕДНОСТ

2.1 Монтажа



ПРЕДУПРЕДУВАЊЕ!

Апаратот мора да го монтира само квалификувано лице.

- Извадете ја целата амбалажа
- Немојте да монтирате ниту да користите оштетен апарат.
- Придржувајте се до упатството за монтажа приложено со апаратот.
- Секогаш внимавајте кога го преместувате апаратот затоа што е тежок. Секогаш носете заштитни ракавици.
- Не влечете го апаратот за рачката.
- Одржувајте минимална оддалеченост од другите апарати и делови.
- Проверете дали апаратот е монтиран под и во близина на безбедна структура.
- Страните на апаратот мора да останат во близина на апаратите или до уредите со иста висина.

2.2 Поврзување со струја



ПРЕДУПРЕДУВАЊЕ!

Ризик од пожар и струен удар.

- Секое поврзување со струја треба да биде направено од квалификуван електричар.
- Апаратот мора да биде заземјен.
- Проверете дали информацијата за напојување со струја на плочката со спецификации се совпаѓа со напојувањето со струја. Доколку не

се совпаѓа, контактирајте со електричар.

- Ако апаратот се приклучува со продолжен кабел, проверете дали кабелот е заземјен.
- Погрижете се да не ги оштетите приклучокот за струја и кабелот. Контактирајте со сервисот или со електричар за да го заменат оштетениот кабел за струја.
- Не повлекувајте го кабелот за струја за да го исклучите апаратот. Секогаш повлекувајте го приклучокот.

2.3 Употреба



ПРЕДУПРЕДУВАЊЕ!

Постои опасност од повреда, изгореници или струен удар или експлозија.

- Не менувајте ги спецификациите на овој апарат.
- Не оставајте го апаратот без надзор додека работи.
- Не притискајте на отворената врата.
- Погрижете се отворите за вентилација да не бидат блокирани.
- Не користете го апаратот како работна површина и не користете ја внатрешноста за складирање.

2.4 Грижа и чистење



ПРЕДУПРЕДУВАЊЕ!

Опасност од повреди, пожар или оштетување на апаратот.

- Пред одржувањето, исклучете го апаратот и исклучете го кабелот од штекерот за струја.
- Редовно чистете го апаратот за да спречите оштетување на материјалот на површината.
- Не дозволувајте истурена храна или остатоци од средства за чистење да се насоберат на површините за заптивање на вратата.
- Заостанатата мрснотија или храна во апаратот може да предизвика пожар.
- Чистете го апаратот со мека, влажна крпа. Користете само неутрални детергенти. Не

користете абразивни производи, абразивни сунѓери за чистење, растворувачи или метални предмети.

- Доколку користите спреј за рерна, почитувајте ги безбедносните упатства на пакувањето.

2.5 Расходување



ПРЕДУПРЕДУВАЊЕ!

Ризик од повреда или задушување.

- Исклучете го апаратот од приклучокот за струја.
- Отсечете го кабелот за струја и фрлете го.

3. ОПИС НА ПРОИЗВОДОТ

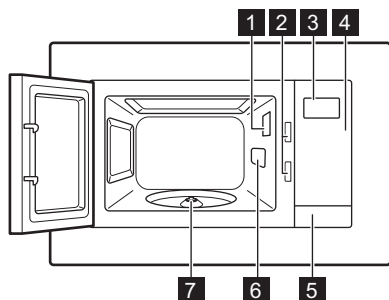

3.1 Генерален преглед

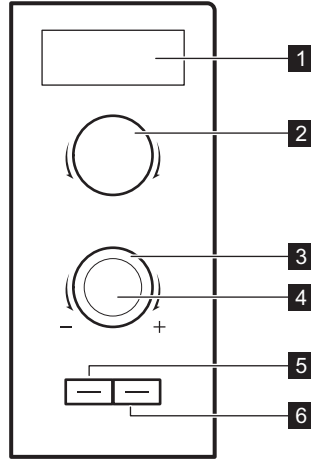

- 1 Светло
- 2 Безбедносен систем за заклучување
- 3 Екран
- 4 Контролна табла
- 5 Отворац на вратата
- 6 Капак на брановидната водилка
- 7 Оска на чинијата за вртење

3.2 Контролна табла



Знак	Функција	Опис
1 —	Екран	Ги прикажува поставките и тековното време.
2 —	Копче за поставување јачина	За поставување на нивото на јачина
3 — +	Копче за поставки	За поставување на времето на готвење или тежина.
4 	Копче за вклучување / +30 секунди	За да го вклучите апаратот или да го зголемите времето на готвење за 30 секунди при најсилна јачина.
5 	Копче за автоматско готвење	За да користите Автоматско готвење.
6 	Копче за исклучување / бришење	За исклучување на апаратот или за бришење на поставките за готвење.

Други симболи на контролната табла

Знак	Функција	Опис
	Одмрзнување	За одмрзнување храна според тежина или време.
Max	Поставување на максимална јачина	За поставување на Поставката за максимална јачина.

3.3 Прибор

Комплет со чинија за вртење



Секогаш користете го комплетот со чинијата за вртење за подготвување храна во микробрановата рерна.

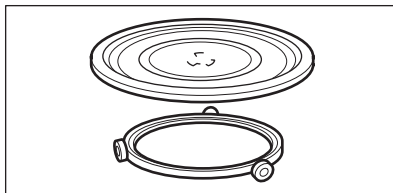

Стаклена чинија за готвење и водилка на валјакот.

4. ПРЕД ПРВАТА УПОТРЕБА



ПРЕДУПРЕДУВАЊЕ!
Видете во поглавјата за заштита и сигурност.

4.1 Прво чистење



ВНИМАНИЕ!
Видете го поглавјето „Нега и чистење“.

- Извадете ги сите делови и дополнителни пакувања од микробрановата рерна.
- Исчистете го апаратот пред првата употреба.

5. СЕКОЈДНЕВНА УПОТРЕБА



ПРЕДУПРЕДУВАЊЕ!
Видете во поглавјата за заштита и сигурност.

5.1 Општи информации за користење на апаратот

- Откако ќе го исклучите апаратот, оставете ја храната да постои неколку минути.
- Отстранете ја амбалажата од алуминиумска фолија, металните садови и сл. пред подготвување на храната.

Готвење

- Ако е возможно, гответе ја храната прекриена со материјал што е погоден за готвење со микробранови. Храната гответе ја без капак само ако сакате да биде крцкава
- Не гответе ги јадењата при високи поставки на јачина и време. Храната на некои места може да се исуши, прегори или да се запали.
- Не користете го апаратот за варење јајца или полжави во нивните оклопи бидејќи можат да

експлодираат. Кога пржите јајца, прво продупчете ја жолчката.

- Храната со “лушпа” или “кора”, како компири, домати, колбаси, прободете ја со вилушка неколку пати пред да ја зготвите за да спречите да експлодира.
- За разладени или замрзнати јадења, потребно е подолго време за готвење.
- Јадењата што содржат сосови мора одвреме навреме да се промешаат.
- Зеленчуците со цврста структура, какви што се морковите, грашокот или карфиолот, мора да се готват во вода.
- Поголемите парчиња превртете ги по изминување на половина од времето за готвење.
- Ако е возможно, исечете го зеленчукот на помали парчиња.
- Користете рамни, широки чинии.
- Не користете садови за готвење направени од порцелан, керамика или глина со мали дупчиња, на пр. на рачките или неглазирано дно. Влагата што навлегува во дупките може да предизвика садот за готвење да пукне кога ќе се загрее.

- Стаклената чинија за готвење претставува работна површина за загревање храна или течности. Таа е неопходна за функционирањето на микробрановата рерна.

Одмрзнување месо, живина, риба

- Ставете ја замрзнатата и распакуваната храна на мала чинија превртена наопаку, а под неа ставете сад за да може во него да се собере течноста од одмрзнувањето.
- Превртете ја храната кога ќе измине половина од времето што е потребно за одмрзнување. Ако е возможно, одвојте ги и отстранете ги парчињата што почнале да се одмрзнуваат.

Одмрзнување путер, парчиња торта/колачи, урда

- Не одмрзнувајте ја храната целосно во апаратот, туку оставете ја да се одмрзне на собна температура. На тој начин се постигнува поизедначен резултат. Пред

одмрзнувањето, целосно извадете го металното или алуминиумското пакување.

Одмрзнување овошје, зеленчук

- Не одмрзнувајте ги целосно овошјето и зеленчукот, кои потоа треба дополнително да се готват во апаратот. Оставете ги да се одмрзнат на собна температура.
- Можете да користите микробранови со поголема јачина за готвење на овошјето и зеленчукот без претходно да ги одмрзнувате.

Готови јадења

- Во апаратот можете да подготвувате готови јадења само ако нивното пакување е соодветно за употреба во микробранови рерни.
- Мора да ги следите упатствата на производителот што се отпечатени на амбалажата (на пр. извадете го металниот капак и продупчете ја пластичната фолија).

Погодни садови за готвење и материјали

Садови за готвење / Материјал	Микробранова рерна		
	Одмрзнување	Греење	Готвење
Огноотпорно стакло и порцелан (без метални компоненти, на пр. Пирекс, огноотпорно стакло)	X	X	X
Стакло што не е огноотпорно и порцелан ¹⁾	X	--	--
Стакло и стакло-керамика направена од огноотпорен материјал / материјал отпорен на замрзнување (на пр. Аркофлам), решетка за скара	X	X	X
Керамика ²⁾ , земјени садови ²⁾ .	X	X	X
Огноотпорна пластика до 200 °C ³⁾	X	X	X
Картон, хартија	X	--	--
Тенка пластична фолија	X	--	--
Фолија за печење со безбедно затворање за микробранова рерна ³⁾	X	X	X

Садови за готвење / Материјал	Микробранова рерна		
	Одмрзнува ње	Греење	Готвење ње
Садови за печење направени од метал, на пр. емајл, лиен железно	--	--	--
Плехови за печење, обложени со црн лак или силикон ³⁾	--	--	--
Плех за печење	--	--	--
Садови за запечување, на пр. сад Криспи или Кранч	--	X	X
Готови јадења во пакување ³⁾	X	X	X

1) Без сребрени, златни, платинести или метални облоги / декорации

2) Без кварцни или метални компоненти, или глазури што содржат метали

3) Мора да ги почитувате упатствата на производителот за максималните температури.

X погоден

-- не е погоден

5.2 Вклучување и исклучување на микробрановата рерна





ВНИМАНИЕ!

Не оставајте ја микробрановата рерна да работи ако во неа нема храна.

1. Свртете го копчето за поставување јачина за да ја поставите посакуваната функција.
2. Свртете го копчето за поставки за да го внесете времето.
3. Притиснете  за да потврдите и да го вклучите апаратот.

За да ги избришете сите поставки, притиснете  уште еднаш.

За да ја исклучите микробрановата рерна:

- почекајте апаратот да се исклучи автоматски кога ќе заврши со работа.
- отворете ја вратата. Микробрановата рерна запира автоматски. Затворете ја вратата и притиснете  за да продолжите со готвење. Оваа опција користете ја за да ја проверите храната.
- притиснете на .



Кога микробрановата рерна ќе се исклучи автоматски, се огласува звучен сигнал.

5.3 Табела за поставување на јачина

Знак	Поставување на јачина
	Одмрзнување
100 Watt	Ниска фаза

Знак	Поставување на јачина
300 Watt	Средно ниско
400 Watt	Средно
600 Watt	Средно високо
800 Watt	Високо

5.4 Брз почеток

 Максималното време на готвење е 95 минути.



Притиснете  за ја вклучите микробрановата печка 30 секунди на насилна јачина.

Времето на готвење се зголемува за 30 секунди со секое дополнително притискање на копчето.

- Во режим на мирување, свртете го копчето за Поставување налево за да го поставите времето на готвење, а потоа притиснете  за да го вклучите апаратот на најсилна јачина.

5.5 Одмрзнување



Можете да одберете помеѓу 2 начини на одмрзнување:

- Одмрзнување според тежина 
- Одмрзнување според време 

 Не користете го одмрзнувањето според тежина за храна која е оставена во замрзнувач подолго од 20 минути, или за готова смрзната храна.

 За да го вклучите одмрзнувањето според тежина, мора да користите повеќе од 100 g храна или помалку од 2000 g.

 За да одмрзнете помалку од 200 g храна, ставете ја на работе од чинијата за вртење.

1. Свртете го кочето за поставување јачина и поставете го  за одмрзнување според тежина или  за одмрзнување според време.
2. Свртете го копчето налево за поставување за да ја поставите тежината или надесно за поставување на времето. За одмрзнување според тежина, времето се поставува автоматски.



6. АВТОМАТСКИ ПРОГРАМИ

 **ПРЕДУПРЕДУВАЊЕ!**
Видете во поглавјата за заштита и сигурност.









6.1 Автоматско готвење

Користете ја функцијата за лесно готвење на вашата омилена храна.

Микробрановата печка автоматски ги поставува оптималните поставки.

1. Притиснете повеќе пати на  за да го поставите режимот на Автоматско готвење.
2. Почekaјте 2 секунди и свртете го копчето за Поставки за да ја подесите тежината во менито.
3. За промена на поставеното мени во друго притиснете .

4. Притиснете  за да потврдите и да ја вклучите микробрановата печка.
Екранот го прикажува поставеното време, кое зависи од менито и тежината.
Кога е активно автоматското Готвење екранот го прикажува времето кое се намалува.

Екран	Мени	Количина
1 	Автоматско презагревање	150 g 250 g 350 g 450 g 600 g
2 	Пијалок	1 чаша
3 	Пуканки	50 g 100 g
4 	Месо	150 g 300 g 450 g 600 g
5 	Компир	230 g 460 g 690 g
6 	Зеленчук	150 g 350 g 500 g
7 	Риба	150 g 350 g 450 g 650 g
8 	Тестенини	50 g (додајте 450 ml вода) 100 g (додајте 800 ml вода) 150 g (додајте 1.200 ml вода)

7. КОРИСТЕЊЕ НА ПРИБОРОТ



ПРЕДУПРЕДУВАЊЕ!

Видете во поглавјата за заштита и сигурност.

7.1 Вметнување на комплетот со чинија за вртење



ВНИМАНИЕ!

Не гответе храна без комплетот со чинија за вртење. Користете го само комплетот со чинија за вртење испорачан заедно со микробрановата рерна.



Никогаш не гответе ја храната директно на стаклената чинија за готвење.

1. Ставете ја водилката на валјакот околу оската на чинијата за вртење

2. Ставете ја стаклената чинија за готвење на водилката на валјакот.

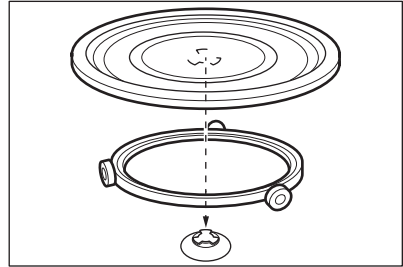

8. ДОПОЛНИТЕЛНИ ФУНКЦИИ

8.1 Безбедносна брава за деца

Безбедносната брава за деца спречува случајно работење со микробрановата рерна.

Притиснете го и задржете го  3 секунди.

Се огласува звучен сигнал. Кога е вклучена Безбедносната брава за деца, екранот покажува .

9. ПОМОШ И СОВЕТИ



ПРЕДУПРЕДУВАЊЕ!

Видете во поглавјата за заштита и сигурност.

9.1 Корисни совети за готвење со микробранови

Проблем	Решение
Не можете да најдете информации за количината на храна што се подготвува.	Побарајте слична храна. Продолжете го или скратете го времето на готвење во согласност со следното правило: двојна количина = речиси двојно време, половина количина = половина време
Храната премногу се исушила.	Поставете пократко време на готвење или изберете пониска јачина на микробранови.
Храната уште не е одмрзната, не е жешка, ниту зготвена откако поминало времето.	Поставете подолго време на готвење или повисока јачина на микробранови. Имајте предвид дека за поголеми количини потребно е подолго време.

Проблем	Решение
Откако поминало времето на готвење, храната е прегреана на рабовите, но во средината уште не е готова.	Следниот пат поставете пониска јачина и подолго време. На половина од готвењето, промешајте ги течните јадења, на пр. супа.

За да добиете подобри резултати кај оризот, користете рамни и широки садови.

9.2 Одмрзнување

Смрзнатото печено месо секогаш одмрзнувајте го со мрсната страна свртена надолу.

Не одмрзнувајте покриено месо, бидејќи тоа може да предизвика процес на готвење наместо на одмрзнување.

Цели парчиња живина секогаш одмрзнувајте ги со градите свртени надолу.

9.3 Готвење

Разладеното место и живина секогаш вадете ги од фрижидерот барем 30 минути пред готвењето.

Оставете ги месото, живината, рибата и зеленчукот покриени по готвењето.

Со четка нанесете малку масло или путер на рибата.

Сите видови зеленчук треба да се готват при максимална јачина на микробранови.

Додавајте по 30 - 45 ml ладна вода на секои 250 g зеленчук.

Исечете го свежиот зеленчук на рамномерни парчиња пред готвењето. Гответе го сиот зеленчук со капак на садот.

9.4 Повторно загревање

Кога повторно загревате спакувани готови јадења, секогаш следете ги упатствата напишани на амбалажата.

10. НЕГА И ЧИСТЕЊЕ



ПРЕДУПРЕДУВАЊЕ!

Видете во поглавјата за заштита и сигурност.

10.1 Напомени и совети за чистење

- Предниот дел на апаратот чистете го со мека крпа натопена со топла вода и средство за чистење.
- За чистење на металните површини употребете вообичаено средство за чистење.
- Чистете ја внатрешноста на апаратот по секоја употреба. Потоа можете полесно да ја отстраните нечистотијата и истата нема да изгори.
- Тврдокорната нечистотија исчистете ја со специјално средство за чистење.
- Сите додатоци чистете ги редовно и оставете ги да се исушат. Користете мека крпа натопена со топла вода и средство за чистење.
- За да го омекнете стврднатите остатоци, зовријте чаша со вода во микробрановата рерна на максимална јачина со времетраење од 2 до 3 минути.
- За да ги отстраните лошите мириси, измешајте чаша вода со 2 мали лажици лимонев сок и вријте ја во микробрановата рерна на максимална јачина во времетраење од 5 минути.

11. РЕШАВАЊЕ НА ПРОБЛЕМИ



ПРЕДУПРЕДУВАЊЕ!

Видете во поглавјата за заштита и сигурност.

11.1 Што да направите ако...

Проблем	Можна причина	Решение
Апаратот не работи.	Апаратот е исклучен.	Вклучете го апаратот.
Апаратот не работи.	Апаратот не е вклучен во штекерот.	Вклучете го апаратот.
Апаратот не работи.	Прегорен е осигурувач во таблата.	Проверете го осигурувачот. Ако осигурувачот избие повеќе пати, повикајте квалификуван електричар.
Апаратот не работи.	Вратата не е правилно затворена.	Проверете дали нешто ја блокира врата.
Светлото не работи.	Светлото не е исправно.	Светлото треба да се замени.
На екранот се прикажува  .	Вклучена е Безбедносната брава за деца.	Исклучете ја Безбедносната брава за деца. Држете го  во траење од 3 секунди.
Во внатрешноста светкаат искри.	Има метални садови или садови со метални украси.	Извадете го садот од апаратот.
Во внатрешноста светкаат искри.	Има метални ражени или алуминиумска фолија која допира на сидовите во внатрешноста.	Проверете дали ражените и фолијата ги допираат сидовите во внатрешноста.
Комплетот со чинијата за вртење произведува бука како гребење или мелење.	Има предмет или нечистотија под стаклената чинија за готвење.	Исчистете ја површината под стаклената чинија за готвење.
Апаратот престанува да работи без јасна причина.	Има дефект.	Ако оваа ситуација се повторува, повикајте го овластениот сервисен центар.

11.2 Податоци за сервис

Ако не можете самите да го решите проблемот, обратете се кај вашиот продавач или во овластениот сервисен центар.

Потребните податоци за сервисниот центар се на плочката со спецификации. Плочката со спецификации се наоѓа на апаратот. Не отстранувајте ја плочката со спецификации од апаратот.

Ви препорачуваме податоците да ги впишете тука:

Модел (MOD.)

Број на производ (PNC)

Сериски број (S.N.)

12. МОНТАЖА

**ПРЕДУПРЕДУВАЊЕ!**

Видете во поглавјата за заштита и сигурност.

12.1 Општи информации

**ВНИМАНИЕ!**

Не блокирајте ги вентилите за воздух. Ако го направите тоа, апаратот може да се прегрее.

**ВНИМАНИЕ!**

Не поврзувајте го апаратот со адаптери или продолжени кабли за струја. Тоа може да предизвика преоптеретување и ризик од пожар.

**ВНИМАНИЕ!**

Минимална висина за монтирање е 85 cm.

- Микробрановата рерна е наменета само за вградување. Мора да се постави на стабилна и рамна површина.
- Ормарот во кој се наоѓа микробрановата рерна не смее да има заден сид.
- Поставете ја микробрановата рерна подалеку од параа, топол воздух и вода.
- Ако ја поставите во близина на телевизор и радио, може да предизвика пречки во приемниот сигнал.
- Ако ја транспортирате микробрановата рерна на ладно време, не вклучувајте ја веднаш по монтажата. Оставете ја на собна

температура за да апсорбира топлина.

12.2 Електрична инсталација

**ПРЕДУПРЕДУВАЊЕ!**

Само квалификувано лице смее да го изврши поврзувањето со струја.



Производителот не е одговорен доколку не ги следите безбедносните мерки во поглавјето „Безбедносни информации“.

Микробрановата рерна е снабдена со приклучок и кабел за струја.

Кабелот има жица за заземјување со приклучок за заземјување. Приклучокот мора да виде вклучен во штекер кој е правилно монтиран и заземјен. Во случај на краток спој, заземјувањето го намалува ризикот од струен удар.

12.3 Монтажа на микробранова печка

1. Проверете дали димензиите на мебелот се во согласност со монтажните растојанија.

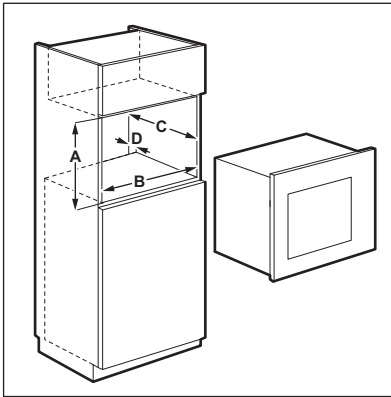

Монтажни растојанија

Димензија	mm
A	380 + 2
B	560 + 8
C	340
D	45

2. Ако длабочината на плакарот е поголема од 300 mm, ставете го шаблонот на дното од плакарот и проверете дали одговара. Ако одговара, означете ги местата за завртки. Извадете го шаблонот и заштрафете го држачот со завртки на означеното место.

i Не правете го овој чекор ако длабочината на плакарот е 300 mm.

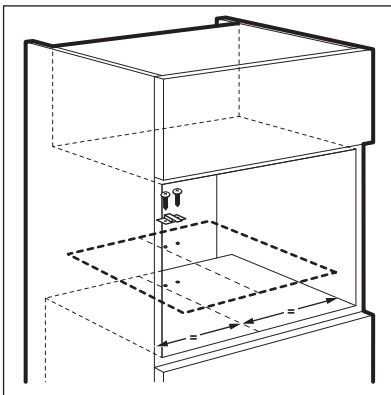

3. Монтирајте ја микробранова печка. Ако сте го фиксирале држачот, проверете дали го затвора задниот дел од апаратот.

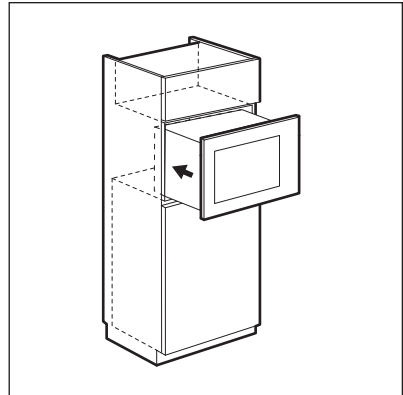

4. Отворете ја вратата и фиксирајте ја микробрановата печка во плакарот со завртка.

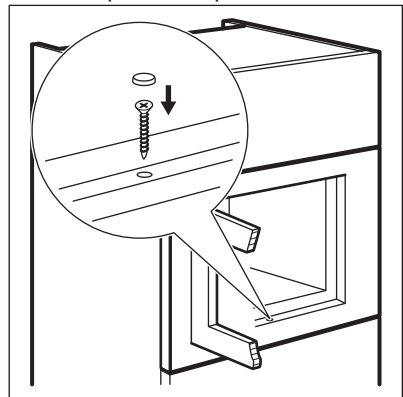

13. ГРИЖА ЗА ОКОЛИНАТА

Рециклирајте ги материјалите со симболот . Ставете ја амбалажата во соодветни контејнери за да ја рециклирате. Помогнете во заштитата на животната средина и човековото здравје и рециклирајте го отпадот од електрични и електронски апарати. Не

фрлајте ги апаратите озанчени со симболот  во отпадот од домаќинството. Вратете го производот во вашиот локален капацитет за рециклирање или контактирајте ја вашата општинска канцеларија.

ЗМІСТ

1. ІНФОРМАЦІЯ З ТЕХНІКИ БЕЗПЕКИ.....	54
2. ІНСТРУКЦІЇ З ТЕХНІКИ БЕЗПЕКИ.....	57
3. ОПИС ВИРОБУ.....	58
4. ПЕРЕД ПЕРШИМ КОРИСТУВАННЯМ.....	60
5. ЩОДЕННЕ КОРИСТУВАННЯ.....	60
6. АВТОМАТИЧНІ ПРОГРАМИ.....	63
7. ВИКОРИСТАННЯ ПРИЛАДДА.....	64
8. ДОДАТКОВІ ФУНКЦІЇ.....	65
9. ПОРАДИ І РЕКОМЕНДАЦІЇ.....	65
10. ДОГЛЯД ТА ЧИСТКА.....	66
11. УСУНЕННЯ ПРОБЛЕМ.....	67
12. УСТАНОВКА.....	68

МИ ДУМАЄМО ПРО ВАС

Дякуємо за придбання приладу Electrolux. Вибраний вами виріб є результатом поєднання багаторічного досвіду та новітніх технологій. Оригінальний і стильний — сконструйований із думкою про вас. Користуючись ним, ви завжди отримуватимете найкращий результат. Ласкаво просимо у світ Electrolux.

Звертайтеся на наш веб-сайт:



Поради з використання, брошури, інструкції з усунення несправностей, сервісна інформація:

www.electrolux.com/webselfservice



Зареєструйте виріб, щоб отримати покращене обслуговування:

www.registerelectrolux.com



Придбання приладдя, витратних матеріалів та оригінальних запчастин для вашого приладу:

www.electrolux.com/shop

РОБОТА З КЛІЄНТАМИ ТА СЕРВІСНЕ ОБСЛУГОВУВАННЯ

Рекомендується використовувати оригінальні запчастини. При звертанні до сервісного центру необхідно мати наступну інформацію: модель, номер виробу, серійний номер. Її можна знайти на табличці з технічними даними.



Увага! Важлива інформація з техніки безпеки



Загальна інформація й рекомендації



Інформація щодо захисту навколишнього середовища

Може змінитися без оповіщення.

1. ⚠ ІНФОРМАЦІЯ З ТЕХНІКИ БЕЗПЕКИ

Перед установкою та експлуатацією приладу слід уважно прочитати інструкцію користувача. Виробник не несе відповідальності за пошкодження, що виникли через неправильне встановлення чи експлуатацію. Інструкції з користування приладом слід зберігати з метою користування в майбутньому.

1.1 Безпека дітей і вразливих осіб



ПОПЕРЕДЖЕННЯ!

Існує ризик задушення, ушкоджень чи втрати працездатності.

- Діти від восьми років, особи з обмеженими фізичними, сенсорними чи розумовими здібностями й особи без відповідного досвіду та знань можуть користуватися цим приладом лише під наглядом або після проведення інструктажу стосовно безпечного користування приладом і пов'язаних ризиків.
- Не дозволяйте дітям гратися з приладом. Не слід залишати дітей до трьох років без нагляду поблизу приладу.
- Пакувальні матеріали слід тримати в недоступному для дітей місці.
- Не допускайте дітей і домашніх тварин до приладу під час його роботи чи охолодження. Доступні частини гарячі.
- Якщо прилад оснащено захистом від доступу дітей, рекомендується його ввімкнути.
- Не можна доручати чищення або технічне обслуговування приладу дітям без відповідного нагляду.
- Зберігайте прилад та шнур до нього в місцях, недосяжних для дітей молодших 8 років.

1.2 Загальні правила безпеки

- Цей прилад призначено для використання в побутових і аналогічних сферах, наприклад:
 - у заміських будинках; на кухнях магазинів, офісів та інших робочих установ;
 - клієнтами готелів, мотелів та інших житлових приміщень.
- Під час роботи прилад нагрівається зсередини. Не торкайтеся до нагрівальних елементів приладу. Завжди користуйтеся кухонними рукавицями, коли витягаєте і вставляєте приладдя чи деко.
- Не використовуйте пароочищувач для чищення приладу.
- Перед початком ремонту прилад треба від'єднати від електромережі, знявши запобіжник або витягнувши шнур живлення з розетки.
- У разі пошкодження дверцят або ущільнювача дверцят приладом користуватися не можна, доки його не буде полагоджено кваліфікованим спеціалістом.
- У разі пошкодження електричного кабелю виробник або його авторизований сервісний центр чи інша кваліфікована особа має замінити його. Робити це самостійно небезпечно.
- Лише кваліфікований спеціаліст може виконувати будь-яке обслуговування або ремонтні операції, що передбачають зняття кришки, яка захищає від мікрохвильового випромінювання.
- Не використовуйте для керування приладом зовнішній таймер або окрему систему дистанційного керування.
- Не нагрівайте рідини та інші продукти в герметичних контейнерах. Вони можуть вибухнути.
- Користуйтеся лише тим посудом, який підходить для мікрохвильових печей.

- Під час нагрівання продуктів у пластиковому чи паперовому контейнері наглядайте за приладом у зв'язку з можливістю запалювання.
- Цей прилад призначено лише для розігрівання продуктів і напоїв. Сушіння продуктів або одягу, а також нагрівання розігрівачів, пантофель, ганчірок тощо може призвести до травм, загорання або пожежі.
- При появі диму вимкніть прилад, витягніть вилку з розетки та відкрийте дверцята, щоб загасити полум'я.
- Нагрівання напоїв у мікрохвильовій печі може призвести до вибухового закипання із запізненням. Тому брати в руки посуд необхідно дуже обережно.
- Вміст пляшечок і баночок із дитячим харчуванням необхідно збовтати або струснути. Щоб уникнути опіків, обов'язково перевірте його температуру, перш ніж давати дитині.
- Яйця в шкаралупі або цілі зварені вкруту не можна нагрівати у приладі, оскільки вони можуть вибухнути, навіть після того як закінчилося мікрохвильове нагрівання.
- Прилад потрібно регулярно чистити та видаляти залишки їжі.
- Якщо не тримати прилад у чистоті, це може призвести до пошкодження поверхні, що негативно позначиться на терміні служби приладу й може призвести до виникнення небезпечних ситуацій.
- При роботі приладу доступні поверхні можуть нагріватися до високої температури.
- Мікрохвильову піч не слід вбудовувати в кухонні меблі, якщо вона не була попередньо перевірена на предмет роботи в таких умовах.
- Прилад слід встановлювати задньою стороною до стіни.
- Не використовуйте для чищення скляної поверхні дверцят жорсткі абразивні засоби та металеві

шкребки, оскільки це може призвести до появи на склі тріщин.

- Зверніть увагу на мінімальні розміри шафи (якщо застосовується). Див. розділ із встановлення.
- Прилад повинен працювати з відкритими декоративними дверцятами (якщо застосовується).

2. ІНСТРУКЦІЇ З ТЕХНІКИ БЕЗПЕКИ

2.1 Установка



ПОПЕРЕДЖЕННЯ!

Цей пристрій повинен встановлювати лише кваліфікований фахівець.

- Повністю зніміть упаковку.
- Не встановлюйте й не використовуйте пошкоджений прилад.
- Дотримуйтесь інструкції зі встановлення, що постачаються із приладом.
- Прилад важкий, тому будьте обережні, пересуваючи його. Обов'язково одягайте захисні рукавички.
- Не тягніть прилад за ручку.
- Дотримуйтеся вимог щодо мінімальної відстані до інших приладів чи предметів.
- Переконайтеся, що конструкції, під якими і біля яких встановлено прилад, є стійкими і безпечними.
- Встановлюйте прилад поруч із приладами чи іншими об'єктами такої ж висоти.

2.2 Підключення до електромережі



ПОПЕРЕДЖЕННЯ!

Існує ризик займання або ураження електричним струмом.

- Усі роботи з під'єднання до електромережі мають виконуватися кваліфікованим електриком.
- Прилад повинен бути заземленим.
- Переконайтеся, що електричні параметри на табличці з технічними

даними відповідають параметрам електромережі. У разі невідповідності слід звернутися до електрика.

- Якщо прилад підключається до розетки за допомогою подовжувача, він має бути заземленим.
- Будьте обережні, аби не пошкодити штепсельну вилку та кабель. Для заміни пошкодженого кабелю слід звернутися у сервісний центр або до електрика.
- Не тягніть за кабель живлення при відключенні приладу від мережі. Вимкнення з розетки завжди здійснюйте, витягаючи за штепсельну вилку.

2.3 Користування



ПОПЕРЕДЖЕННЯ!

Існує небезпека травмування, опіків, ураження електричним струмом і вибуху.

- Не змінюйте технічні характеристики приладу.
- Не залишайте прилад, який працює, без нагляду.
- Не тисніть на відчинені дверцята.
- Пильнуйте, щоб вентиляційні отвори не були заблоковані.
- Не використовуйте прилад як робочу поверхню та не використовуйте його для зберігання речей.

2.4 Догляд та чистка



ПОПЕРЕДЖЕННЯ!

Існує ризик отримання травм, пожежі або пошкодження приладу.

- Перед початком ремонту прилад треба від'єднати від електромережі, знявши запобіжник або витягнувши шнур живлення з розетки.
- Регулярно чистьте прилад, щоб запобігти погіршенню матеріалу поверхні.
- Не допускайте накопичення залишків їжі або миючого засобу на контактній поверхні прокладки дверцят.
- Залишки жиру та їжі можуть спричинити виникнення пожежі.
- Мийте прилад м'якою вологою ганчіркою. Використовуйте тільки нейтральні миючі засоби. Не використовуйте абразивні матеріали, жорсткі ганчірки, їдкі речовини та металеві предмети.

- Якщо ви користуєтеся аерозолями для чищення духових шаф, обов'язково дотримуйтеся інструкцій, наведених на упаковці.

2.5 Утилізація



ПОПЕРЕДЖЕННЯ!

Існує небезпека задушення.

- Відключіть прилад від електромережі.
- Відріжте кабель живлення і викиньте його.

Цей продукт по змісту небезпечних речовин відповідає вимогам Технічного регламенту обмеження використання деяких небезпечних речовин в електричному та електронному обладнанні (постанова Кабінету Міністрів України №1057 від 3 грудня 2008р.)

3. ОПИС ВИРОБУ

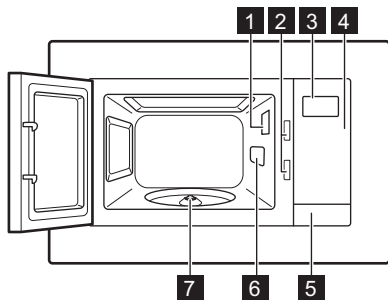

3.1 Загальний огляд

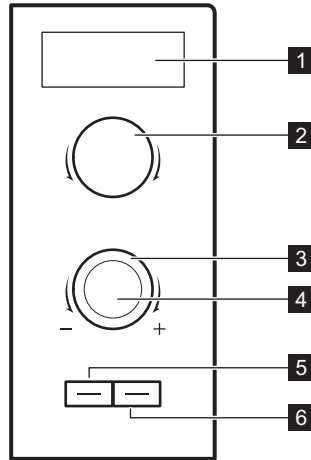

- 1 Лампочка
- 2 Система блокування
- 3 Дисплей
- 4 Панель керування
- 5 Кнопка відкриття дверцят
- 6 Кришка хвилеводу
- 7 Вал для поворотного столика

3.2 Панель керування



Символ	Функція	Опис
1 —	Дисплей	Показує налаштування і поточний час.
2 —	Перемикач рівнів потужності	Для встановлення рівня потужності
3 — +	Перемикач налаштувань	Для встановлення тривалості готування чи ваги.
4 	Кнопка пуск/+30 сек	Для ввімкнення приладу або збільшення часу готування на 30 секунд на повній потужності.
5 	Кнопка автоматичного приготування	Для використання функції автоматичного приготування.
6 	Кнопка стоп/очистити	Для вимкнення приладу або видалення налаштувань приготування.

Інші символи на панелі керування

Символ	Функція	Опис
	Розморожування	Для розморожування продуктів за вагою або часом.
Max	Максимальний рівень потужності	Для встановлення максимального рівня потужності.

3.3 Приладдя

Конструкція поворотного столика



Завжди використовуйте поворотний столик під час приготування їжі в мікрохвильовій печі.

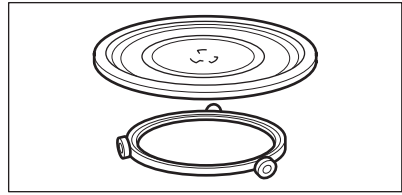

Скляний піднос і напрямний ролик.

4. ПЕРЕД ПЕРШИМ КОРИСТУВАННЯМ



ПОПЕРЕДЖЕННЯ!
Див. розділи з інформацією щодо техніки безпеки.

- Видаліть всі додаткові частини та зніміть додаткове пакування з мікрохвильової печі.
- Перед першим користуванням почистіть прилад.

4.1 Первинне чищення



ОБЕРЕЖНО!
Див. розділ «Догляд та чистка».

5. ЩОДЕННЕ КОРИСТУВАННЯ



ПОПЕРЕДЖЕННЯ!
Див. розділи з інформацією щодо техніки безпеки.

5.1 Загальна інформація щодо використання приладу

- Після вимкнення приладу залиште їжу на кілька хвилин.
- Перед приготуванням їжі слід зняти алюмінієву фольгу, металеву упаковку тощо.

Готування

- Бажано, щоб під час готування їжа була накрита матеріалом, придатним для використання в мікрохвильових печах. Якщо ви хочете зберегти скоринку, готуйте страву без кришки
- Не слід перегрівати страви шляхом установки вищих параметрів потужності і часу. Їжа може місцями пересохнути, підгоріти або прилипнути.
- Не використовуйте прилад для приготування яєць у шкаралупі, оскільки існує загроза їх

розривання. Перш ніж смажити яйця, слід проколоти жовтки.

- Перш ніж готувати продукти із шкіркою, наприклад, картоплю, помідори, ковбасу, слід кілька разів проколоти їх за допомогою виделки або очистити їх від шкірки з метою запобігання розриванню цих страв.
- Охолоджені чи заморожені страви потребують довшого часу приготування.
- Страви із соусом слід час від часу помішувати.
- Тверді овочі, наприклад, моркву, горох або цвітну капусту, слід готувати у воді.
- Великі шматки слід перевертати після сплину половини часу готування.
- По можливості овочі слід однорідно нарізати.
- Користуйтеся плоским і широким посудом.
- Не слід готувати у фарфоровому, керамічному чи фаянсовому посуді, що містить маленькі отвори, наприклад, на ручках чи неглазурованому дні. Волога, що потрапляє у дірочки, може

спричинити розтріскування посуду під час нагрівання.

- Скляний лоток є робочим місцем для нагрівання їжі або рідин. Він є необхідним для роботи мікрохвильової печі.

Розморожування м'яса, птиці, риби

- Покладіть заморожену страву без упаковки на маленьку перевернуту тарілку, розміщену поверх контейнера, куди стікатиме тала вода.
- Страву слід перевернути після сплину половини часу розморожування. По можливості слід відділити й вийняти шматки, що розморозилися.

Розморожування масла, порційних тортів/тістечок, м'якого сиру

- Не розморожуйте продукти повністю в приладі, нехай вони розморожуються при кімнатній температурі. У такий спосіб досягається рівномірний результат. Повністю видаліть усі металеві та

алюмінієві частини упаковки перед розморожуванням.

Розморожування фруктів та овочів

- Не слід повністю розморожувати фрукти та овочі, які готуватимуться, у приладі. Дайте їм розморозитися при кімнатній температурі.
- Можна використовувати більш високу потужність мікрохвильової печі для приготування овочів і фруктів без попереднього розморожування.

Готові страви

- У приладі можна готувати готові страви, лише якщо упаковка підходить для використання в мікрохвильовій печі.
- Слід дотримуватися інструкцій виробника, зазначених на упаковці (наприклад, щодо усунення металевієї упаковки чи проколювання поліетиленової плівки).

Належний посуд і матеріали

Матеріал/посуд	Мікрохвильова піч		
	Розморожування	Нагрівання	Готування
Жаростійке скло і фарфор (без металевих елементів, таких як пірекс, вогнетривке скло)	X	X	X
Звичайне скло й фарфор ¹⁾	X	--	--
Скло і склокераміка із жаростійких/морозостійких матеріалів (наприклад, аркофлам), решітки	X	X	X
Кераміка ²⁾ , фаянс/глиняний посуд ²⁾	X	X	X
Жаростійка пластмаса, що витримує температуру до 200°C ³⁾	X	X	X
Картон, папір	X	--	--
Харчова плівка	X	--	--
Плівка для запікання, придатна для використання в мікрохвильових печах ³⁾	X	X	X

Матеріал/посуд	Мікрохвильова піч		
	Розморожування	Нагрівання	Готування
Металевий посуд для смаження, наприклад емальований або чавунний	--	--	--
Форми для запікання, покриті чорним лаком або силіконом ³⁾	--	--	--
Лист для випікання	--	--	--
Посуд для обсмажування, наприклад для отримання хрустких шматків хліба	--	X	X
Запаковані готові страви ³⁾	X	X	X

- 1) Без вмісту срібла, золота, платини чи металевого покриття/оздоблень
 2) Без вмісту кварцових чи металевих елементів, без металевого глазурування
 3) Дотримуйтеся інструкцій виробника щодо максимальної температури.

X придатний

-- непридатний

Щоб очистити налаштування, натисніть  ще раз.

5.2 Увімкнення й вимкнення мікрохвильової печі



ОБЕРЕЖНО!

Не дозволяйте мікрохвильовій печі працювати, якщо всередині немає їжі.

1. Поверніть перемикач рівня потужності, щоб встановити потрібну функцію.
2. Поверніть перемикач налаштувань, щоб встановити час.
3. Натисніть , щоб підтвердити та увімкнути мікрохвильову піч.

Щоб вимкнути мікрохвильову піч:

- дочекайтеся, поки мікрохвильова піч вимкнеться автоматично, коли завершиться час.
- відчиніть дверцята. Мікрохвильова піч зупиняється автоматично.

Зачиніть дверцята і натисніть , щоб продовжити готування. Використовуйте цей варіант, щоб перевірити їжу.

- натисніть .



Коли мікрохвильова піч зупиняє свою роботу автоматично, лунає звуковий сигнал.

5.3 Таблиця рівнів потужності

Символ	Рівні потужності
	Розморожування
100 Watt	Низький рівень
300 Watt	Нижче середнього
400 Watt	Середній рівень

Символ	Рівні потужності
600 Watt	Помірно високий рівень
800 Watt	Високий рівень

5.4 Швидкий запуск

 Максимальний час приготування становить 95 хвилин.



Натисніть , щоб активувати мікрохвильову піч на 30 секунд на повну потужність.

Час приготування збільшується на 30 секунд із кожним додатковим натисканням кнопки.

- В режимі очікування поверніть перемикач налаштувань проти годинникової стрілки для встановлення часу готування, потім натисніть , щоб активувати мікрохвильову піч на повну потужність.

5.5 Розморожування



Можна вибрати один із 2 режимів розморожування:

- Розморожування за вагою 
- Розморожування за часом 

 Не використовуйте розморожування за вагою для продуктів, що були вийняті з морозильника понад 20 хвилин, або для заморожених готових страв.

 Щоб увімкнути розморожування за вагою, вага їжі має бути не менше ніж 100 г і не більше ніж 2000 г.

 Для розморожування менше 200 г продуктів, помістіть їх на край поворотного столика.

1. Поверніть перемикач рівня потужності і встановіть  для розморожування за вагою або  для розморожування за часом.
2. Поверніть перемикач налаштувань проти годинникової стрілки, щоб встановити вагу, або за годинниковою стрілкою, щоб встановити час.
Для розморожування за вагою час встановлюється автоматично.



6. АВТОМАТИЧНІ ПРОГРАМИ









 **ПОПЕРЕДЖЕННЯ!**
Див. розділи з інформацією щодо техніки безпеки.

6.1 Автоматичне приготування

Користуйтеся цією функцією для зручного готування улюблених страв.

Мікрохвильова піч автоматично встановить оптимальні налаштування.

1. Натискайте  для встановлення режиму автоматичного приготування.
2. Почекайте протягом 2 секунд і поверніть перемикач налаштувань, щоб встановити вагу для меню.
3. Щоб змінити вибране меню, натисніть .
4. Натисніть , щоб підтвердити та ввімкнути мікрохвильову піч. На дисплеї відображається встановлений час, що залежить від меню та ваги. Коли функція автоматичного приготування ввімкнена, на дисплеї відображається значення часу, що залишився.

Дисплей	Меню	Кількість
1 	Авторозігрівання	150 г 250 г 350 г 450 г 600 г
2 	Напій	1 чашка
3 	Попкорн	50 г 100 г
4 	М'ясо	150 г 300 г 450 г 600 г
5 	Картопля	230 г 460 г 690 г
6 	Овочі	150 г 350 г 500 г
7 	Риба	150 г 350 г 450 г 650 г
8 	Паста	50 г (додайте 450 мл води) 100 г (додайте 800 мл води) 150 г (додайте 1200 мл води)

7. ВИКОРИСТАННЯ ПРИЛАДДА



ПОПЕРЕДЖЕННЯ!

Див. розділи з інформацією щодо техніки безпеки.

7.1 Встановлення поворотного столика



ОБЕРЕЖНО!

Не готуйте їжу без поворотного столика. Використовуйте лише поворотний столик, що постачається разом із мікрохвильовою піччю.



Ніколи не готуйте їжу безпосередньо на склянму піддоні.

1. Розмістіть направляючий ролик навколо вала приводу.

2. Поставте скляний лоток на направляючий ролик

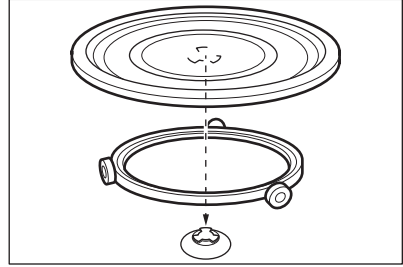

8. ДОДАТКОВІ ФУНКЦІЇ

8.1 Захист від доступу дітей

Функція захисту від доступу дітей дозволяє запобігти випадковому ввімкненню мікрохвильової печі.

Натисніть і утримуйте  протягом 3 секунд.

Пролунає звуковий сигнал. Коли функцію захисту від доступу дітей активовано, на дисплеї відображається .

9. ПОРАДИ І РЕКОМЕНДАЦІЇ



ПОПЕРЕДЖЕННЯ!

Див. розділи з інформацією щодо техніки безпеки.

9.1 Поради щодо користування мікрохвильовою піччю

Несправність	Спосіб усунення
Не можете знайти інформацію про розмір страви для приготування.	Скористайтеся інформацією про подібну страву. Збільшуйте або зменшуйте тривалість приготування згідно з таким правилом: Удвічі більша кількість = приблизно удвічі більше часу, удвічі менша кількість = половина часу
Страва вийшла надто сухою.	Установіть коротший час приготування або оберіть нижчу потужність мікрохвиль.
Страва не розморозилася, не нагрілася чи не приготувалася після закінчення встановленого часу.	Встановіть довший час приготування або оберіть вищу потужність. Зверніть увагу, що велика страву потребує довшого часу.

Несправність	Спосіб усунення
Після закінчення часу готування краї страви перегрілися, а середина ще не готова.	Наступного разу встановіть нижчу потужність і довший час. Перемішуйте рідини (супи тощо), після того як мине половина часу.

Ви зможете отримати кращі результати в приготуванні рису, застосовуючи плаский і широкий посуд.

9.2 Розморожування

Завжди розморожуйте печеню жирною стороною донизу.

Не розморожуйте накрите м'ясо, тому що це може призвести до приготування замість розморожування.

Завжди розморожуйте птицю грудкою донизу.

9.3 Готування

Завжди виймайте охолоджене м'ясо та птицю з холодильника не менш ніж за 30 хвилин до початку готування.

Накрийте м'ясо, птицю, рибу або овочі після приготування.

Рибу трохи намастіть олією або розплавленим коров'ячим маслом.

Усі овочі слід готувати на повній потужності мікрохвильової печі.

Додайте 30–45 мл холодної води на кожні 250 г овочів.

Перед приготуванням наріжте свіжі овочі на шматки однакового розміру. Усі овочі слід готувати в посуді з кришкою.

9.4 Повторне нагрівання

Якщо ви повторно нагріваєте готову їжу, завжди дотримуйтесь інструкцій на упаковці.

10. ДОГЛЯД ТА ЧИСТКА



ПОПЕРЕДЖЕННЯ!

Див. розділи з інформацією щодо техніки безпеки.

10.1 Примітки та поради щодо чищення

- Помийте лицьову панель приладу теплою водою із засобом для чищення за допомогою м'якої ганчірки.
- Металеві поверхні слід чистити за допомогою звичайного засобу для чищення.
- Чистіть внутрішню камеру приладу після кожного використання. Завдяки цьому бруд не буде пригорати і легше видалятиметься.

- Для видалення стійких забруднень використовуйте спеціальний очисник.
- Регулярно мийте та просушуйте усе приладдя. Використовуйте м'яку ганчірку та теплу воду із засобом для чищення.
- Щоб розм'якшити важкі для видалення залишки, прокип'ятіть склянку води на максимальній потужності мікрохвиль протягом 2–3 хвилин.
- Щоб видалити запахи, додайте у склянку з водою 2 чайні ложки лимонного соку та прокип'ятіть на максимальній потужності мікрохвиль протягом 5 хвилин.

11. УСУНЕННЯ ПРОБЛЕМ



ПОПЕРЕДЖЕННЯ!

Див. розділи з інформацією щодо техніки безпеки.

11.1 Що робити у випадку, якщо...

Проблема	Можлива причина	Вирішення
Прилад не працює.	Прилад вимкнений.	Увімкніть прилад.
Прилад не працює.	Прилад не увімкнено.	Вставте вилку приладу в розетку.
Прилад не працює.	Спрацював запобіжник на електричному щитку.	Перевірте запобіжник. Якщо запобіжник спрацював декілька раз, зверніться до кваліфікованого електрика.
Прилад не працює.	Дверцята не закриті належним чином.	Переконайтеся, що ніщо не блокує дверцята.
Лампочка не світиться.	Несправність лампи.	Замініть лампочку.
На дисплеї відображається  .	Увімкнено захист від доступу дітей.	Вимкніть функцію захисту від доступу дітей. Натисніть і утримуйте  протягом 3 секунд.
Щось іскриться в камері.	До камери потрапили металеві тарілки або тарілки з металевим оздобленням.	Витягніть тарілку із приладу.
Щось іскриться в камері.	Металевий рожен або алюмінієва фольга торкаються стінок приладу зсередини.	Подбайте про те, щоб рожен і фольга не торкалися внутрішніх стінок.
Поворотний столик видає звук подряпування або шліфування.	Під скляний піддон потрапив якийсь об'єкт або бруд.	Очистьте ділянку під скляним піддоном.
Прилад перестає працювати без чіткої причини.	Виникла несправність.	Якщо ця ситуація повторюється, зверніться до сервісного центру.

11.2 Експлуатаційні характеристики

Якщо ви не можете усунути проблему, зверніться до закладу, де ви придбали прилад, або до служби технічної підтримки.

Дані, необхідні для сервісного центру, вказані на табличці з технічними даними. Ця табличка розташована на приладі. Не знімайте табличку з технічними даними з приладу.

Рекомендуємо записати ці дані в наведених нижче полях.

Модель (MOD.)

Номер виробу (PNC)

Серійний номер (S.N.)

12. УСТАНОВКА

**ПОПЕРЕДЖЕННЯ!**

Див. розділи з інформацією щодо техніки безпеки.

12.1 Загальна інформація

**ОБЕРЕЖНО!**

Не блокуйте вентиляційні отвори. В іншому разі прилад може перегріватися.

**ОБЕРЕЖНО!**

Не підключайте прилад до адаптерів або подовжувачів. Це може призвести до перевантаження та небезпеки виникнення пожежі.

**ОБЕРЕЖНО!**

Мінімальна висота встановлення — 85 см.

- Мікрохвильову піч можна використовувати тільки як вбудовану. Її слід встановлювати на стійкій рівній поверхні.
- У місці, на якому встановлено мікрохвильову піч, немає бути задньої стінки.
- Встановлюйте мікрохвильову піч подалі від пари, гарячого повітря та бризок води.
- Якщо мікрохвильову піч встановлено поблизу телевізора й радіо, це може спричинити перешкоди під час отримання сигналу.
- У разі транспортування мікрохвильової печі в холодну погоду не вмикайте її відразу після встановлення. Залиште її постояти

при кімнатній температурі та дозвольте дещо нагрітись.

12.2 Підключення до електромережі

**ПОПЕРЕДЖЕННЯ!**

Підключення приладу до електромережі повинен виконувати лише кваліфікований спеціаліст.



Виробник не несе відповідальності у разі порушення користувачем правил техніки безпеки, викладених у розділі «Інформація з техніки безпеки».

Прилад оснащено електричним кабелем з вилкою.

Кабель має дріт заземлення з вилкою заземлення. Вилка має бути вставлена в розетку, яка правильно встановлена й заземлена. У разі короткого замикання заземлення зменшує ризик ураження електричним струмом.

12.3 Встановлення мікрохвильової печі

1. Переконайтеся, що розміри меблів відповідають відстаням для встановлення.

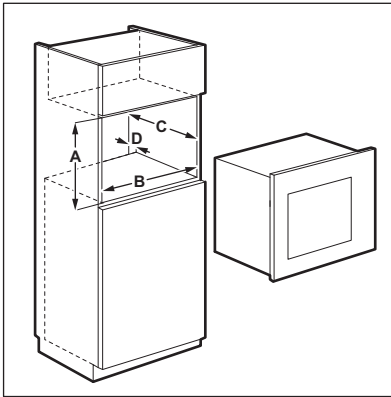

Відстані для встановлення

Розмір	мм
A	380 + 2
B	560 + 8
C	340
D	45

2. Якщо глибина шафи перевищує 300 мм, покладіть шаблон на низ шафи, щоб перевірити, чи можна тут розмістити прилад. Якщо так, позначте місця встановлення гвинтів. Зніміть шаблон та приєднайте скобу за допомогою гвинтів у позначених місцях.

i Пропустіть цей крок, якщо глибина шафи становить 300 мм.

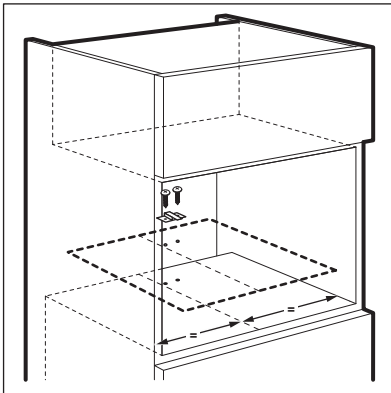

3. Встановіть мікрохвильову піч. Якщо скоба зафіксована, переконайтеся, що вона блокує задню панель приладу.

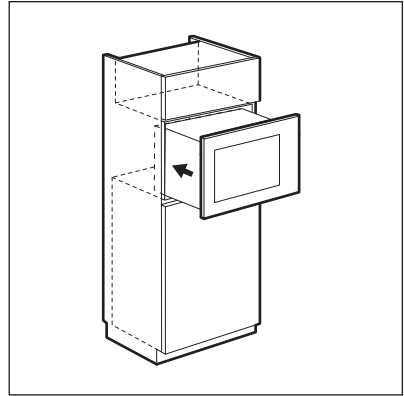

4. Відкрийте дверцята та приєднайте мікрохвильову піч до шафи за допомогою гвинта.

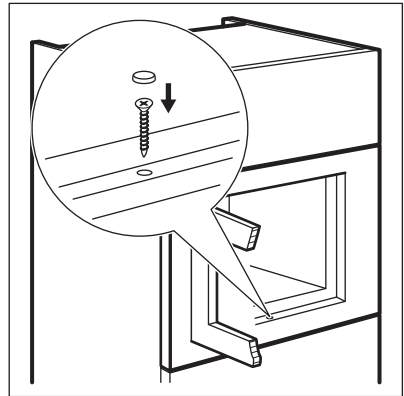

13. ОХОРОНА ДОВКІЛЛЯ

Здавайте на повторну переробку матеріали, позначені відповідним символом . Викидайте упаковку у відповідні контейнери для вторинної сировини. Допоможіть захистити навколишнє середовище та здоров'я інших людей і забезпечити вторинну переробку електричних і електронних

приладів. Не викидайте прилади, позначені відповідним символом , разом з іншим домашнім сміттям. Поверніть продукт до заводу із вторинної переробки у вашій місцевості або зверніться до місцевих муніципальних органів влади.

www.electrolux.com/shop



867300697-C-302015

