

MAGIO

HAIR CLIPPER SET MG-589
НАБОР ДЛЯ СТРИЖКИ ВОЛОС MG-589
НАБІР ДЛЯ СТРИЖКИ ВОЛОСЬЯ MG-589

ENGLISH:

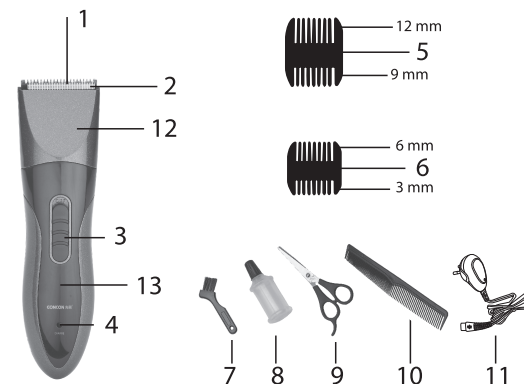

6. Attachment 3/6 mm
7. Cleaning brush
8. Lubricating oil
9. Scissors
10. Comb
11. Power lead
12. Detachable cutter head
13. Body

BATTERY CHARGING

Make sure the product is power-off before charge. The charge time is about 16 hours. The product should not be connected to the power for over 24 hours.

1. Insert the product charger into the hair clipper.

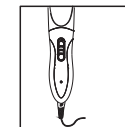

2. Insert the charger into the socket.
3. The charge indicator lamp lights up.
4. After the battery is fully charged, unplug the charger from the socket and the product plug from the hair clipper. (Note: The indicator lamps of both the charger and the hair clipper will not be extinguished or changed after full charge.)

Methods for putting on and unloading of comb attachments

1. To install the comb attachment insert the ledge of one of the locks into the opening on the unit body, then press on the opposite side of the attachment to fix the second lock.

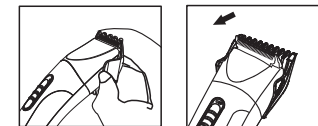

2. To remove the attachment, press the outstanding part of one of the comb attachment locks, pull it down and carefully remove the attachment from the unit body.

BEGINNING TO CUT

When cutting for the first time, it is better to leave the hair somewhat long. As you master the use of the clipper, you will be able to style as desired.

Comb attachments

Hair length depends on the attachment used:

Comb attachment	Hair length (mm)
1	3/6
2	9/12

Step 1

Attach comb attachment 1 (3 mm or 6 mm).

Hold the appliance with the blade up. Begin cutting from the edge of the hair growth area (fig. 1).

Slowly move the clipper upward and away from the head.

Cut all the hair in the back of the head and around the ears in this way.

Step 2

Turn the clipper off and attach comb attachment 2 (9 mm or 12 mm) for longer hair and continue to cut the hair closer to the top of the head (figure 2).

DEAR CUSTOMER!

The staff of the company "Magio" thanks you for the choice you have made in favor of the products of our brand and guarantees a high quality of working of the purchased items if you follow the manual.

WHEN USING ELECTRICAL APPLIANCES, BASIC PRECAUTIONS SHOULD ALWAYS BE FOLLOWED, WHICH INCLUDE THE FOLLOWING:

1. Read all instructions before use or cleaning.
2. Do not let cord hang over edge of table or counter, or touch hot surfaces.
3. Do not operate appliance with damaged cord or plug or after the appliance malfunctions, or has been damaged in any manner. If the appliance is damaged or broken, do not repair yourself, if the power cord or the plug is broken or damaged, do not repair or change yourself, please send the appliance to qualified service center for repair or service.
4. Unplug from outlet when not in use and before cleaning. Always hold the plug, but never pull the cord.
5. Do not use this appliance for any use other than its intended use.
6. This appliance is for HOUSEHOLD USE only.
7. Only the charger included with the product can be used.
8. If the charger is damaged, it must be replaced with an original type to avoid dangers.
9. Do pull out the charger before cleaning the cutter head under running water.
10. Do not soak the cutter head in water but just wash then wipe it and dry.
11. The product shall not be used by any person with physical, sensory or mental incapability or those lack of relevant experience or knowledge (including children) unless persons responsible for their safety supervision or give relevant guidance when they use the product.
12. Keep an eye on children to ensure that they do not play with the product.
13. The product shall be charged fully before being stored, which is good for the battery life.
14. If the hair clipper cannot be started, it may need charging, and it shall be charged for 16 hours before first use.
15. If the problem cannot be solved by means of charging, please contact an authorized service center.
16. Do not immerse cord, plug, or the body of the appliance in water or other liquids..

DESCRIPTION

1. Stationary blade
2. Adjustable blade
3. Power switch «ON/OFF»
4. Charging indicator
5. Attachment 9/12 mm

MAGIO

Виготовлено на замовлення Прем'єр Пасіфік ХК ЛТД, 803, 8Ф, Юї Ксі Білдінг
160-174 Локхарт Род, Ван Чай, Гонконг. Імпортер ТОВ "ЄВРОТЕХНІКА ГЛОБАЛ"
02660, м.Київ, вул. Червоноткацька, будинок 83 тел.+38(096)0000786
Виготовлено в КНР

Produced for Premier Pacific HK LTD, Room 803, 8F, Yue Xiu Building 160-174 Lockhart
Road, Wan Chai, Hong Kong. Made in PRC.

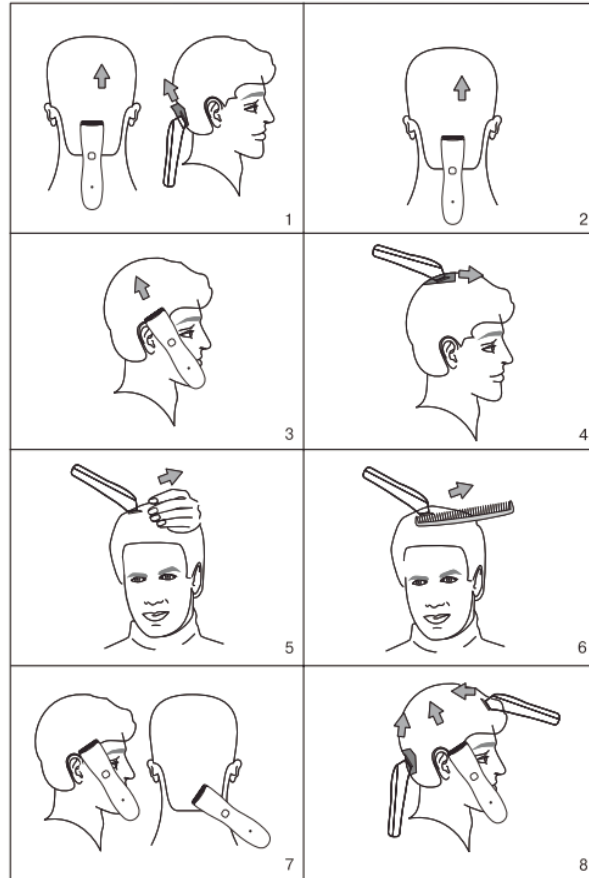

Step 3: The temples

Turn the clipper off and attach comb attachment 1 (3 mm or 6 mm) and cut the hair on the temples. Then attach comb attachment 2 (9 mm or 12 mm) and continue to cut the hair toward the top of the head (fig. 3).

Step 4: The front part of the top of the head

When using comb attachment 2 (9 mm or 12 mm), cut the hair on the top of the head from back to front opposite the direction of hair growth (figure 4).

You can also cut hair in the direction of growth, but keep in mind that it will be longer. Use attachment 1 (3 mm or 6 mm) for very short cutting. To leave the hair longer, use attachment 2 (9 mm or 12 mm).

You can also leave the hair longer by holding some strands between your thumb and middle finger and then cutting them. You can lift some strands with the comb and cut them (figures 5, 6).

Always begin cutting from the back of the head. Comb the hair often to check the evenness of the cut.

Step 5: Finishing

In the last phase, remove the attachment from the clipper and carefully trim the hair on the temples and neck to make it even. Be very careful not to cut the skin (figure 7).

ACHIEVING A TAPERED LOOK

Attach comb attachment 2 (12 mm) and begin cutting from the back of the head toward the top.

Cut the hair against the direction of growth from the front of the head toward the top and from the sides (figure 8).

To make it flat on top, use a comb to lift the hair and cut along the comb.

Comb the hair often to check the evenness of the cut.

CLEANING AND CARE

Clean your hair clipper regularly otherwise its service life may be shortened.

1. Switch off the hair clipper.
2. Unload the comb attachment.
3. Hold the hair clipper body and pull out the cutter head part (Fig. 9). Clean the accumulated stubbles with the cleaning brush included with the product or wash the cutter head under running water (Fig.10) then wipe it and dry.
4. Apply one or two drops of lubricating oil on the teeth of the blades (Fig. 11).
5. Then put on the unloaded cutter head on the body of the appliance (Fig.12) (a "click" must be heard).

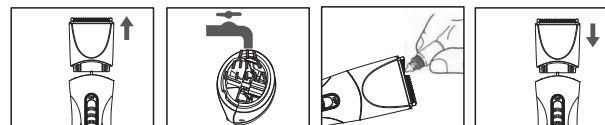

Figure 9

Figure 10

Figure 11

Figure 12

NOTES FOR CLEANING

1. To clean the product, pull out the entire cutter head part but not turn the cutter head assembly directly because that may damage the cutter head (Fig.13).
2. Don't disassemble the cutter head part unless it needs to be replaced (Fig. 14). To replace the cutter head with a new one, make sure the snap positions of 1, 2 and 3 are aligned (Fig.15).
3. Please don't use any gasoline, alcohol or thinner to clean the hair clipper or else the appliance may be discolored. Wipe the unit body with a soft slightly damp cloth.

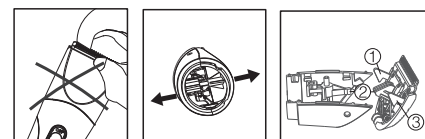

Figure 13

Figure 14

Figure 15

STORAGE

1. Clean and lubricate the blades with lubricating oil before taking the unit away for storage.
2. Keep the unit in a dry cool place, out of reach of children.
3. The product shall be charged and stored between 5°C and 35°C.

Attention! Use only the oil supplied with the unit. DO NOT use vegetable oil, fat, mixture of oil and solvents for lubrication. Solvents will evaporate, leaving the thick oil that may slow down the blades motion.

TECHNICAL SPECIFICATIONS

Charger:

Power supply: 220-240 V ~ 50/60 Hz

Output voltage: ~ 2,4 V

Hair clipper:

Power requirements: 3W

Charge time: 16 hours

Service time on full charge: about 30 minutes

Recommended usage period - 3 years

More info: www.magio.ua

Questions regarding exploitation of MAGIO appliances: support@magio.ua

Manufacturer reserves the right to change design and specifications, complete set, color scheme of the item, warranty period, etc. without prior notice.

ЛЮБИЙ ПОКУПЕЦЬ!

Колектив компанії «Магіо» дякує Вам за зроблений вибір на користь продукції нашої марки і гарантує високу якість роботи придбаного Вами приладу за умов дотримання правил інструкції з експлуатації.

ІНСТРУКЦІЯ З ЕКСПЛУАТАЦІЇ

Під час використання електричних приладів необхідно дотримуватись таких запобіжних заходів:

1. Прочитайте інструкцію перед використанням або чищенням електроприладу.
2. Уникайте попадання води або будь-якої рідини на корпус електроприладу, а також шнур живлення та вилку.
3. Слідкуйте, щоб шнур живлення не торкався гострих країв та гарячих поверхонь.
4. Не використовуйте пошкоджений електроприлад, а також прилад із пошкодженим шнуром живлення або вилкою. Не намагайтеся самостійно ремонтувати пристрій.
- У випадку виникнення несправностей звертайтеся до авторизованого сервісного центру.
5. Вимикайте електроприлад від електромережі, якщо довго їм не користуєтеся або перед чисткою. Завжди тримайте за вилку, ніколи не тягніть за шнур живлення.
6. Не накривайте електроприлад металевими конструкціями або одягом, так як це може викликати перегрів обладнання.
7. Не залишайте увімкнений прилад без догляду.
8. Використовуйте виключно ті аксесуари, які рекомендовані виробником.
9. Використовуйте прилад тільки у побутових цілях у відповідності до даної Інструкції з експлуатації.
10. Використовуйте тільки у приміщенні.
11. Використовуйте тільки той зарядний пристрій, який іде в комплекті з продуктом.
12. Якщо зарядний пристрій пошкоджений, він повинен бути замінений оригінальним зарядним пристроєм, щоб уникнути небезпеки.
13. Від'єднайте зарядний пристрій перед тим, як промити верхню знімну частину з лезами під проточною водою.
14. Не замочуйте верхню знімну частину з лезами у воді, просто промивайте.
15. Даний прилад не призначений для використання людьми (включаючи дітей) з фізичними, нервовими, психічними відхиленнями або без достатнього досвіду і знань. Використання приладу такими особами можливо лише у тому випадку, якщо вони знаходяться під наглядом особи, що відповідає за їх безпеку, за умови, що ним були дані відповідні і зрозумілі інструкції про безпечне користування пристроєм і тієї небезпеки, яка може виникати при його неправильному використанні.
16. Виріб повинен бути повністю заряджений перед тривалим зберіганням, це подовжить термін служби акумулятора.
17. Якщо машинка для стрижки волосся не вмикається, можливо, її потрібно зарядити. Машинка має заряджатися протягом 16 годин. Якщо проблема не може бути вирішена за допомогою заряджання акумулятора, зверніться в авторизований сервісний центр.

ОПИС

1. Нерухоме лезо
2. Рухоме лезо
3. Кнопка «ВКЛ/ВИКЛ» (увімкнення / вимкнення живлення)
4. Індикатор зарядки
5. Насадка-гребінець 9/12 мм
6. Насадка-гребінець 3/6 мм
7. Щіточка для чищення
8. Масло
9. Ножиці
10. Гребінець
11. Зарядний пристрій (мережний адаптер)

ДОРОГОЙ ПОКУПАТЕЛЬ!

Коллектив компании «Magio» благодарит Вас за сделанный выбор в пользу продукции нашей марки и гарантирует высокое качество работы приобретенного Вами прибора при соблюдении правил его эксплуатации.

РУКОВОДСТВО ПО ЭКСПЛУАТАЦИИ

Во время использования электрических приборов необходимо соблюдать следующие меры предосторожности:

- Прочитайте инструкцию перед использованием или чистой электроприбора.
- Избегайте попадания воды или какой-либо жидкости на корпус электроприбора, а также на провод и штепсельную вилку.
- Не допускайте расположения провода на углу стола, а также его контакта с горячей поверхностью.
- Не используйте поврежденный электроприбор, а также прибор с поврежденным шнуром питания или вилкой. Не пытайтесь самостоятельно ремонтировать устройство.
- В случае возникновения неисправностей обращайтесь в авторизованный сервисный центр.
- Выключайте электроприбор от электросети, если долго им не пользуетесь или перед чистой. Всегда держите за вилку, никогда не тяните за шнур питания.
- Не накрывайте электроприбор металлическими конструкциями или одеждой, так как это может вызвать перегрев оборудования.
- Не оставляйте включенный прибор без присмотра.
- Используйте только те аксессуары, которые рекомендованы производителем.
- Используйте прибор только в бытовых целях в соответствии с данной Инструкцией по эксплуатации.
- Используйте только в помещении.
- Используйте только зарядное устройство, которое идет в комплекте с продуктом.
- Если зарядное устройство повреждено, оно должно быть заменено оригинальным зарядным устройством, чтобы избежать опасности.
- Отсоединяйте зарядное устройство перед тем, как промыть верхнюю съемную часть с лезвиями под проточной водой.
- Не замачивайте верхнюю съемную часть с лезвиями в воде, просто промывайте.
- Данный прибор не предназначен для использования людьми (включая детей) с физическими, нервными, психическими нарушениями или без достаточного опыта и знаний. Использование прибора такими лицами возможно лишь, в том случае если они находятся под присмотром лица, отвечающего за их безопасность, при условии, чтои им были даны соответствующие и понятные инструкции о безопасном пользовании устройством и тех опасностях, которые могут возникать при его неправильном использовании.
- Изделие должно быть полностью заряжено перед длительным хранением, это продлит срок службы аккумулятора.
- Если машинка для стрижки волос не включается, возможно, ее нужно зарядить. Машинка должна заряжаться в течение 16 часов. Если проблема не может быть решена с помощью зарядки аккумулятора, обратитесь в авторизованный сервисный центр.

ОПИСАНИЕ

- Неподвижное лезвие
- Подвижное лезвие
- Кнопка «ВКЛ/ВЫКЛ» (включение / выключение питания)
- Индикатор зарядки
- Насадка-расческа 9/12 мм
- Насадка-расческа 3/6 мм
- Щёточка для чистки
- Масло
- Ножницы

- Не разбирайте верхню знімну частину з лезами, якщо вона не потребує заміни (мал. 14). При заміні режучого механізму на новий, переконайтеся, щоб фіксатори 1, 2 і 3 були встановлені в правильному положенні (мал.15).
- Будь ласка, не використовуйте бензин, спирт або розчинник для чистки машинки для стрижки волосся, бо це може знебарвити колір виробу. Протирайте корпус приладу м'якою злегка вологою тканиною.

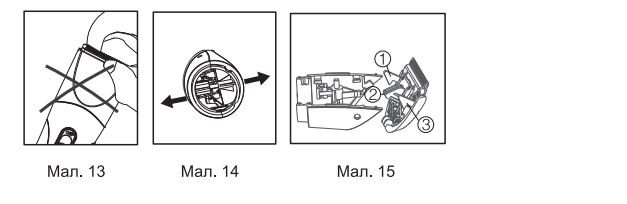

Мал. 13

Мал. 14

Мал. 15

ЗБЕРІГАННЯ

- Перед тим, як прибрати пристрій на зберігання, проведіть чистку пристрою та змажте леза змашувальним маслом.
- Зберігайте пристрій у сухому прохолодному місці, недоступному для дітей.
- Виріб повинен заряджатися і зберігатися при температурі від 5 ° C до 35 ° C.

Увага!

Використовуйте тільки мастило, що входить у комплект постачання. НЕ ВИКОРИСТОВУЙТЕ для змащення рослинну олію, жир, суміш олій з розчинниками. Розчинники піддаються випаровуванню, після чого густа олія, що залишилася, може сповільнити швидкість переміщення рухомого леза.

ТЕХНІЧНІ ХАРАКТЕРИСТИКИ
Зарядний пристрій (мережний адаптер):
Напруга живлення: 220-240 В – 50/60 Гц
Вихідна напруга: ~ 2,4 В
Машинка для стрижки волосся:
Споживана потужність: 3 Вт
Час зарядки: 16 годин
При повному заряді акумуляторної батареї час безперервної роботи пристрою складає близько 30 хвилин

Рекомендований термін використання - 3 роки
Більше інформації: www.magio.ua
Запитання, що пов'язані з використанням продукції MAGIO: support@magio.ua
Виробник зберігає за собою право змінювати дизайн і технічні характеристики, комплектацію, колірну гаму товару, гарантійний період і т.п. без попереднього повідомлення.

Відключіть машинку, установіть насадку-гребінець 1 (3 мм або 6 мм) і підстрижіть волосся на скронях.
Потім установіть насадку-гребінець 2 (9 мм або 12 мм) і продовжуйте стрижку у напрямку до верхівки (мал. 3).

КРОК 4: стрижка в області тімені
Використовуючи насадку-гребінець 2 (9 мм або 12 мм), стрижіть волосся по напрямку від верхівки до тімені, проти напрямку росту волосся (мал. 4). Волосся можна стригти проти напрямку росту і по напрямку росту, але майте на увазі, що волосся, пострижене проти напрямку його росту, буде коротше волосся, постриженого по напрямку росту.
Використовуйте насадку 1 (3 мм або 6 мм) для дуже короткої стрижки. Щоб залишити довше волосся, використовуйте насадку 2 (9 мм або 12 мм). Щоб залишити довше волосся, затискайте пасма волосся між пальцями і зістригайте їх. Можна використовувати гребінець, підіймайте пасма волосся і зістригайте їх машинкою поверх гребінця (мал. 5, 6). Завжди починайте стрижку із задньої частини голови.
Розчісуйте волосся гребінцем для виявлення нерівних пасм волосся.

КРОК 5: заключна частина
У заключній стадії моделювання зачіски, зніміть з машинки насадку, розверніть машинку лезами убік волосся і акуратно підрівняйте волосся на скронях і на шії. Не надавлюйте сильно на машинку, при контакті відкритих лез зі шкірою можна отримати травму або порізи (мал. 7).

КОНУСОПОДІБНА СТРИЖКА
Установіть насадку-гребінець 2 (12 мм) і почніть стрижку з задньої частини голови у напрямку до верхівки. Підстрижіть волосся проти напрямку їхнього росту з передньої частини голови у напрямку до верхівки і з боків (мал. 8). Для отримання стрижки з плоскою верхівкою використовуйте гребінець, піднімайте і зістригайте пасма волосся по гребінцю.
Розчісуйте волосся гребінцем для виявлення нерівних пасм.

ЧИСТКА І ДОГЛЯД
Очищайте машинку для стрижки волосся регулярно, тим самим Ви забезпечите її тривалий термін служби.

- Вимкніть машинку для стрижки волосся.
- Зніміть насадку-гребінець.
- Тримуючи корпус машинки, потягніть за верхню знімну частину з лезами (мал. 9), щоб відділити її від корпусу машинки для стрижки. Видаліть залишки волосся, використовуючи для цього щіточку, яка входить в комплект поставки або промийте верхню знімну частину з лезами під струменем проточної води (мал. 10), після чого витріть її та просушіть.
- Нанесіть одну або дві краплі змашувального масла на зуби лез (мал. 11). Леза необхідно змашувати регулярно!
- Знову одягніть верхню знімну частину з лезами на корпус машинки для стрижки (мал. 12). Про правильне встановлення свідчить звук клацання.

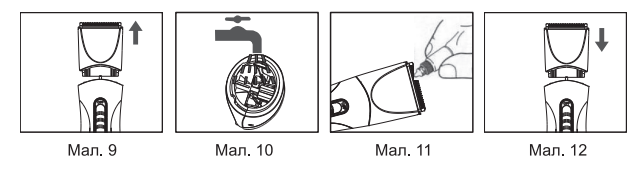

Мал. 9

Мал. 10

Мал. 11

Мал. 12

ЗАУВАЖЕННЯ ДО ЧИСТКИ
1. Коли відділяєте верхню знімну частину з лезами від корпусу машинки, тягніть за всю верхню частину, а не за леза, бо це може привести до пошкодження ріжучого механізму (мал.13).

- Верхня знімна частина з лезами
- Корпус

ЗАРЯДКА АКУМУЛЯТОРА

Переконайтеся, що машинку для стрижки волосся вимкнено. Час зарядки складає близько 16 годин. Продукт не повинен бути підключений до електричної мережі більше 24 годин.

- Вставте зарядний пристрій в машинку для стрижки волосся.

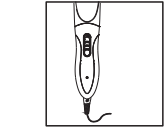

- Вставте зарядний пристрій у розетку.
- Індикатор зарядки загориться.
- Після того як акумулятор повністю заряджений, від'єднайте зарядний пристрій від розетки, а потім від машинки для стрижки волосся. (Примітка: світлові індикатори зарядного пристрою і машинки для стрижки волосся не згаснуть і ніяк не зміняться після повної зарядки акумулятора).

УСТАНОВКА І ЗМІАННЯ НАСАДОК-ГРЕБІНЦІВ
1. Щоб установити насадку-гребінець вставте виступ одного з фіксаторів у отвір на корпусі, потім натисніть на протилежний бік насадки для закріплення другого фіксатора.

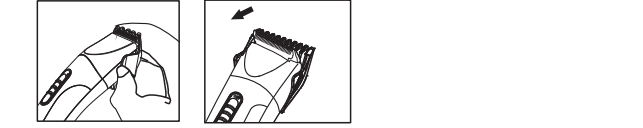

- Щоб зняти насадку натисніть на виступаючу частину одного з фіксаторів насадки, потягніть її вниз та акуратно зніміть насадку з корпусу.

ПОЧАТОК СТРИЖКИ
Для першого разу краще залишити після стрижки більш довге волосся. В міру освоєння машинки для стрижки Ви зможете моделювати необхідні зачіски.

НАСАДКИ-ГРЕБІНЦІ
Довжина волосся в залежності від використовуваної насадки:

Насадка	Довжина волосся (мм)
1	3/6
2	9/12

КРОК 1
Установіть насадку-гребінець 1 (3 мм або 6 мм). Тримайте прилад таким чином, щоб леза машинки були спрямовані вгору. Починайте стрижку з початку росту волосся (мал. 1). Повільно переміщайте пристрій по напрям угору. Підстрижіть все волосся знизу задньої частині голови і біля вух.

КРОК 2
Відключіть машинку, установіть насадку-гребінець для більш довгого волосся 2 (9 мм або 12 мм) і продовжуйте стригти волосся ближче до верхівки голови (мал. 2).

КРОК 3: стрижка в області скронь

10. Расческа
11. Зарядное устройство (сетевой адаптер)
12. Верхняя съемная часть с лезвиями
13. Корпус

ЗАРЯДКА АККУМУЛЯТОРА

Убедитесь, что машинка для стрижки волос отключена. Время зарядки составляет около 16 часов. Продукт не должен быть подключен к электрической сети более 24 часов.

1. Вставьте зарядное устройство в машину для стрижки волос.



2. Вставьте зарядное устройство в розетку.
3. Индикатор зарядки загорится.
4. После того как аккумулятор полностью заряжен, отключите зарядное устройство от розетки, а затем от машинки для стрижки волос. (Примечание: световые индикаторы зарядного устройства и машинки для стрижки волос не погаснут и никак не изменятся после полной зарядки аккумулятора).

УСТАНОВКА И СНЯТИЕ НАСАДОК-РАСЧЕСОК

1. Чтобы установить насадку, вставьте выступ одного из фиксаторов в отверстие на корпусе, затем нажмите на противоположную сторону насадки для закрепления второго фиксатора.

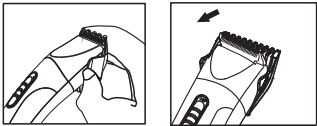

2. Чтобы снять насадку, нажмите на выступающую часть одного из фиксаторов насадки, потяните её вниз и аккуратно снимите насадку с корпуса.

НАЧАЛО СТРИЖКИ

Для первого раза лучше оставить после стрижки более длинные волосы. По мере освоения машинки для стрижки, Вы сможете моделировать необходимые прически.

НАСАДКИ-РАСЧЕСКИ

Длина волос в зависимости от используемой насадки:

Насадка	Длина волос (мм)
1	3/6
2	9/12

ШАГ 1

Установите насадку - расческу 1 (3 мм или 6 мм). Держите прибор таким образом, чтобы лезвия машинки были направлены вверх. Начинайте стрижку с начала роста волос (рис. 1). Медленно перемещайте машинку по направлению вверх. Подстригите, таким образом, все волосы снизу задней части головы и около ушей.

ШАГ 2

Отключите машинку, установите насадку - расческу для более длинных волос 2 (9 мм или 12 мм) и продолжайте стричь волосы ближе к макушке головы (рис. 2).

ШАГ 3: стрижка в области висков

Отключите машинку, установите насадку - расческу 1 (3 мм или 6 мм) и подстригите волосы на висках. Затем установите насадку - расческу 2 (9 мм или 12 мм) и продолжите стрижку по направлению к макушке (рис. 3).

ШАГ 4: стрижка в области темени

Используя насадку - расческу 2 (9 мм или 12 мм), стригите волосы по направлению от макушки к темени, против направления роста волос (рис. 4). Волосы можно стричь против направления роста и по направлению роста, но имейте в виду, что волосы, постриженные против направления роста, будут короче волос, постриженных по направлению роста. Используйте насадки 1 (3 мм или 6 мм) для очень короткой стрижки. Чтобы оставить длинные волосы, используйте насадки 2 (9 мм или 12 мм). Чтобы оставить более длинные волосы, зажимайте пряди волос между пальцами и состригайте их. Можно использовать расческу, приподнимайте пряди волос и состригайте их машинкой поверх расчески (рис. 5, 6). Всегда начинайте стрижку с задней части головы. Расчесывайте волосы расческой для выявления неровных прядей.

ШАГ 5: заключительная часть

В заключительной стадии моделирования прически, снимите с машинки насадку-расческу, разверните ее лезвиями в сторону волос и аккуратно подравняйте волосы на висках и на шее. Не надавливайте сильно на машинку, при контакте открытых лезвий с кожей можно получить травму или порезы (рис. 7).

КОНУСООБРАЗНАЯ СТРИЖКА

Установите насадку - расческу 2 (12 мм) и начните стрижку с задней части головы по направлению к макушке. Подстригите волосы против направления их роста с передней части головы по направлению к макушке и с боков (рис. 8). Для получения стрижки с плоской макушкой используйте расческу, приподнимайте и состригайте пряди волосы по расческе. Расчесывайте волосы расческой для выявления неровных прядей.

ЧИСТКА И УХОД

Чистите машинку для стрижки волос регулярно, тем самым Вы обеспечите ее длительный срок службы.

1. Выключите машинку для стрижки волос.
2. Снимите насадку-расческу.
3. Держа корпус машинки, потяните за верхнюю съемную часть с лезвиями (рис. 9), чтобы отсоединить ее от корпуса машинки для стрижки. Удалите остатки волос, используя для этого щеточку, которая входит в комплект поставки или промойте верхнюю съемную часть с лезвиями под струей проточной воды (рис. 10), после чего вытрите ее и просушите.
4. Нанесите одну или две капли смазочного масла на зубья лезвий (рис. 11). Лезвия необходимо смазывать регулярно!
5. Снова установите верхнюю съемную часть с лезвиями на корпус машинки для стрижки (рис. 12). О правильной установке свидетельствует звук щелчка.



Рис. 9



Рис. 10

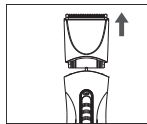

Рис. 11



Рис. 12

ПРИМЕЧАНИЯ К ЧИСТКЕ

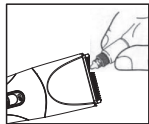
1. Когда отсоединяете верхнюю съемную часть с лезвиями от корпуса машины,

тяните за всю верхнюю часть, а не за сами лезвия, иначе это может привести к повреждению режущего механизма (рис.13).

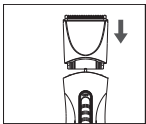
2. Не разбирайте верхнюю съемную часть с лезвиями, если она не требует замены (рис. 14). При замене режущего механизма на новый, убедитесь, чтобы фиксаторы 1, 2 и 3 были установлены в правильном положении (рис.15).
3. Пожалуйста, не используйте бензин, спирт или растворитель для чистки машинки для стрижки волос, так как это может обесцветить цвет изделия. Протрите корпус прибора мягкой слегка влажной тканью.



Рис. 13



Рис. 14

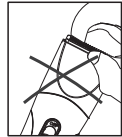

Рис. 15

ХРАНЕНИЕ

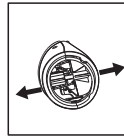
1. Перед тем, как убрать устройство на хранение, произведите его чистку и смажьте лезвия маслом.
2. Храните устройство в сухом прохладном месте, недоступном для детей.
3. Изделие должно заряжаться и храниться при температуре от 5 ° С до 35 ° С.

ВНИМАНИЕ! Используйте только масло входящее в комплект поставки. НЕ ИСПОЛЬЗУЙТЕ для смазки растительное масло, жир, смесь масла с растворителями. Растворители подвержены испарению, после чего оставшееся густое масло может замедлить скорость перемещения подвижного лезвия.

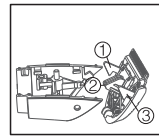
ТЕХНИЧЕСКИЕ ХАРАКТЕРИСТИКИ

Зарядное устройство (сетевой адаптер):

Напряжение питания: 220-240 В ~ 50/60 Гц

Выходное напряжение: ~ 2,4 В

Машинка для стрижки волос:

Потребляемая мощность: 3 Вт

Время зарядки: 16 часов

При полном заряде аккумуляторной батареи время непрерывной работы устройства составляет около 30 минут

Рекомендуемый срок использования - 3 года

Больше информации: www.magio.ua

По вопросам, которые связаны с использованием

продукции MAGIO: support@magio.ua

Производитель сохраняет за собой право изменять дизайн и технические характеристики, комплектацию, цветовую гамму товара, гарантийный период и т.п. без предварительного уведомления.