

IRON ANGEL

Посібник з експлуатації та
технічного обслуговування
електричного ґрунтофреза

ET 1600M



ШАНОВНИЙ КОРИСТУВАЧ!

Дякуємо за покупку продукції TM IRON ANGEL.

Цей посібник містить корисну інформацію про Ваш ґрунтофрез TM IRON ANGEL.

Даний посібник було підготовлено, щоб надати Вам необхідні корисні рекомендації з використання, регулювання і обслуговування даного виробу.

Зберігайте цей посібник у зручному для Вас місці.

Ознайомтесь з ним, і тільки з відповідним доглядом та управлінням Ви можете розраховувати на довгострокову роботу ґрунтофреза.

Покупець або оператор зобов'язаний:

- Прочитати і зрозуміти інформацію з даного посібника;
- Зібрати, управляти, змащувати і обслуговувати виріб у відповідності з усіма інструкціями і технікою безпеки з даного посібника;
- При виникненні підозр у нестабільності роботи ґрунтофреза звернутися в сервісний центр з обслуговування продукції TM IRON ANGEL;

Заміна та ремонт пошкоджених деталей повинні здійснюватися фахівцем сертифікованого сервісного центру. У разі здійснення ремонту не фахівцем гарантія на обладнання анулюється.

Оператор повинен розуміти, що загальноприйняті поняття і обережність - це фактори, які не можуть бути вмонтовані в даний виріб, але повинні застосовуватися самим оператором.

Попередження, застереження та вказівки обумовлені в цьому посібнику, не можуть охопити всі можливі випадки, які можуть виникнути.

ПРО ТЕХНІКУ ТМ IRON ANGEL

Торгівельна марка IRON ANGEL - це надійна техніка для саду та городу, яка допомагає виконати складні і трудомісткі роботи на Вашій ділянці і перетворити працю в задоволення.

За допомогою техніки IRON ANGEL Ви забудете про виснажливу роботу на садовій ділянці, значно збільшите продуктивність праці, а також істотно заощадите час і збережете сили.

Техніка IRON ANGEL розробляється з використанням сучасних технологій.

Вся техніка IRON ANGEL перед надходженням у продаж проходить тестування, що гарантує якість і надійність її роботи на довгі роки, при правильному використанні і дотриманні умов експлуатації.

Електричний ґрунтофрез ТМ IRON ANGEL призначений для побутового використання.

ЗМІСТ

СИМВОЛИ НА МАШИНІ	5
ІНСТРУКЦІЇ З ТЕХНІКИ БЕЗПЕКИ.....	7
ПРИЗНАЧЕННЯ ТА УМОВИ ЕКСПЛУАТАЦІЇ	8
ІНСТРУКЦІЯ З ТЕХНІКИ БЕЗПЕКИ ОПЕРАТОРА	9
СКЛАДОВІ ЧАСТИНИ ГРУНТОФРЕЗА	11
РОЗПАКОВКА ТА ЗБИРАННЯ	12
ОПИС ФУНКЦІЙ.....	12
ІНСТРУКЦІЇ СТОСОВНО ЗБИРАННЯ	13
РОБОТА	13
ОЧИЩЕННЯ ТА ОБСЛУГОВУВАННЯ.....	16
ЗБЕРІГАННЯ	17
УТИЛІЗАЦІЯ.....	18
ОСНОВНІ ТЕХНІЧНІ ДАНІ	18

СИМВОЛИ НА МАШИНІ

Пояснення символів

Наступні символи використовуються в даному посібнику та/або на машині:



Безпека товару:

1. Товар відповідає всім необхідним стандартам Європейського союзу.

Обмеження:

2. Не використовуйте машину під час дощу.

Застереження:

3. Застереження/Увага
4. Попередження! Небезпечна напруга. Ризик поразки електричним струмом!
5. Застереження – небезпека впасти.
6. Є ризик отримати поранення від пошкодженого кабелю. Тримайте кабель живлення подалі від ножів фрез, що прополюють.
7. Попередження! Не торкайтесь пошкодженого кабелю живлення або кабелю подовження – небезпека поразки електричним струмом!
8. Остерігайтесь предметів, що відлітають. Тримайте тварин та оточуючих на безпечній відстані.
9. Остерігайтесь частин пристрою, що обертаються!
10. Перш ніж виконувати будь-яку роботу на пристрої, завжди від'єднуйте його від розетки.
11. Під час роботи не торкайтесь редуктора, так як він може бути гарячим – небезпека отримання опіків!

Накази:

12. Попередження! Тримайте руки подалі від частин, що обертаються.
13. Носіть захисні навушники та захисні окуляри.
14. Носіть захисне взуття.
15. Перед тим, як працювати з машиною, уважно прочитайте посібник з експлуатації.
16. Носіть захисні рукавички.

Символи в посібнику з експлуатації:

17. Символ з інформацією, що попереджує про можливість пошкодження та отримання травми.

Технічні позначення на машині:

18. Тип та потужність двигуна.
19. Робоча ширина машини.
20. Діаметр робочого інструмента.
21. Кількість обертів на хвилину.
22. Вага.
23. Клас захисту II.
24. Позначення рівня LWA в дБ.
25. Ступінь захисту IPX4 від розприскування води під всіма кутами.
26. Підключення до розетки.
27. Електричні або електронні елементи, що не працюють або більше не потрібні, необхідно здавати в спеціальні пункти, що утилізують сміття.

ІНСТРУКЦІЇ З ТЕХНІКИ БЕЗПЕКИ

ЗАГАЛЬНІ ІНСТРУКЦІЇ З ТЕХНІКИ БЕЗПЕКИ



Попередження! Неправильне використання цього пристрою може призвести до отримання серйозних травм. Перед тим як починати працювати з пристроєм, уважно прочитайте цю інструкцію з експлуатації та ознайомтесь з елементами керування. Зберігайте посібник з експлуатації в безпечному місці та давайте його всім, хто буде користуватись даною машиною. Будьте впевнені в тому, що посібник завжди знаходиться в доступному місці.

Підготовка:

- З ціллю безпеки, не дозволяйте дітям, особам, молодшим за 16 років, або будь-якій особі, що не знайома з посібником з експлуатації, використовувати даний пристрій.
- Ніколи не використовуйте інструмент, якщо оточуючі, особливо діти і тварини, знаходяться поблизу.
- Ознайомтесь з тим як працювати з пристроєм та, під час роботи, завжди звертайте увагу на всі можливі небезпеки.
- Вдягайте відповідний робочий одяг, такий як чоботи з підошвою, що не ковзає, та міцні довгі штани. Не працюйте босоніж або у відкритому взутті (сандалях).
- Щоб запобігти отриманню травм від фрез, вмикайте пристрій тільки коли він знаходиться в робочому положенні.
- Перед кожним використанням виконуйте огляд машини. Ніколи не використовуйте машину, якщо захисні елементи (напр., захисний щиток), ріжучі частини або болти відсутні, зношені, або пошкоджені. Зокрема, перевірте на наявність пошкоджень, кабель живлення та важіль вимикання.
- Щоб уникнути розбалансування машини, замінійте пошкоджені болти та фрези тільки повними наборами.
- Використовуйте тільки ті змінні частини та аксесуари, які рекомендовані виробником. Використання інших частин призведе до негайної втрати гарантії.

ЕЛЕКТРОБЕЗПЕКА:



Попередження! Не користуйтеся пристроєм коли кабель живлення або подовження пошкоджений, так як існує ризик поразки електричним струмом.

- Тримайте кабель живлення подалі від фрез. Завжди тримайте кабель позаду себе або особи, яка керує пристроєм. Якщо кабель пошкоджується під час роботи з пристроєм, негайно вимкніть його з розетки. Ніколи не торкайтесь кабелю живлення, якщо він не вимкнений з розетки.
- Упевніться в тому, що напруга в розетці відповідає технічним вимогам пристрою.
- Якщо це можливо, підключіть інструмент до розетки, з пристроєм захисного відключення не більше 30 мА. Уникайте контакту шкіри з такими заземленими об'єктами, як металеві вікна та стовпи.
- Переконайтесь в тому, що з'єднання подовжувача має захист від потрапляння води та вироблене з резини, або має резинове покриття. Використовуйте тільки ті кабелі подовження, що призначені для використання на вулиці та мають відповідну етикетку. Використовуйте тільки такі кабелі подовження, що мають діаметр серцевини кабелю не менше ніж 1 мм². Перед використанням завжди повністю розмотуйте кабель. Перевіряйте кабель на наявність пошкоджень.
- Під час використання кабелю подовження, використовуйте тільки такий тримач кабелю, який призначений для даних цілей.
- Не тягніть машину за кабель. Не від'єднуйте кабель смикаючи його ривком. Тримайте кабель подалі від тепла, масла та гострих країв.

ПРИЗНАЧЕННЯ ТА УМОВИ ЕКСПЛУАТАЦІЇ

Пристрій призначений для розбивання та прополювання грубої землі (не цілини) з ціллю змішування з добривами, торфом та компостом. Використання для будь-яких інших цілей являється використанням не за призначенням. При використанні не за призначенням пристрій знімається з гарантії і виробник не несе ніякої відповідальності за нанесені шкоди третім особам або їх майну. Неавторизовані модифікації пристрою та внесення змін до його конструкції можуть призвести до пошкоджень майна, травм оператора та оточуючих, при чому в даному випадку виробник не несе за це відповідальності.

Майте на увазі, що даний пристрій не розрахований для використання в комерційних, індустріальних або будь-яких інших подібних цілях.

Ніколи не перенавантажуйте пристрій – використовуйте його тільки при навантаженнях, на які він розрахований.

ВИМОГИ ДО ОПЕРАТОРІВ:

- **Перед використанням пристрою оператор повинен уважно прочитати даний посібник з експлуатації.**

- **Мінімально допустимий вік.** Пристроєм можуть керувати тільки особи, старші за 16 років. Винятком являється випадок, коли особа проходить професійне навчання з використання пристрою під наглядом особи, яка навчає. Місцеве законодавство може встановлювати мінімальний вік оператора.
- **Навчання.** Робота з пристроєм потребує лише інструктування та нагляд з боку людини, яка досконально вміє керувати пристроєм. Ніяке спеціальне навчання не потрібне.
- **У випадку нанесення шкоди оточуючим та їх майну, відповідальність несе оператор або людина, яка керувала пристроєм.**

ІНСТРУКЦІЯ З ТЕХНІКИ БЕЗПЕКИ ОПЕРАТОРА

- Використовуйте пристрій тільки після того, як прочитаєте посібник з експлуатації.
- Вивчіть всі інструкції з техніки безпеки, зазначені в даному посібнику.
- Відповідально ставтесь до оточуючих.
- Цей пристрій оснащений зчепленням фрез, що прополюють, яке забезпечує зупинку фрез після відпускання важеля пуску протягом 3 секунд. Ні в якому випадку не намагайтесь зупинити фрези або прополювати пристроєм, якщо фрези не знаходяться на пристрої. Завжди чекайте поки фрези автоматично повністю зупиняться.
- Якщо фреза вдарилась о будь-який предмет, негайно зупиніть двигун та огляньте машину (при вимкненому двигуні) на наявність пошкоджень. Продовжте роботу тільки якщо пристрій не має пошкоджень.
- Працюючи, ніколи не біжіть – ідіть.

ОСОБИ, ЯКІ КОРИСТУЮТЬСЯ МАШИНОЮ

Машиною не можуть користуватись:

- Втомлені люди.
- Люди, які знаходяться під впливом алкоголю.
- Люди, які приймали наркотики або інші речовини, що знижують увагу.
- Вагітні жінки.
- Люди зі слабкими фізичними можливостями.

МОЖЛИВІ РИЗИКИ ТА ЗАХИСНІ ЗАХОДИ

Небезпека від шуму	Опис	Захисні заходи
Погіршення слуху	Часта та тривала робота з пристроєм без засобів захисту органів слуху може призвести до втрати слуху	Носіть засоби для захисту органів слуху
Небезпека від вібрацій	Опис	Захисні заходи
Вібрації по всьому тілу	Занадто тривала робота з пристроєм може завдати вам шкоди із-за вібрацій	Регулярно робіть перерви в роботі
Небезпека від безладу	Опис	Захисні заходи
Відкидання предметів та проливання рідин	Відкидання предметів та проливання рідин	Переконайтесь, що в зоні роботи не знаходяться сторонні предмети та люди; завжди носіть персональні засоби захисту
Механічна небезпека	Опис	Захисні заходи
Різання, відрізання	Фрези, що обертаються можуть стати причиною отримання серйозних поранень у вигляді порізів, а також ампутувати частини тіла	Завжди носіть захисні рукавички. Ніколи не наближайте руки до частин пристрою, що обертаються
Схоплення, намотування	Частини, що обертаються можуть намотати на себе мотузки, дроти або частини одягу	Приберіть зайві предмети з зони, в якій збираєтесь працювати, тримайте безпечну дистанцію від огорожі, вдягайте щільну одягу

СКЛАДОВІ ЧАСТИНИ ГРУНТОФРЕЗА

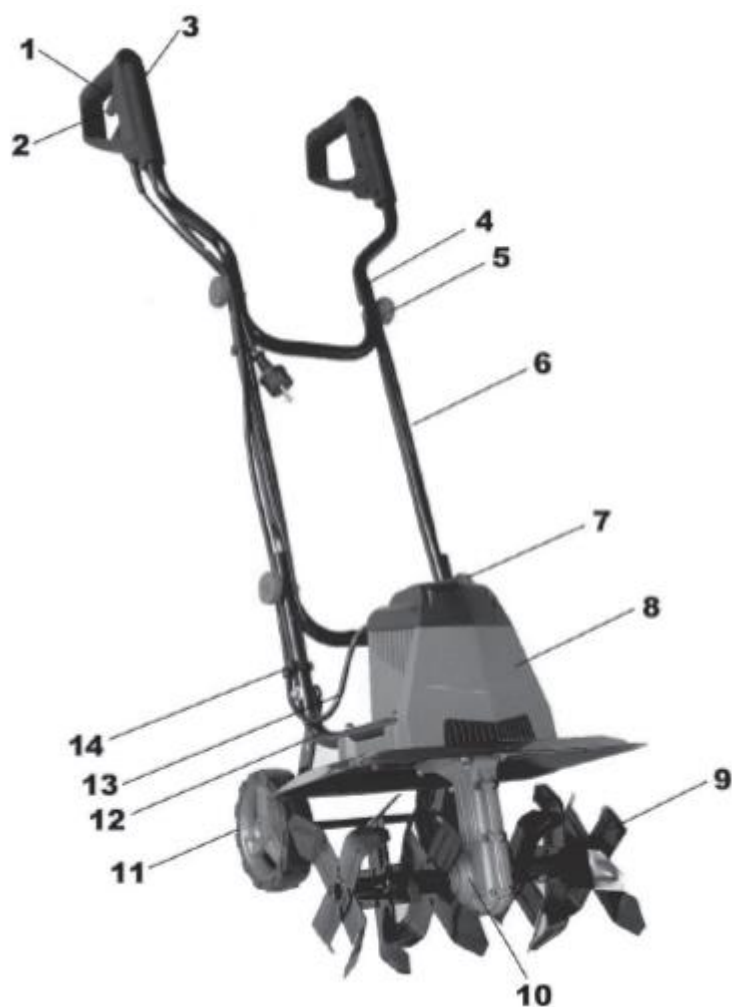

1. Рукоятка
2. Важіль включення
3. Кнопка блокування включення
4. Верхня частина рукоятки
5. Затискачі фіксатори
6. Нижня частина рукоятки
7. Затискачі фіксатори
8. Корпус двигуна
9. Фреза
10. Редуктор
11. Транспортувальні колеса
12. Рама корпусу
13. Шнур живлення
14. Фіксатор кабеля

РОЗПАКОВКА ТА ЗБИРАННЯ

Перед роботою ґрунтофрез повинен бути правильно зібраний.

ПОПЕРЕДЖЕННЯ. Якщо будь-які деталі пошкоджені чи відсутні, не використовуйте цей виріб, поки деталі не замінені. Недотримання цього попередження може призвести до серйозних травм.

ПОПЕРЕДЖЕННЯ. Не намагайтеся змінювати ґрунтофрез або використовувати аксесуари, які не рекомендуються для застосування цим виробом. Будь-яка зміна або модифікація є неправильним використанням і може призвести до нещасного випадку або призвести серйозних травм.

1. Встановіть колеса (11) на осі (d., Рис.1) і закріпіть їх гвинтами М5х12, потім встановіть ковпаки коліс (а. Рис.1).

2. Встановіть основу середньої частини робочої рукоятки в труби рами (12), на якій розміщений корпус культиватора (8). Закріпіть з'єднання болтами М6х45 і смушковими гайками (7).

3. Встановіть тримач кабелю на верхню частину рукоятки (4).

4. Приєднайте верхню частину робочої рукоятки (4) до нижньої частини (6). Закріпіть з'єднання болтами М6х45 і смушковими гайками (5).

5. Встановіть корпус важеля включення на верхню частину робочої рукоятки (а. Рис2).

6. Кабель включення закріпіть фіксаторами.

7. Приєднайте верхню частину робочих рукояток до нижньої частини рукояток і закріпіть їх смушковими гайками (5).



Рис.1-2 Збірка ґрунтофреза

Збірка виконана. Недотримання може призвести до випадкового запуску та можливих серйозних травм.

ОПИС ФУНКЦІЙ

Ваш ручний садовий ґрунтофрез обладнаний мотором та редуктором що змащений мастилом з заводу, що не потребують обслуговування. Машина оснащена 6 фрезами, що обертаються та автоматично вкопуються в землю. Алюмінієва рама знімається, щоб зробити зберігання більш простим. Щодо функціонування елементів керування, зверніться до відповідного розділу.

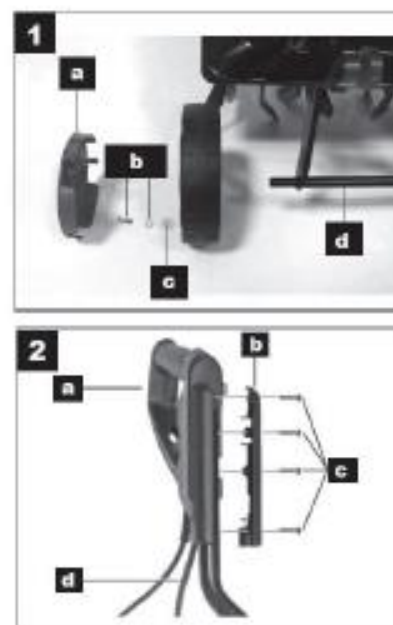
ІНСТРУКЦІЇ СТОСОВНО ЗБИРАННЯ



Перед будь-якими діями з ґрунтофрезом, витягніть вилку живлення з розетки. Будьте обережні, фіксуючи її на тримачі кабелю, щоб не пошкодити її та мати достатній зазор.

РОБОТА

Новий культиватор з заводу заповнено необхідною кількістю мастила.

Кожні 3 роки або після кожних 100 годин роботи, перед початком використання, необхідно провести профілактичні роботи по заміні мастила в редукторі в спеціалізованому сервісному центрі IRON ANGEL.

ВМИКАННЯ/ВИМИКАННЯ



Примітка! Перед тим як вмикати пристрій, переконайтесь в тому, що пристрій не торкається ніяких предметів та міцно тримайте його обома руками.

Вмикання

1. Підключіть пристрій до подовжувача.
2. Зробіть петлю з кабелю та закріпіть її на тримачі кабелю, щоб зменшити натягнення кабелю.
3. Підключіть пристрій до розетки.
4. Щоб ввімкнути пристрій, натисніть на кнопку розблокування та притисніть важіль вмикання. Відпустіть кнопку розблокування. Фрези почнуть обертатись та вкопуватись в землю.

Вимикання

1. Щоб вимкнути, відпустіть важіль вмикання.



Попередження! Після вимикання пристрою, фрези ще декілька секунд обертаються. Не торкайтесь фрез – небезпека поранення!

ІНСТРУКЦІЇ ЩОДО РОБОТИ



Завжди міцно тримайте пристрій обома руками, слідкуйте за ногами. Фрези можуть вас поранити. Будьте обережні рухаючись назад – небезпека перечепитись та впасти!



Не торкайтесь редуктора, так як він може стати гарячим в процесі роботи – небезпека опіків!

Щоб уникнути можливості пошкодження інструмента:

- Ніколи не тягніть та не піднімайте пристрій при працюючому двигуні.
- Піднімайте пристрій під час руху на твердих поверхнях, таких як кахель або сходи.

Вимкніть пристрій після роботи та для транспортування: від'єднайте від розетки та дочекайтесь поки фрези повністю зупиняться.

- Прополуйте ґрунт пристроєм, рухаючись з нормальною швидкістю та настільки прямо, наскільки це можливо.
- Завжди працюйте рухаючись від розетки. Будьте впевнені, що кабель знаходиться далеко від робочої зони. В цьому вам частково допоможе тримач кабелю, що знаходиться в комплекті.
- Захист від перенавантаження: мотор автоматично та негайно вимкнеться у випадку перенавантаження. Не можна використовувати пристрій поки він знову не охолоне.

ПРАЦЮЮЧИ З ПРИСТРОЄМ



Під час роботи і, особливо, в момент вмикання пристрою тримайте руки та ноги подалі від фрез – небезпека отримання поранення!

- Вивчіть місцеві правила та закони, що встановлюють допустимий рівень шуму. Використання пристрою може бути заборонене в певні дні, такі як неділя або державні свята, або в певних місцях (напр., спа, лікарні).
- Не використовуйте ґрунтофрез для розколювання каміння або прополювання газонного ґрунту, так як таке використання може пошкодити пристрій.
- Не використовуйте пристрій під час дощу, в погану погоду або у вологому середовищі (наприклад, біля басейнів та садових ставків). Використовуйте тільки в хорошу ясну погоду та при хорошому освітленні.
- Будьте уважні. Не використовуйте пристрій якщо ви втомлені або після вживання алкоголю або медичних препаратів. Завжди робіть перерви одразу, як відчуєте, що вони вам потрібні.
- Будьте впевнені, що під час використання пристрою ви стійко стоїте на ногах, особливо працюючи на схилах. Працюючи на схилі, рухайтесь вздовж схилу, а не вверх або вниз. Будьте особливо обережні, коли міняєте напрямок руху на схилі. Ніколи не використовуйте пристрій на занадто крутих схилах. Якщо існує імовірність впасти на схилі, нехай

друга особа тримає пристрій за допомогою троса або палки. Друга особа повинна знаходитись зверху на схилі на безпечній відстані від пристрою.

- Працюючи з інструментом, завжди міцно тримайте його обома руками.
- Переконайтесь в тому, що ручки сухі та чисті. Будьте обережні, рухаючись назад – ризик впасти!
- Не використовуйте пристрій, якщо він пошкоджений, незібраний або модифікований без дозволу виробника. Зокрема, не використовуйте пристрій без захисних елементів.
- Не перенавантажуйте пристрій. Працюйте тільки у вказаному діапазоні потужності. Не використовуйте пристрій, якщо він не має достатньої потужності для виконання важких робіт. Не використовуйте пристрій за будь-яким іншим призначенням, що не вказане виробником.
- Уникайте пошкодження інструменту. Не перенавантажуйте пристрій, не піддавайте його великій вазі та не просувайте його по таких поверхнях як кахель або сходи.
- Робоча температура від 0° до 40° С.

ЗУПИНКА РОБОТИ



Попередження! Після вимкнення пристрою, фрези ще декілька секунд обертаються. Дочекайтесь поки вони повністю зупиняться – небезпека поранення!

- Не піднімайте та не переносьте пристрій з ввімкненим мотором. З працюючим мотором ви можете повертати пристрій. Вимкніть пристрій, дочекайтесь поки фрези повністю зупиняться, потім від'єднайте пристрій від розетки перед тим, як поміняти місце, на якому ви збираєтесь працювати.
- Ніколи не залишайте пристрій без нагляду в місці де ви працювали.
- Вимкніть пристрій, дочекайтесь поки фрези зупиняться та від'єднайте інструмент від розетки в наступних випадках:
 - Завжди, перед тим як покинути пристрій.
 - Перед прибиранням залишків рослин та землі.
 - Коли пристрій не використовується.
 - Перед обслуговуванням або очищенням пристрою.
 - Якщо кабель живлення пошкоджений або накрутився на пристрій.
 - Якщо пристрій вдаряється об сторонній предмет або починає вібрувати не так, як звичайно. В такому випадку огляньте пристрій на наявність пошкоджень та, якщо необхідно, відремонтуйте його.

- Тримайте пристрій подалі від легкозаймистих рідин та газів. Невиконання цього може спричинити пожежу або вибух.

ОЧИЩЕННЯ ТА ОБСЛУГОВУВАННЯ



Попередження! Для виконання робіт, що не описані в даному посібнику, завжди звертайтеся до сервісного центру. Використовуйте тільки оригінальні запчастини IRON ANGEL.



Перед виконанням будь-яких робіт з обслуговування або очищення, завжди вимикайте пристрій, від'єднуйте його від розетки та дочекайтесь поки повністю зупиняться фрези.

Регулярно виконуйте обслуговування та очищення пристрою.

ЗАГАЛЬНЕ ОЧИЩЕННЯ ТА ОБСЛУГОВУВАННЯ

Ніколи не розпилюйте воду на пристрій (особливо воду не під тиском) та очищайте пристрій проточною водою.



Під час обслуговування або очищення, носіть захисні рукавички, щоб уникнути поранень.

- Завжди ретельно очищайте пристрій після кожного використання. Завжди тримайте пристрій в чистоті. Не використовуйте рідини та розчинники.
- Завжди видаляйте з фрез, провідного валу, поверхонь пристрою та вентиляційних отворів залишки землі та бруду. Робіть це за допомогою щитки або сухої ганчірки.
- Розпилюйте або протирайте фрези біо маслом, що піддається біологічному розпаду.
- Очищайте брудні ручки вологою ганчіркою.
- Перед використанням пристрою завжди перевіряйте його на наявність очевидних пошкоджень, таких як послаблення з'єднань, зношення або пошкодження. Перевіряйте, щоб всі гайки, болти та гвинти були добре затягнуті.
- Перевіряйте всі кришки та захисні елементи на наявність пошкоджень та правильність встановлення. Якщо необхідно – замініть їх. Ми не несемо ніякої відповідальності в наступних випадках:
 - Неправильний ремонт
 - Використання неоригінальних запчастин
 - Використання за будь-яким іншим призначенням, зокрема цільового призначення, що описане в даному посібнику

ЗАМІНА ЗМІННИХ ЩІТОК

Замініть щітки в авторизованому сервісному центрі IRON ANGEL.

ЗАМІНА ФРЕЗ



Пристрій оснащений двома парами ножів на фрезі, які можна з легкістю замінювати групою. Групу фрез можна встановлювати як на праву, так і на ліву сторону, залежно від необхідності.



Завжди замінюйте обидві групи фрез одночасно, щоб уникнути можливості пошкодження із-за розбалансування.

Вимкніть пристрій, від'єднайте його від розетки та дочекайтесь поки фрези повністю зупиняться.

1. Покладіть машину на пряму поверхню, надрукованою етикеткою вверху.
2. Вийміть шестикутний болт, а також гайку, що сама стопориться, яка розташована на фрезах.
3. Зніміть фрези з валу привода.
4. Очистіть вал привода біо маслом.
5. Встановіть нові фрези на вал привода. Отвори фіксації на фрезах та валу повинні співпадати.
6. Просуньте шестикутний болт в отвір і встановіть на неї нову гайку, що сама стопориться.



Рис. Заміна фрез

ЗБЕРІГАННЯ

Перед тим як зберігати пристрій в замкнутому приміщенні, простежте щоб мотор повністю охолов.

Тримайте пристрій чистим, сухим та в недоступному для дітей місці.

Відкрутіть гайки кріплення та складіть ручки вниз, щоб зменшити площу, яку займає пристрій.

Переконайтесь в тому, що кабель не затиснуло.

Середня частина ручки також виконує роль гака, на який можна підвісити пристрій в місці зберігання. Використовуйте чохол для зберігання з

матеріалом, що пропускає повітря. Матеріали, що не пропускають повітря, такі як поліетилен, можуть призвести до утримання вологи та корозії.

Не використовуйте пристрій зі складеною ручкою.

УТИЛІЗАЦІЯ

Якщо пристрій вам більше не потрібен, віднесіть його, аксесуари та упаковку до центру переробки. Це допоможе не нанести шкоди навколишньому середовищу.

Цей пристрій не відноситься до звичайного побутового сміття. Потурбуйтеся про навколишнє середовище та віднесіть пристрій в спеціальний центр з переробки, в якому у вас його заберуть безкоштовно. За більш детальною інформацією звертайтеся до місцевої влади або до найближчого пункту переробки. Неправильна утилізація пристрою може призвести до отримання покарання, відповідно до місцевого законодавства.

Утилізація упаковки:

Переробка упаковки зменшує необхідність світу в сировині. Повторне використання матеріалів, що можна переробляти, зберігає наше навколишнє середовище. Якщо можливо, здайте упаковку пристрою для її подальшої переробки. Стосовно переробки, проконсультуйтеся з вашим місцевим урядом. Ми рекомендуємо зберігати упаковку для полегшення процесу транспортування пристрою.

ОСНОВНІ ТЕХНІЧНІ ДАНІ

Параметр	Одиниця	Значення
Потужність	Вт	1600
Вольтаж мережі	В	~230
Частота мережі	Гц	50
Робоча ширина	мм	400
Кількість фрез	шт.	6
Номінальна швидкість обертання фрез	об/хв.	200
Вага нетто	кг	11,3
Гарантований рівень звукової потужності	дБ(А)	96
Вібрації ручки	м/с ²	1,5

Не містить шкідливих для здоров'я речовин.

Дата виготовлення вказана на стікері виробу.

Строк придатності - необмежений.

Умови зберігання вказані в пункті ЗБЕРІГАННЯ даного посібника з експлуатації та технічного обслуговування.

Гарантійний термін вказаний в гарантійному талоні, який додається до виробу.

Виробник має право без попереднього повідомлення вносити зміни в виріб, які не погіршують його технічні характеристики, а є результатом робіт по удосконаленню його конструкції або технології виробництва.