

# elenberg

**Інструкція з експлуатації**

**Морозильна камера**

**Модель: FR 85-0**



**Дорогий клієнт:**

Дякуємо Вам за покупку вертикальної морозильної камери. Для того, щоб переконатися, що ви використаєте всі переваги від вашої нової морозильної камери, будь ласка, знайдіть час, щоб прочитати прості інструкції.

Будь ласка, переконайтеся, що пакувальний матеріал буде утилізований у відповідності до діючих екологічних вимог.

При утилізації будь-якого обладнання морозильної камери зверніться до місцевого відділу по утилізації відходів для отримання консультації щодо безпечної утилізації.

Цей прилад повинен використовуватися тільки за своїм прямим призначенням.

Цей пристрій призначений для використання в побутовому призначенні, таких як:

- для персонального використання на кухні, в магазині, офісах чи інших робочих зонах;
- фермерські будинки, клієнти в готелях, мотелях та інших середовищах житлових типу;
- сфера харчування.

**Для стандарту EN:** Даний прилад може використовуватись дітьми віком від 8 років і старше та особами з фізичними вадами, яким бракує досвіду та знань, якщо вони перебувають під контролем або за вказівками щодо безпечного використання приладу. Діти не повинні грати з приладом. Очищення та використання приладу не проводиться дітьми без нагляду.

**Для стандарту ІЕС:** Цей пристрій не призначено для використання особами (включаючи дітей) з обмеженими фізичними, сенсорними або розумовими здібностями, або з недоліком досвіду і знань, якщо вони не знаходяться під контролем або не мають інструкції щодо використання приладу особою, відповідальною за їх безпеку.

**Попередження:**

Діти повинні перебувати під наглядом, діти не повинні гратися з приладом.

Якщо шнур живлення пошкоджений, він повинен бути замінений виробником, його сервісним агентом або аналогічним кваліфікованим персоналом, з тим щоб уникнути небезпеки.

- **УВАГА:** Тримайте вентиляційні отвори в корпусі приладу або вбудованої конструкції вільними від перешкод.

- **УВАГА:** Не використовуйте механічні пристрої або інші засоби для прискорення процесу розморожування, крім рекомендованих виробником.

- **УВАГА:** Не пошкоджуйте циркуляцію холодоагенту.

- **УВАГА:** Не використовуйте електроприлади для зберігання продуктів харчування в морозильній камері, якщо вони не рекомендовані виробником.

Не зберігати вибухові речовини, такі як аерозольні балони з паливом в морозильній камері.

**Загальні положення**

Цей тип морозильної камери широко використовується в таких місцях, як готелі, офіси, студентські гуртожитки і будинки. Це в основному підходить для охолодження і

зберігання харчових продуктів, таких як фрукти і напої. Він має перевагу малого розміру, легкий, низьку витрату електроенергії і легке використання.

### Основні характеристики (опціонально):

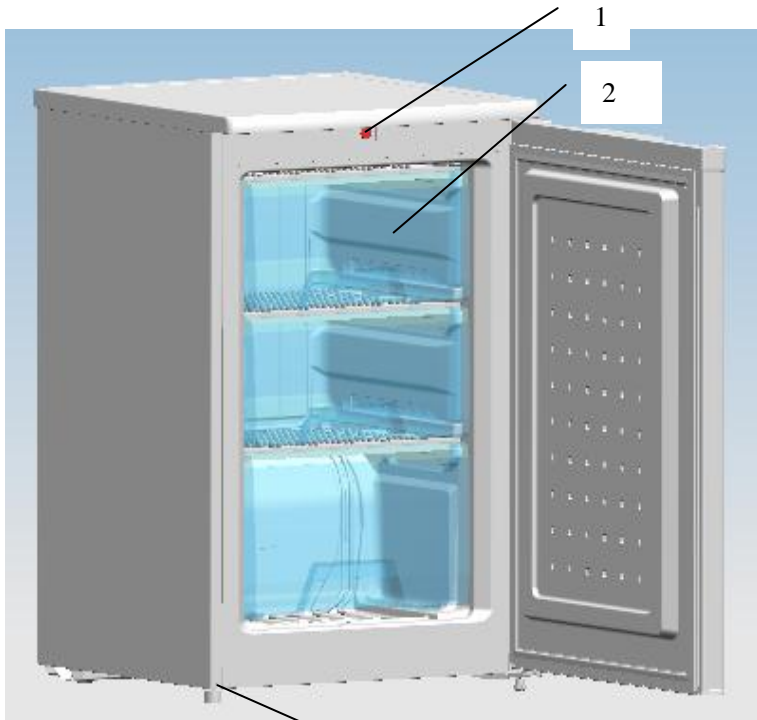

- 1) Термостат
- 2) Полички
- 3) Стінки морозильної камери

## **Розпакування морозильної камери**

**ПОПЕРЕДЖЕННЯ:** Використовуйте двох або більше людей, щоб перемістити морозильну камеру. Недотримання цього правила може призвести травм спини та інших травм.

Видаліть стрічку та ярлики з вашої морозильної камери (за винятком наклейки). Для того, щоб видалити залишки стрічки або клей, протріть область ганчіркою.

Не використовуйте гострі інструменти, спиртові розчини, горючі рідини або абразиви для видалення стрічки або клею. Ці продукти можуть пошкодити поверхню вашого морозильника.

При переміщенні морозильника не нахиляйте морозильну камеру більше ніж на 45 ° від вертикального положення.

## **Очищення перед використанням:**

Після того, як ви видалите всі пакувальні матеріали (особливо піна між зовнішнім конденсатором і шафою повинна бути видалена) перед використанням очистіть внутрішню частину Вашого морозильника.

## **Вимоги до встановлення:**

**УВАГА:** Зберігайте горючі матеріали і пари, такі як бензин, далеко від морозильної камери. Недотримання цього правила може призвести до смерті, вибуху, опіків.

Для того, щоб забезпечити належну вентиляцію для морозильників, необхідно дотримуватись відстані 200мм з кожної сторони від стінок, 200 мм від задньої частини морозильної камери та стінки, а також 300 мм верхньою кришкою та стелею.

Якщо ви встановлюєте морозильник поруч з нерухомою стінкою, залиште достатній простір на стороні петель, щоб мати можливість відчиняти двері.

Ніколи не встановлюйте морозильну камеру поблизу джерела тепла і прямих сонячних променів.

## **Вимоги щодо електроенергії**

**УВАГА: НЕ ЗНИМАТИ ЗАЗЕМЛЕННЯ.**

**Не використовуйте адаптер.**

**НЕ ВИКОРИСТОВУВАТИ подовжувач.**

Недотримання цих вказівок може призвести до смерті, пожежі або ураження електричним струмом.

Перед тим, як перемістити морозильну камеру в кінцеву точку зберігання важливо переконатися, що у вас є належне електричне з'єднання.

**Рекомендований метод заземлення**

Необхідно 220 ~ 240 Вольт / 50 Гц змінного струму та 10 ампер для належного заземлення електроспоживання. Рекомендується, щоб для данного приладу була окрема проводка. Використовуйте розетку, яка не може бути виключена з допомогою вимикача або методом вітягнення шнура. Не використовуйте подовжувач.

**Примітка:** Перед виконанням будь-якого типу установки, від'єднайте морозильну камеру від електричного джерела. Коли ви закінчите, підключіть морозильну камеру до електричного джерела та оберіть необхідні вам налаштування.

## **Нівелювання**

Якщо в морозильна камера не була нівельована під час установки, то двері можуть не закриватись належним чином, викликаючи проблеми охолодження, заморозки або вологи. Це дуже важливо в морозильній камері, щоб двері були відрегульовані, щоб функціонувати належним чином.

Щоб вирівняти морозильну камеру, ви можете або повернути рівень ноги за годинниковою стрілкою, щоб підняти цю сторону в морозильній камері або повернути лічильник - за годинниковою стрілкою, щоб опустити цю сторону.

**Примітка:** Необхідно, щоб хтось натискав на верхню частину морозильної камери для того, щоб додати певної ваги для нівелювання морозильної камери.

## **Використання приладу**

Для отримання найкращих результатів від використання морозильної камері, важливо, що ви її правильно використовували.

### **Регулювання температури.**

Температура в морозильній камері контролюється за допомогою ручки термостата. Він знаходиться у верхній передній частині морозильної камери. Поверніть регулятор термостата вгору або вниз, щоб регулювати температуру всередині морозильної камери. Маркування на ручці управління вказує на «1 ~ 4» для різних класів температури. Температура зменшується з позицією «1», що є найтеплішим і положення «4» є найхолоднішим.

Встановіть регулятор в положення між «1» і «4» для нормального використання, точне положення знаходиться за

межами температури в морозильній камері, як правило, виберіть число «2».

### **Зберігання замороженої їжі**

При використанні в морозильної камери перший раз або після розморожування необхідно повернути регулятор температури, щоб встановити «4» протягом принаймні двох годин до зберігання їжі.

Всі заморожені продукти, що ви купили, необхідно як найшвидше помістити в морозильну камеру, щоб уникнути розмороження даних продуктів. Слід дотримуватись рекомендацій на упаковці щодо зберігання заморожених продуктів.

### **Заморожування свіжих продуктів**

Переконайтеся, що ваше заморожування здійснюється при гігієнічних умовах. Бажано, перед заморозкою їжу упаковки в роздільні пакети. Ніколи не ставте гарячі або навіть теплі продукти в морозильну камеру.

**Примітка:** Ніколи не кладіть напої у пляшках в морозильну камеру. Для кращої продуктивності, залиште достатньо місця у відсіку морозильної камери для циркуляції повітря навколо упаковок.

### **Розморожування**

Витягніть штепсель з розетки, відкрийте кришку і викладіть всю їжу в прохолодне місце. Розморожувати можна за допомогою пластикового скребка, або нехай температура підніметься природно, поки мороз не розтане. Потім витріть



залишки льоду та води, після цього підключіть морозильну камеру назад в мережу живлення.

**Примітка:** Щоб уникнути пошкодження морозильних стінок відсіку, не використовуйте гострі предмети для видалення інею або окремим заморожених продуктів.

### **Очищення морозильної камери**

Перед тим, як почати чистити ваш морозильник, витягніть вилку з розетки живлення.

Використовуйте чисту губку та м'які миючі засіби та теплу воду. Не використовуйте абразивні або агресивні миючі засоби. Вручну витріть та висушіть поверхню. Не слід використовувати чистячі воски, концентровані миючі засоби, відбілювачі або засоби для чищення.

Ніколи не використовуйте паперові рушники, спрей для вікон, горючі рідини на пластикових деталі, оскільки вони можуть подряпати або пошкодити матеріал.

Протирайте тканиною, змоченою в цьому розчині, а потім сухою м'якою тканиною.

### **Тривалий період морозильна камера не використовувалась**

Якщо морозильна камера не використовується протягом тривалого періоду часу, дійте наступним чином:

- 1) Вимкніть морозильник від основного джерела шляхом видалення вилки з розетки.
- 2) Почистіть та висушіть морозильну камеру всередині, як зазначено в розділі очищення морозильної камери.
- 3) Залиште дверцята відчиненими, щоб запобігти утворенню будь-якого неприємного запаху.

## **ВИРІШЕННЯ ПРОБЛЕМ**

У разі виходу з ладу, ви можете вирішити деякі проблеми легко.

- 1) Ваш Морозильник не працює: перевірте чи не відключений шнур живлення від мережі.
- 2) Двері не закриваються повністю: перевірте чи полицки знаходяться у правильному положенні, чи не забрудненні прокладки, чи морозильна камера нівельована.
- 3) Морозильник шумить при роботі: перевірте чи морозильна камера нівельована коректно та не контактує з іншими пристроями або кухонними меблями.
- 4) Морозильник не охолов: перевірте чи не відчинялись двері занадто часто або дверцята залишили відкритими на деякий час, оскільки при цьому камері необхідно певний час, щоб досягти необхідної температури. Перевірте чи не було зменшено витрати повітря в задній частині морозильної камери через недостатній простір від стінки.

Наступні характеристики не слід розглядати як проблему:

- Звук, викликаний охолоджувальною рідиною, що протікає по трубах.
- Компресор працює при високій температурі.

## **Запит на сервісне обслуговування**

Якщо проблема не пов'язана з одним з пунктів, перерахованих в попередньому пункті, то зверніться до дилера або уповноваженої сервісної компанії.



**Утилізація данного виробу.** Це маркування вказує на те, що з цим продуктом не слід поводитись як із побутовим сміттям на всій території ЄС. Для запобігання можливій шкоді довкіллю або здоров'ю людини від неконтрольованої утилізації відходів, віддаючи його на переробку з метою повторного використання матеріальних ресурсів. Щоб повернути пристрій, будь ласка, використовуйте системи збору та повернення, або зверніться до продавця, де продукт був куплений. Вони можуть взяти цей продукт для безпечної утилізації.

### Принципи встановлення дверей морозильної камери

- 1) Відкрутіть гвинти викруткою та зніміть кришку з морозильної камери.

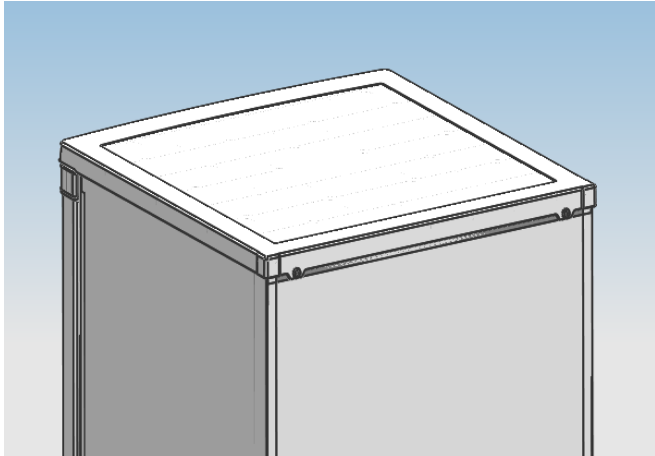

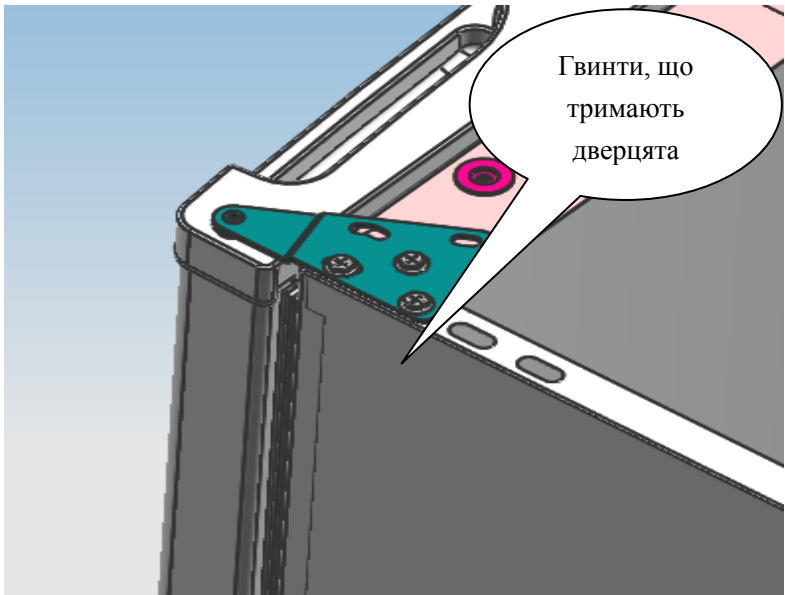

2) Замінити зверху петлі

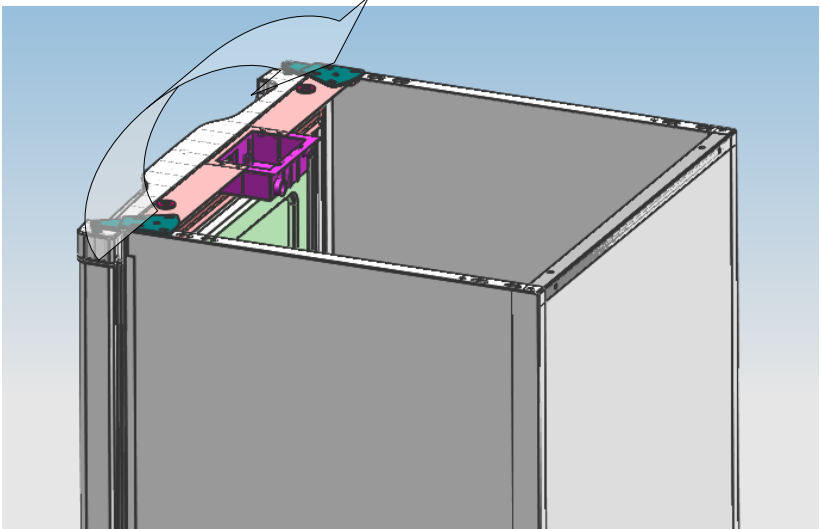

- 3) Замініть дверні втулки.

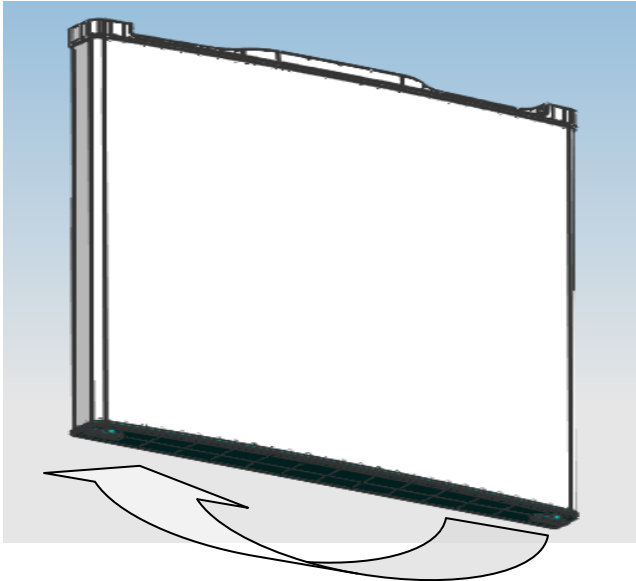

- 4) Демонтуйте гвинти, що фіксують нижню петлю викруткою і перемістіть шарнір на іншу сторону. Примітка: кут нахилу холодильника має бути менше  $45^\circ$ .

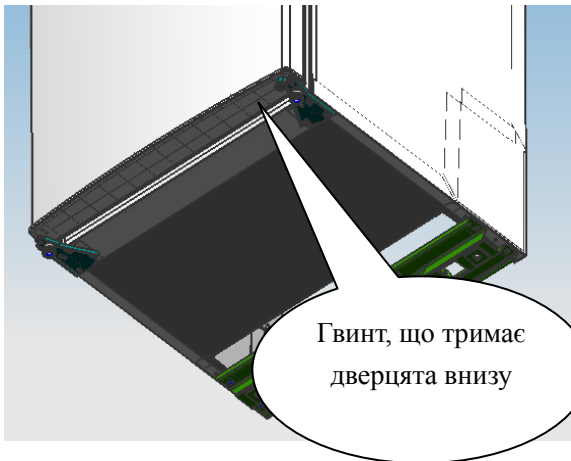

- 5) Перемістіть на іншу сторону та переконайтесь, що дотримується рівня

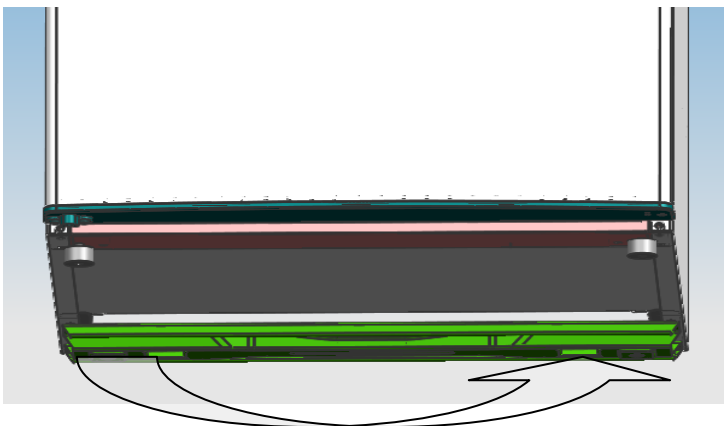

- 6) Встановіть двері у правильному положенні, зафіксуйте зверху петлю, а потім кришку даху.

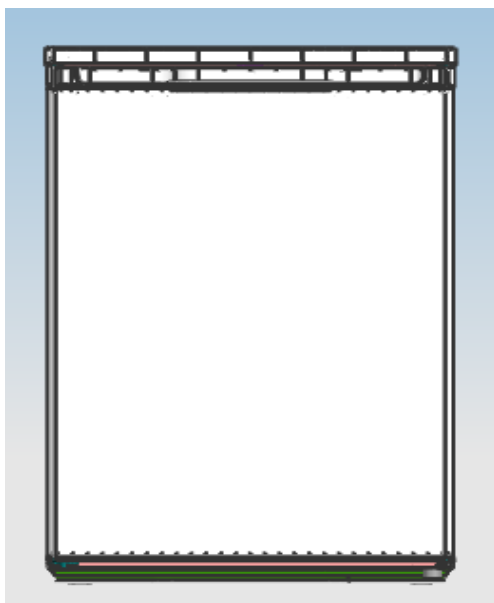

Переконайтеся, що прилад відключений від електромережі і порожній. Налаштуйте дві регулювальні ніжки в їх крайнє верхнє положення. Ми рекомендуємо Вам мати когось у поміч.

**Виробник:** Хефей Хуалин Ко., Лтд, №176, Дзиньсю Род, Економік енд Текнолоджікал Зона, Хефей, Китай

**Імпортер:** ТОВ "ТЕХНОПОЛІС 15", Україна, 08130, Київська область, Києво-Святошинський район, с. Петропавлівська Борщагівка, вул. Велика Кільцева, 4

**Імпортер:** ТОВ "ТОП АССЕТ", Україна, 01042, м. Київ, Печерський район, бул. Приймаченко Марії, 1/27



UA.177



UA.TR.061

