

KUMTEL®

НСН-01



Подрібнювач НСН-01

Керівництво з експлуатації

ВАЖЛИВЕ ЗАУВАЖЕННЯ: Будь ласка, перед використанням пристрою прочитайте всі інструкції. Збережіть їх для подальшого використання.

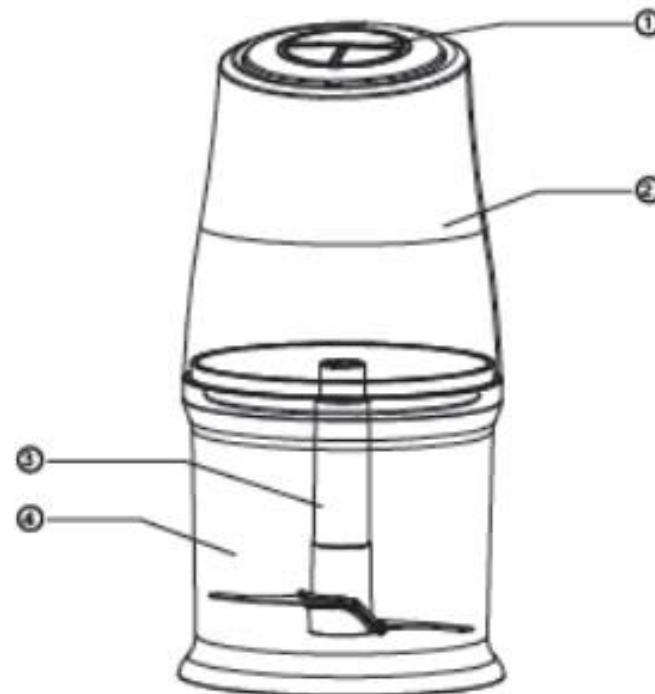

- 1- Кнопка старту;
- 2- Блок двигуна;
- 3- Лезо;
- 4- Чаша.

ВАЖЛИВІ ЗАХОДИ БЕЗПЕКИ

При використанні електроприладів необхідно завжди дотримуватись основних заходів безпеки:

1. Не відкривайте, доки леза не зупиняться.
2. Приєднаний моторний блок не можна використовувати не за призначенням.
3. Виймайте вилку з розетки, коли не користуєтеся приладом і перед його очищенням. Дайте охолонути, перш ніж фксувати або знімати деталі, а також перед очищенням приладу.
4. Не дозволяйте шнуру звисати з краю столу, або прилавка, а також торкатися гарячої поверхні.
5. Не ставте на гарячі газові або електричні пальники, а також поруч із ними, або у нагріту духовку.
6. Тримайте руки та посуд подалі від ріжучого леза під час подрібнення продуктів, щоб знизити ризик отримати серйозні травми або пошкодження подрібнювача. Можна використовувати скребок, але коли подрібнювач не працює.
7. Щоб уникнути займання, ураження електричним струмом або травм, не занурюйте шнур, електричні вилки або двигун у воду або інші рідини
8. Необхідний ретельний нагляд, коли будь-який прилад використовується дітьми чи поруч із ними.
9. Прилад не іграшка. Не дозволяйте дітям гратися ним.
10. Уникайте контакту з частинами, що рухаються.
11. Використання насадок, не рекомендованих або не передбачених виробником, може призвести до займання, ураження електричним струмом або травмування.
12. Не використовуйте будь-який пристрій з пошкодженим шнуром або вилкою, а також після того, як пристрій впав або пошкоджений. Поверніть пристрій до найближчого авторизованого сервісного центру для огляду, ремонту, електричного чи механічного регулювання.
13. Не використовуйте прилад не за призначенням.
14. Перш ніж почати роботу з пристроєм, переконайтеся, що моторний блок надійно зафіксований.
15. Не намагайтеся вивести механізм блокування кришки.
16. Цей прилад не призначений для використання особами (включаючи дітей) з фізичними, сенсорними чи розумовими вадами або з нестачею досвіду та знань, якщо вони не перебувають під наглядом або не проінструктовані щодо використання приладів особою, відповідальним за їхню безпеку.
17. Необхідно стежити за дітьми, щоб вони не грали з приладом.
18. Не використовуйте на відкритому повітрі.

ПРИМІТКА: НЕ ВІДКРИВАТИ, ПОКИ НЕ ЗУПИНЯТЬСЯ ЛЕЗА. ТІЛЬКИ ДЛЯ ПОБУТОВОГО ВИКОРИСТАННЯ

Модель	Напруга	Частота	Потужність
НСН-01	220-240 В	50/60 Гц	100 Вт

ПЕРЕД ПЕРШИМ ВИКОРИСТАННЯМ

Перед першим використанням даного приладу, вимийте чашу та блок ножів у мильній воді та ретельно висушіть, всі ці частини можна мити у посудомийній машині, протріть блок двигуна вологою тканиною, не занурюйте блок двигуна у воду.

Як нарізати чи подрібнити їжу

1. Покладіть чашу на плоску поверхню, потім хфіксуйте лезо. Будьте обережні, щоб не торкнутися леза, оскільки воно дуже гостре,
2. Помістіть сухий корм у чашу, бажаний продукт вказано в інструкції з подрібнення.
3. Помістіть блок двигуна на чашу, поєднавши стопорні виступи блоку двигуна з фіксуючими пазами чаші, поки блок двигуна не зафіксується

Примітка: Для вашої безпеки в даному пристрої передбачена система блокування кришки, пристрій не працюватиме, якщо виступи в блоці двигуна і прорізи в чаші не співпадають. Не намагайтеся експлуатувати пристрій, не зафіксувавши двигун на місці.

4. Натисніть та тримайте кнопку імпульсу для обробки.

Примітка: Даний пристрій має функцію імпульсної дії. Уникайте безперервної роботи двигуна в даному режимі більше 30 секунд, чим довше робота, тим дрібніша текстур. Для великих нарізаних продуктів використовуйте короткі імпульси.

5. Переконайтеся, що лезо повністю припинило рух, перш ніж знімати блок двигуна. Вимкніть пристрій. Зніміть блок двигуна та візьміться за пластикову частину леза, обережно витягніть вузол леза. Зніміть чашу та висипте оброблені продукти. Не використовуйте миску для зберігання продуктів.

(Сторінка 11)

ЧИЩЕННЯ І ОБСЛУГОВУВАННЯ

Перед очищенням завжди вимикайте прилад з розетки.

Вимийте чашу і вузол леза відразу після використання теплою/мильною водою, або в посудомийній машині. Протріть моторний блок вологою тканиною, не занурюючи у воду.

ПРИМІТКА: Не використовуйте хімічні, сталеві, дерев'яні або абразивні засоби для чищення пристрою, щоб запобігти подряпинам.

ТИП ЇЖИ	ПОРАДИ СТОСОВНО ГОТУВАННЯ
Хліб свіжий, підсмажений чи черствий	Використовуйте по 1 скибочці за раз, розірвавши на кілька частин. Процес 10 секунд увімкнено 1 хвилину вимкнено, поки не вийде бажане пюре.
Фрукти та овочі	Злийте до 80 г і обробляйте 20 секунд увімкнено 1 хвилину вимкнено, поки не вийде бажане пюре.
Горіхи	Імпульсний режим чи подрібнення до 100 г 15 секунд увімкнено 1 хвилину вимкнено, поки не вийде бажане подріблення.
Печиво, крекери	Подрібнюйте або печиво або крекери вагою до 60 г.
Свіже м'ясо яловичини або свинини нарізане на шматки розміром 60x20x20 мм	Імпульсний режим чи подрібнення до 50 г 15 секунд увімкнено 2 хвилини вимкнено, поки не вийде бажане подріблення.



Охорона навколишнього середовища

Електротехнічні вироби не можна викидати разом із побутовими відходами. Після закінчення терміну служби прилад має бути належним чином здано до пункту збору для утилізації електричного та електронного обладнання. Утилізуючи старі технічні ресурсів та забезпечуєте їх утилізацію екологічно безпечним та нешкідливим для здоров'я способом.